

2.0
BELT DRIVE 4WD

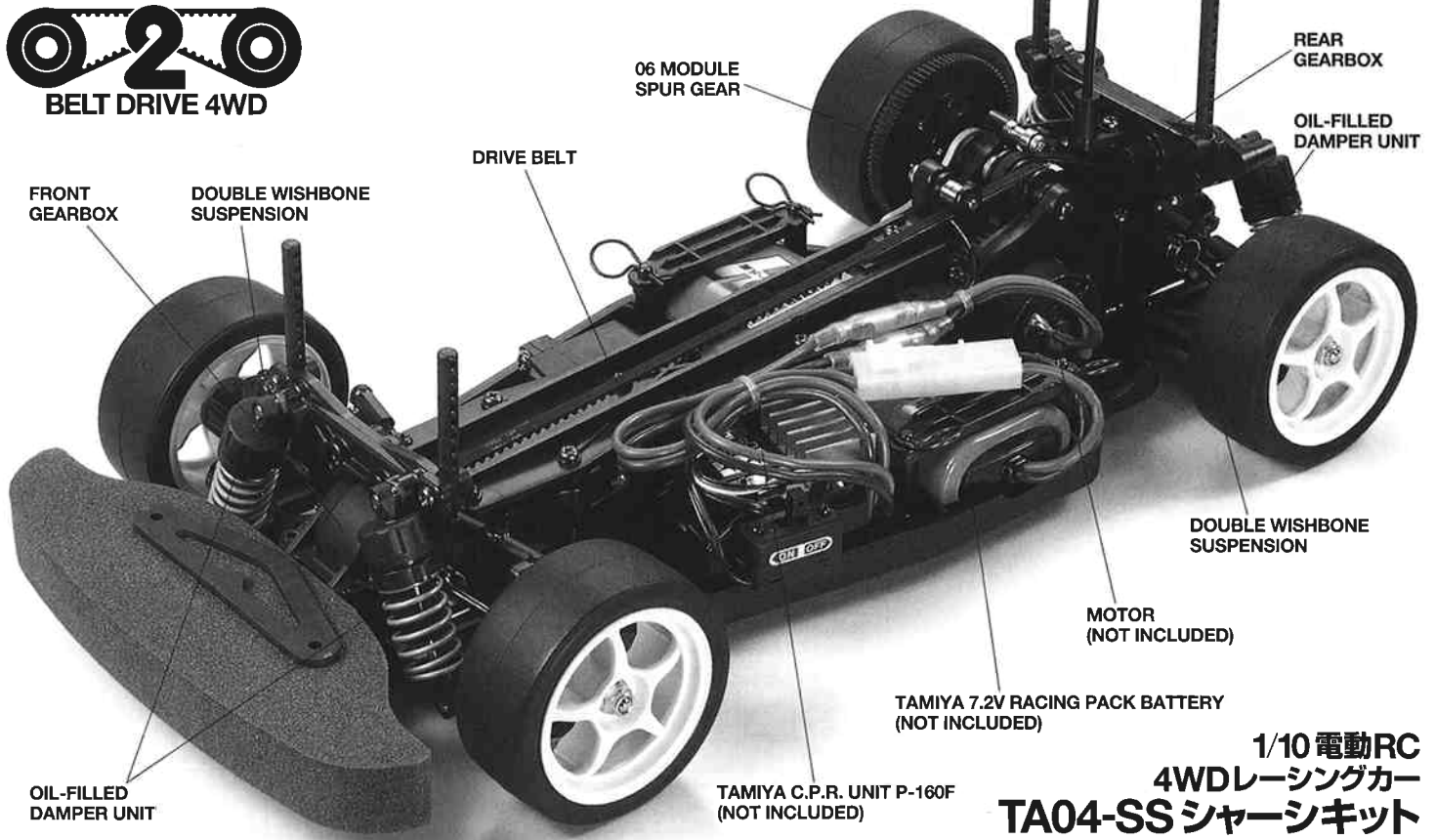

FRONT GEARBOX

DOUBLE WISHBONE SUSPENSION

DRIVE BELT

06 MODULE SPUR GEAR

REAR GEARBOX

OIL-FILLED DAMPER UNIT

DOUBLE WISHBONE SUSPENSION

MOTOR (NOT INCLUDED)

TAMIYA 7.2V RACING PACK BATTERY (NOT INCLUDED)

TAMIYA C.P.R. UNIT P-160F (NOT INCLUDED)

1/10 電動RC
4WDレーシングカー
TA04-SSシャーシキット

1/10th SCALE R/C 4WD HIGH PERFORMANCE RACING CAR

TA04-SS

BELT DRIVE 4WD CHASSIS KIT

モーター、RC装置、走行用バッテリーはキットには含まれません。

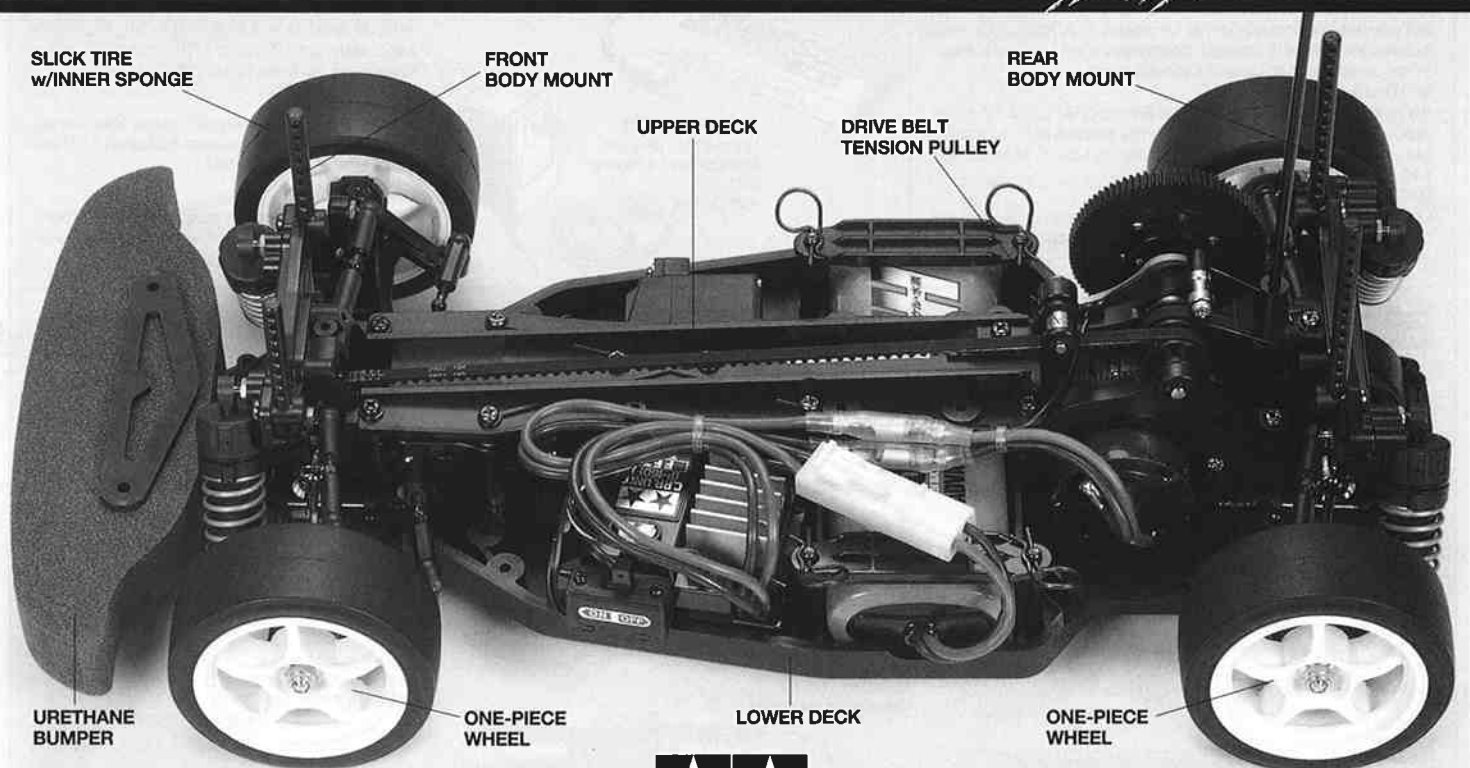

SLICK TIRE w/INNER SPONGE

FRONT BODY MOUNT

REAR BODY MOUNT

UPPER DECK

DRIVE BELT TENSION PULLEY

URETHANE BUMPER

ONE-PIECE WHEEL

LOWER DECK

ONE-PIECE WHEEL



TA04-SS 1/10th SCALE RADIO CONTROL 4WD HIGH PERFORMANCE RACING CAR CHASSIS KIT

●小学生や組立になれない方は、保護者の方や模型にくわしい方にお手伝いをお願いしてください。

組み立てる前に用意する物 ITEMS REQUIRED ERFORDERLICHES ZUBEHÖR OUTILLAGE NECESSAIRE

《ラジオコントロールメカ》

このRCカーには、タミヤ・アドスベックGT-Iプロポセット (1/10・1/12RCカー用) をおすすめします。また、他のプロポセットを使用する場合はFETアンプ付き2チャンネルプロポをご使用ください。

★取り扱いについては、それぞれの説明書をご覧ください。

《走行用モーター》

★キットにはモーターは含まれていません。P19を参考に、付属の25Tピニオン (06モジュール) に合わせ、最適なギヤ比のとれるモーターを選択してください。(推奨モーター、RS-540スポーツチューン)

《走行用バッテリー・充電器》

このキットはタミヤ・バッテリー7.2Vレーシングバック専用です。専用充電器とともにご用意ください。

RADIO CONTROL UNIT

Tamiya Adspec GT-I 2 channel R/C unit for 1/10, 1/12 scale R/C models is suggested for this model. The amplifier boosted speed control and receiver are combined in the C.P.R. Unit, allowing easy installation. Other 2 channel R/C units using an electronic speed control can also be used.

MOTOR

★This kit does not include motor. Refer to page 19 and purchase separately sold electric motor, which is suitable for included 25T pinion gear (06 module). RS-540 Sport-Tuned Motor is recommended.

POWER SOURCE

This kit is designed to use a Tamiya 7.2V Racing Pack. Charge batteries according to manual.

RC-EINHEITEN

Die Tamiya Adspec GT-I 2-Kanal RC-Einheit ist für Funkfernsteuermotoren im Maßstab 1:10 und 1:12 geeignet und wird auch für dieses Modell empfohlen. Der Fahrtenregler mit Nachverstärker und Empfänger sind in der C.P.R. Einheit kombiniert und ermöglichen leichten Einbau. Andere 2-Kanal-Einheiten mit elektronischer Geschwindigkeitskontrolle können ebenfalls verwendet werden.

MOTOR

★Dieser Bausatz enthält keinen Motor. Beachten Sie Seite 19 und kaufen Sie einen getrennt erhältlichen Elektromotor, der zu dem enthaltenen 25Z Antriebszahnrad (Modul 0.6) passt. Es wird ein RS-540 Sport-Tuned Motor empfohlen.

STROMQUELLE

Für diesen Bausatz benötigt man den Tamiya 7.2V Racing Pack. Den Akku gemäß Anweisung aufladen.

RADIOCOMMANDE

La radiocommande 2 canaux ADSPEC GT-I conçue pour les modèles R/C électriques au 1/10^e et au 1/12^e est vivement conseillée pour ce modèle. Le variateur et le récepteur sont compris dans un même boîtier: l'unité C.P.R.; ce qui permet une installation et un accès plus aisés. D'autres radiocommandes 2 canaux comprenant un variateur électronique peuvent également être utilisées.

MOTEUR

★Ce kit n'inclut pas de moteur. Se reporter page 19 et se procurer un moteur électrique vendu séparément compatible avec le pignon 25 dents (module 0.6) fourni. Moteur RS-540 Sport-Tuned recommandé.

BATTERIE DE PROPULSION

Le moteur qui équipe ce modèle peut être alimenté par une batterie Tamiya 7,2V Racing. Charger la batterie selon les indications du manuel du chargeur.

タミヤ・アドスベックGT-Iプロポ
Tamiya ADSPEC GT-I 2-channel R/C system
Tamiya ADSPEC GT-I 2-Kanal R/C System
Ensemble RC Tamiya ADSPEC GT-I 2 voies

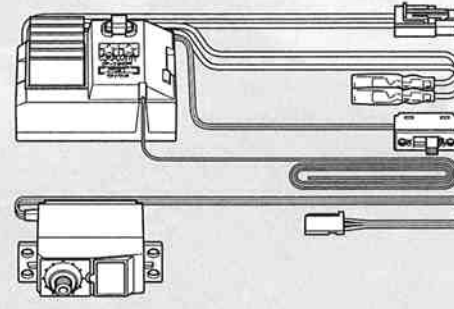

FETアンプ付き2チャンネルプロポ
Standard 2ch. R/C unit plus electronic speed control
Normale 2-Kanal RC-Einheit mit Elektronischem Fahrtenregler
Ensemble à 2 voies standard plus variateur de vitesse électronique

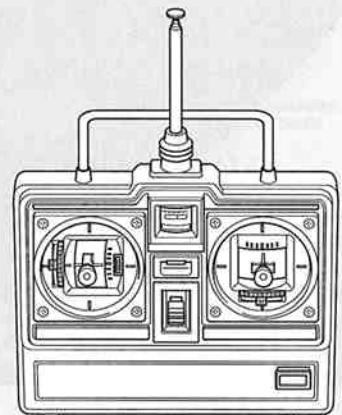
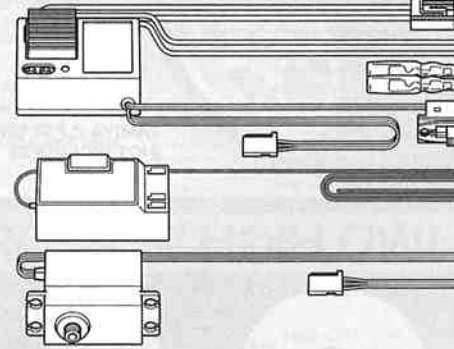

RS-540スポーツチューンモーター
RS-540 Sport-Tuned Motor
Moteur RS-540 Sport-Tuned



トヨタ MR-S レーシング
TOYOTA MR-S RACING



タミヤ・7.2Vレーシングバック
Tamiya 7.2V Racing Pack
Tamiya 7.2V Racing Pack
Batterie Tamiya 7.2V. Racing



《走行用ボディ》

★キットにはボディは含まれていません。1/10RC電動カー-TA04-SS用ボディパーツセットを別にお買い求めください。

BODY SHELL

★Body shell is not included in kit. Purchase separately sold Tamiya 1/10 scale R/C polycarbonate body parts set (TA04-SS).

KAROSSERIE

★Dieser Baukasten enthält keine Karosserie. Tamiya Lexan Karosserieset Maßstab 1/10 separat erhältlich (TA04-SS).

CARROSSERIE

★Ce kit n'inclut pas la carrosserie. Se procurer séparément une carrosserie polycarbonate éthelle 1:10 TAMIYA (TA04-SS).

《用意する工具》 TOOLS RECOMMENDED / BENÖTIGTE WERKZEUGE / OUTILLAGE

+ドライバー (大)
+ Screwdriver (large)
+ Schraubenzieher (groß)
Tournevis + (grand)

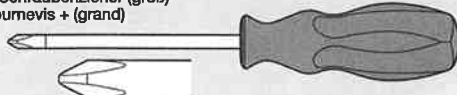

+ドライバー (小)
+ Screwdriver (small)
+ Schraubenzieher (klein)
Tournevis + (petit)

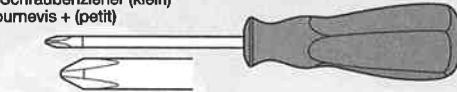

ピンセット
Tweezers
Pinzette
Précettes



ラジオペンチ
Long nose pliers
Flachzange
Pincès à becs longs

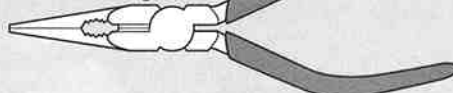

ニッパー
Side cutters
Seitenschneider
Pincès coupantes



クラフトナイフ
Modeling knife
Modellbaumesser
Couteau de modélisme

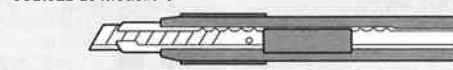

瞬間接着剤 (タイヤ用)
Instant cement
Sekundenkleber
Colle rapide



★この他に、ヤスリやウエス、また、Eリングセッターがあると便利です。

★Pin vise, tool for 2mm E-ring, file and soft cloth will also assist in construction.

★Hilfreich für den Zusammenbau können sein: kleiner Schraubstock, Feile, Werkzeug für 2mm E-Ring, weiches Tuch.

★Outil à percer, outil pour circlip de 2mm, lime et chiffon doux seront également utiles.

2mmEリングセッター
Tool for 2mm E-ring
Werkzeug für 2mm E-Ring
Outil pour circlip de 2mm





●組み立てる前に説明図を必ずお読みください。また、保護者の方もお読みください。



●小さなお子様のいる場所での工作はおやめください。小さな部品やビニール袋を口に入れたりする危険があります。



●小学生やうまく組み立てられない方は、保護者の方やRCカーに詳しい方にお手伝いをお願いしてください。



●工具で固い物を切らないでください。刃が折れるなどの危険があります。



●色を塗る時や、接着剤を使う場合は必ず窓を開けて換気に注意してください。



●組み立てる時はまわりに注意してください。また、工具を振り回すようなことはやめてください。

CAUTION

- Read carefully and fully understand the instructions before commencing assembly. A supervising adult should also read the instructions if a child assembles the model.
- When assembling this kit, tools including knives are used. Extra care should be taken to avoid personal injury.
- Read and follow the instructions supplied with paints and/or cement, if used (not included in kit).
- Keep out of reach of small children. Children must not be allowed to suck any part, or pull vinyl bag over the head.

VORSICHT

- Bevor Sie mit dem Zusammenbau beginnen, sollten Sie alle Anweisungen gelesen und verstanden haben. Falls ein Kind das Modell zusammenbaut, sollte ein beaufsichtigender Erwachsener die Bauanleitung ebenfalls gelesen haben.
- Beim Zusammenbau dieses Bausatzes werden Werkzeuge einschließlich Messer verwendet. Zur Vermeidung von Verletzungen ist besondere Vorsicht angebracht.
- Wenn Sie Farben und/oder Kleber verwenden (nicht im Bausatz enthalten), beachten und befolgen Sie die dort beiliegenden Anweisungen.
- Bausatz von kleinen Kindern fernhalten. Verhüten Sie, daß Kinder irgendwelche Bauteile in den Mund nehmen oder Plastiktüten über den Kopf ziehen.

PRECAUTIONS

- Bien lire et assimiler les instructions avant de commencer l'assemblage. La construction du modèle par un enfant doit s'effectuer sous la surveillance d'un adulte.
- L'assemblage de ce kit requiert de l'outillage, en particulier des couteaux de modélisme. Manier les outils avec précaution pour éviter toute blessure.
- Lire et suivre les instructions d'utilisation des peintures et ou de la colle, si utilisés (non inclus dans le kit).
- Garder hors de portée des enfants en bas âge. Ne pas laisser les enfants mettre en bouche ou sucer les pièces, ou passer un sachet vinyl sur la tête.

《タミヤ・アドスペック GT- I プロポ》 TAMIYA ADSPEC GT-I 2-CHANNEL R/C SYSTEM

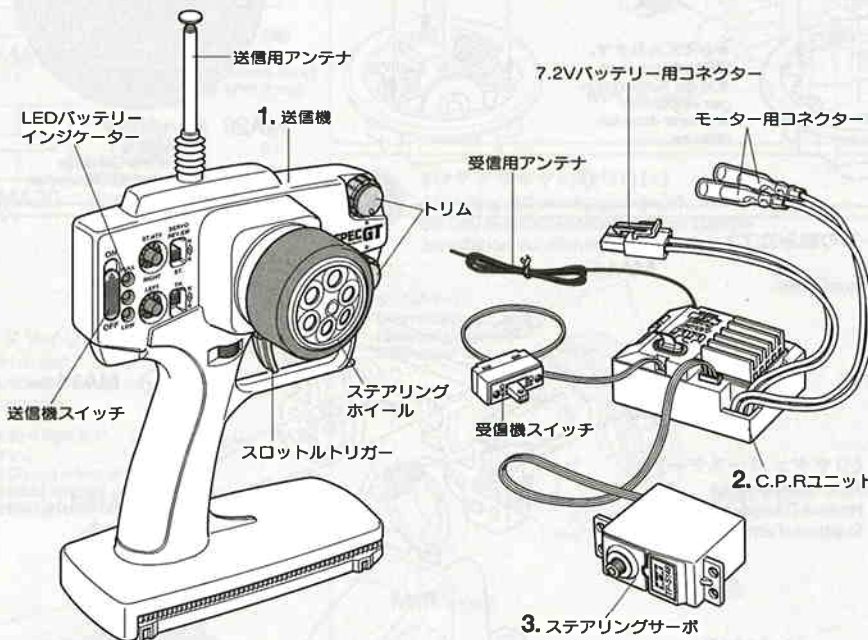

《2チャンネルプロポの名称》

1. ●送信機=コントロールボックスとなるもので、ステアリング、スロットルの操作を電波信号に変えて発信します。
2. ●C.P.R.ユニット=FETアンプと受信機が一体となったものです。
 - 受信機=送信機からの電波を受け、それをアンプやサーボにつたえます。
 - FETアンプ=受信機が受けた電波信号を電気的な信号に変え、車のスピードをコントロールします。
3. ●ステアリングサーボ=受信機が受けた電波信号を機械的な動きに変え、ハンドルを切ります。

COMPOSITION OF 2 CHANNEL R/C UNIT

1. ●Transmitter: Serves as control box. Steering wheel/stick and throttle trigger/stick movements are transformed into radio signals which are transmitted through the antenna.
2. ●C.P.R. Unit: The electronic speed control is combined with the receiver in this unit.
 - Receiver: Accepts signals from the transmitter and converts them into pulses that operated the model's servo and speed control.
 - Electronic Speed Control: Accepts signals received from the receiver and controls the current going to the motor.
3. ●Steering servo: Transforms signals received from the receiver into mechanical movements.

ZUSAMMENSTELLUNG DER 2-KANAL RC-EINHEIT

1. ●Sender: Dient als Steuergerät. Lenkrad/-knüppel- und Gaszuggriff/-knüppelbewegungen werden in Funksignale umgewandelt und über die Antenne ausgesendet.
2. ●C.P.R.-Einheit: Der Elektronische Fahrtenregler ist im Empfänger integriert.
 - Empfänger: Der Empfänger nimmt die Signale des Senders auf und wandelt sie in Steuerimpulse für das Lenkservo und den Fahrtenregler um.
 - Elektronischer Fahrtenregler: Erhält Steuersignale vom Empfänger und regelt den zum Motor fließenden Strom.
3. ●Lenkservo: Wandelt die vom Empfänger kommenden Lenksignale in mechanische Bewegung um.

COMPOSITION D'UN ENSEMBLE RC 2 VOIES

1. ●Emetteur: sert de boîtier de commande. Les actions sur le manche de direction/volant ou sur le manche de gaz/gâchette sont converties en signaux radio transmis par le biais de l'antenne.
2. ●Unité C.P.R.: ensemble combinant récepteur et variateur électronique de vitesse.
 - Récepteur: capte les signaux de l'émetteur, les convertit en impulsions et contrôle les mouvements du(des) servo(s) et le variateur électronique.
 - Variateur électronique de vitesse: recoit un signal du récepteur et régule la quantité de courant alimentant le moteur.
3. ●Servo de direction: convertit les signaux émanant du récepteur en mouvements mécaniques.

《FETアンプ付きプロポ》 2 CHANNEL R/C UNIT PLUS ELECTRONIC SPEED CONTROL

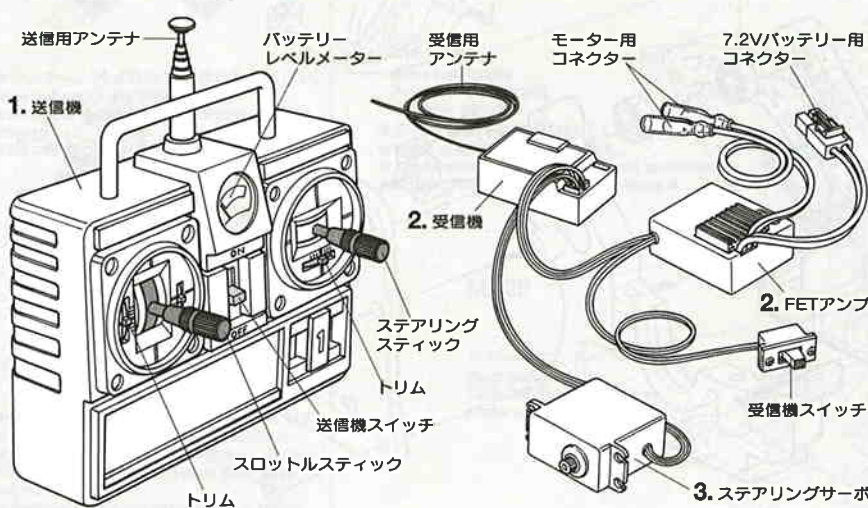



作る前にならず
お読みください。
Read before assembly
Erst lesen - dann bauen.
Lisez avant l'assemblage.

★組立てに入る前に説明図を最後までよく見て、全体の流れをつかんでください。
★お買い求めの際、また組立ての前には必ず内容をお確かめください。万一不良部品、不足部品などありました場合には、お買い求めの販売店にご相談ください。
★小さなビス、ナット類が多く、よく似た形の部品もあります。図をよく見てゆっくり確実に組んでください。金具部品は少し多目に入っています。予備として使ってください。
このマークはグリスを塗る部分に指示しました。
必ず、グリスアップして、組みこんでください。

★Study the instructions thoroughly before assembly.
★There are many small screws, nuts and similar parts. Assemble them carefully referring to the drawings. To prevent trouble and finish the model with good performance, it is necessary to assemble each step exactly as shown.
★This kit does not require liquid thread lock for assembly.
Apply grease to the places shown by this mark.
Apply grease first, then assemble.

★Vor Baubeginn die Bauanleitung genau durchlesen.
★Viele kleine Schrauben und Muttern etc. müssen genau der Anleitung nach eingebaut werden. Exaktes Bauen bringt ein gutes Modell mit bester Leistung.
★Der Bausatz erfordert keine Schrauben-Sicherungs-Flüssigkeit.

Stellen mit diesem Zeichen erst fetten, dann zusammenbauen.

★Assimilez les instructions parfaitement avant l'assemblage.
★Il y a beaucoup de petites vis, d'écrous et de pièces similaires. Les assembler soigneusement en se référant aux dessins. Pour éviter les erreurs suivre les stades du montage dans l'ordre indiqué.
★Ce modèle ne nécessite pas l'emploi de frein-filet pour son montage.

Graisser les endroits indiqués par ce symbole.
Graisser d'abord, assembler ensuite.

A 1~6
袋詰Aを使用します
BAG A / BEUTEL A / SACHET A

1 《デフギヤの組み立て》
Differential gear
Differentialgetriebe
Différentiel

2×13mmタッピングビス
Tapping screw
Schneidschraube
Vis taraudeuse
MA4 ×6

9mmワッシャー
Washer
Beilagscheibe
Rondelle
MA5 ×4

ベベルシャフト
Star shaft
Stern-Achse
Support de satellite
MA16 ×2

ベベルギヤ(大)
Large bevel gear
Kegelrad groß
Grand pignon conique
MA17 ×4

ベベルギヤ(小)
Small bevel gear
Kegelrad klein
Petit pignon conique
MA18 ×6

1 《デフギヤの組み立て》
Differential gear
Differentialgetriebe
Différentiel

★2個作ります。
★Make 2.
★2 Satz anfertigen.
★Faire 2 jeux.

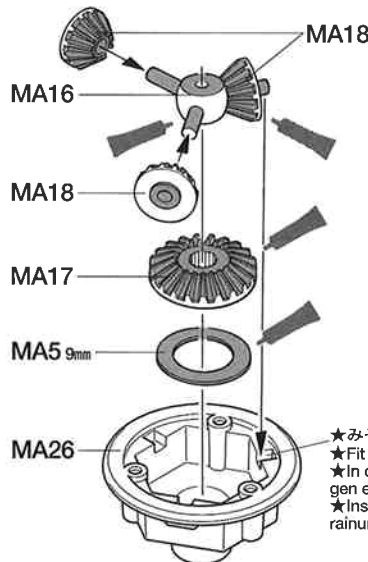

MA4 2×13mm

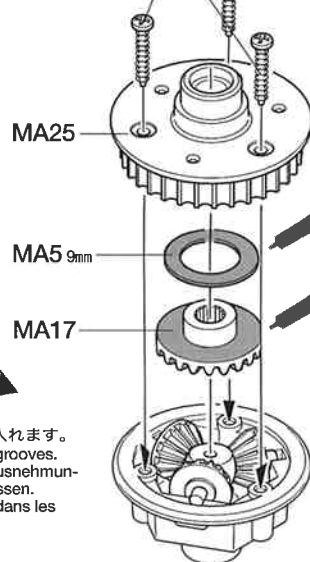

MA25 32Tギヤデフプリー
32T Gear differential pulley
32Z Differential-Antriebsrad
Poulie de différentiel 32 dents

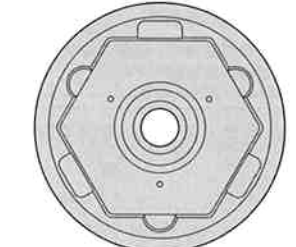

MA26 デフハウジング
Diff housing
Differential-Gehäuse
Logement de différentiel

★みぞに入れます。
★Fit into grooves.
★In die Ausnehmungen einpassen.
★Insérer dans les rainures.

2 《リアギヤケースの組み立て》
Rear gearbox
Hinteres Getriebegehäuse
Carter arrière

3×21mmタッピングビス
Tapping screw
Schneidschraube
Vis taraudeuse
MA1 ×1

3×10mmタッピングビス
Tapping screw
Schneidschraube
Vis taraudeuse
MA3 ×5

840ベアリング
Ball bearing
Kugellager
Roulement à billes
MA12 ×2

5mmビローボール
Ball connector
Kugelkopf
Connecteur à rotule
MA14 ×4

2 《リアギヤケースの組み立て》
Rear gearbox
Hinteres Getriebegehäuse
Carter arrière

《リアダンパーステー》
Rear damper stay
Hintere Dämpferstrebe
Support d'amortisseur arrière

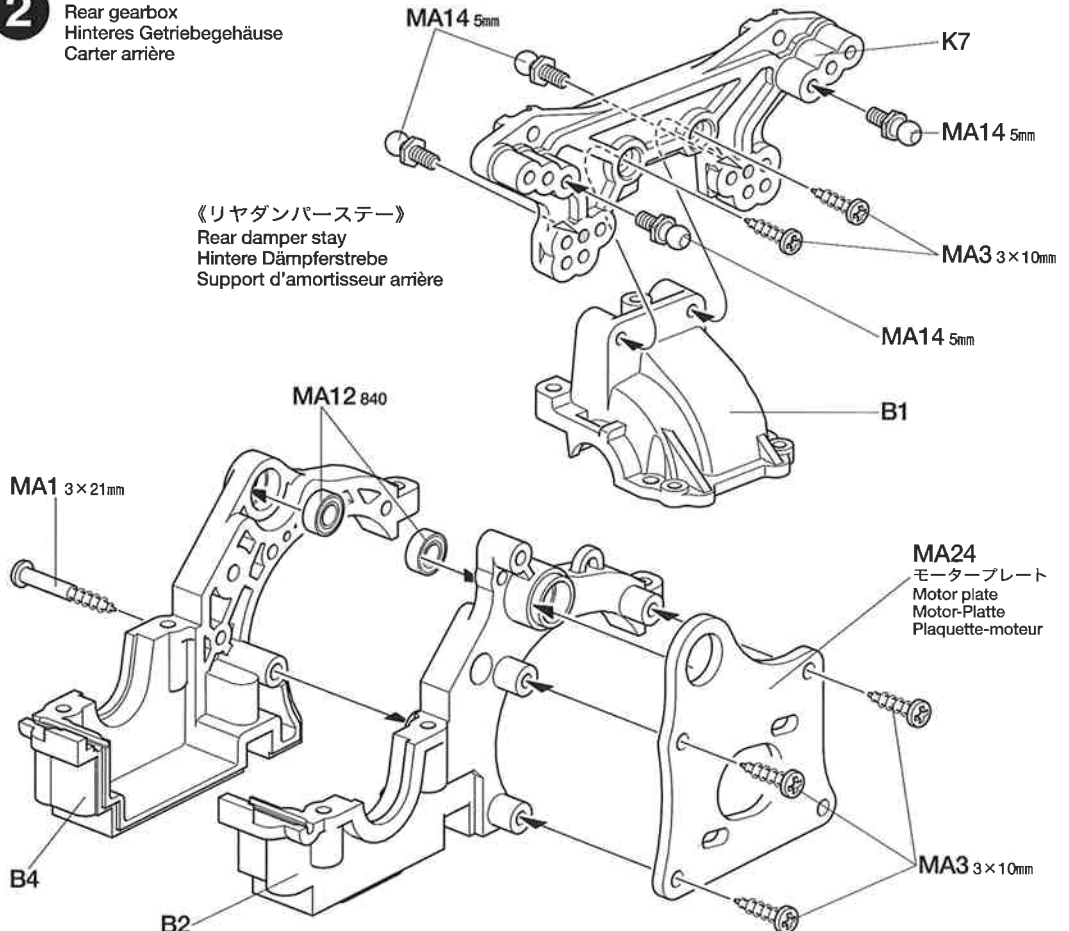

タミヤRCガイドブック

ラジオコントロールモデルをより楽しむ方へのガイドブックです。RCの基本的な知識、競技の仕方等詳しく解説、ご希望の方は模型店におたずね下さい。



タミヤの総合カタログ

タミヤの全商品を掲載した総合カタログは年に一回発行。ご希望の方は模型店でおたずね下さい。

タミヤニュースを読もう

タミヤニュースはモデル作りの情報誌として多くの方に愛読されています。ご希望の方は模型店でおたずね下さい。当社より定期購読する方法もあります。

3 《リアアームの取り付け》
Attaching rear arms
Anbringung des hinteren Armes
Fixation des triangles arrière

-  3×10mmタッピングビス
Tapping screw
Schneidschraube
Vis taraudeuse
MA3 ×2
-  5mmビローボール
Ball connector
Kugelpopf
Connecteur à rotule
MA14 ×2

-  **MA8 ×2** 3×48.5mmシャフト
Shaft
Achse
Axe

4 《リアデフギヤの取り付け》
Attaching differential gear (rear)
Einbau des Differentialgetriebes
(hinter)
Installation du différentiel (arrière)

-  3×12mmタッピングビス
Tapping screw
Schneidschraube
Vis taraudeuse
MA2 ×2
-  3×10mmタッピングビス
Tapping screw
Schneidschraube
Vis taraudeuse
MA3 ×2

-  **MA11 ×2**
1510ベアリング
Ball bearing
Kugellager
Roulement à billes

-  **MA19 ×1**
ギヤボックスジョイント (長)
Gearbox joint (long)
Getriebegehäuse-Gelenk (lang)
Accouplement de pont (long)

-  **MA20 ×1**
ギヤボックスジョイント (短)
Gearbox joint (short)
Getriebegehäuse-Gelenk (kurz)
Accouplement de pont (court)

《ドライブベルト》
Drive belt
Antriebsriemen
Courroie

- ★折り曲げたり、ひねったりしないでください。
- ★Do not crimp or twist.
- ★Nicht knicken oder verdrehen.
- ★Ne pas plier ou vriller.

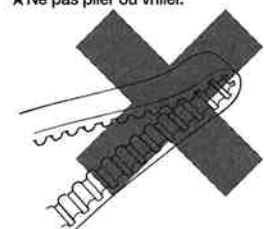

- ★シンナー、オイルをつけないでください。
- ★Do not apply any thinner or oil.
- ★Nicht mit Verdünner oder Öl in Berührung bringen.
- ★Ne pas appliquer de diluant ou lubrifiant.

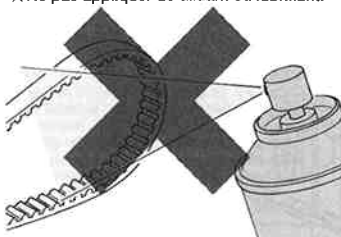

- ★ベルトの山がすりへったり、のびてしまったら、新しい物と交換してください。
- ★When worn out or overstretched, replace.
- ★Ersetzen, wenn verschlissen oder überdehnt.
- ★Remplacer une courroie usée ou détendue.

3 《リアアームの取り付け》
Attaching rear arms
Anbringung des hinteren Armes
Fixation des triangles arrière

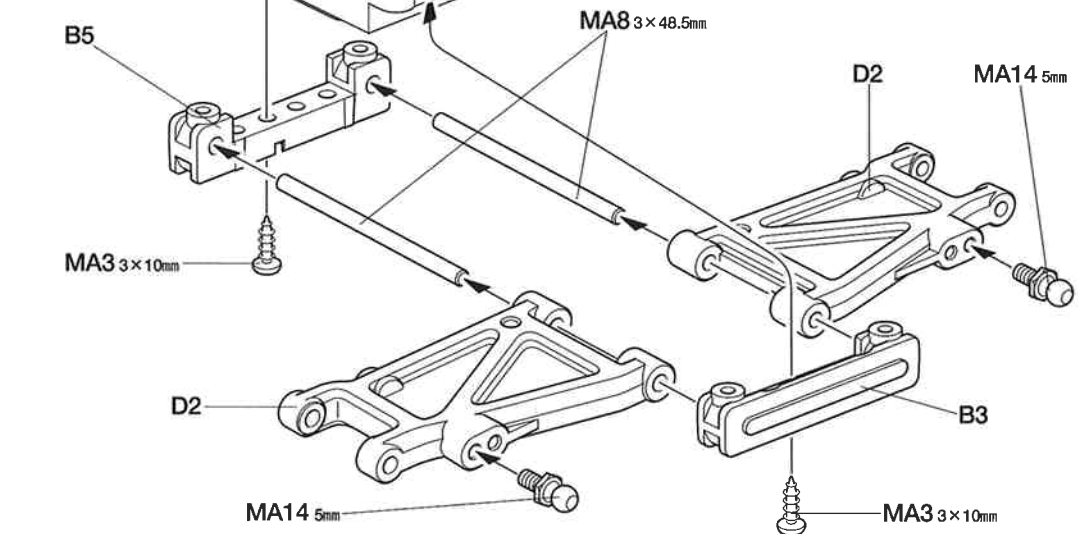
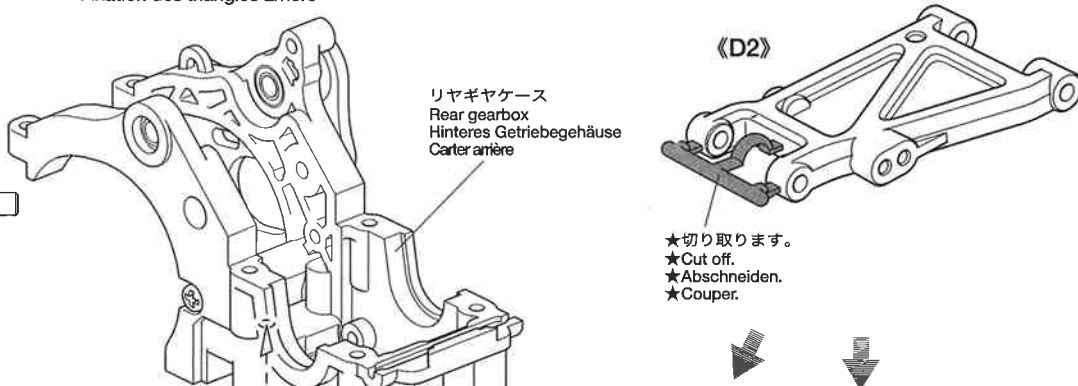

4 《リアデフギヤの取り付け》
Attaching differential gear (rear)
Einbau des Differentialgetriebes (hinter)
Installation du différentiel (arrière)

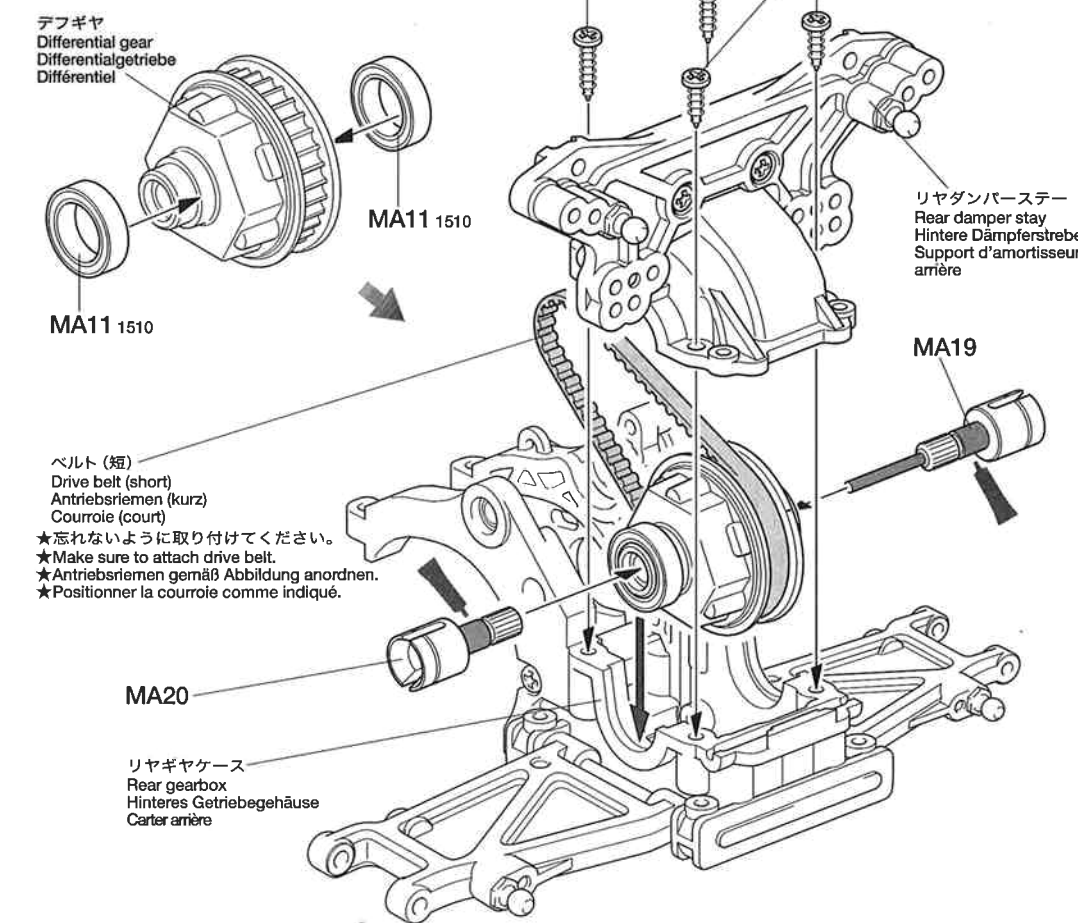

5 《リアアクスルの組み立て》
Rear axle
Hinterachse
Essieux arrière

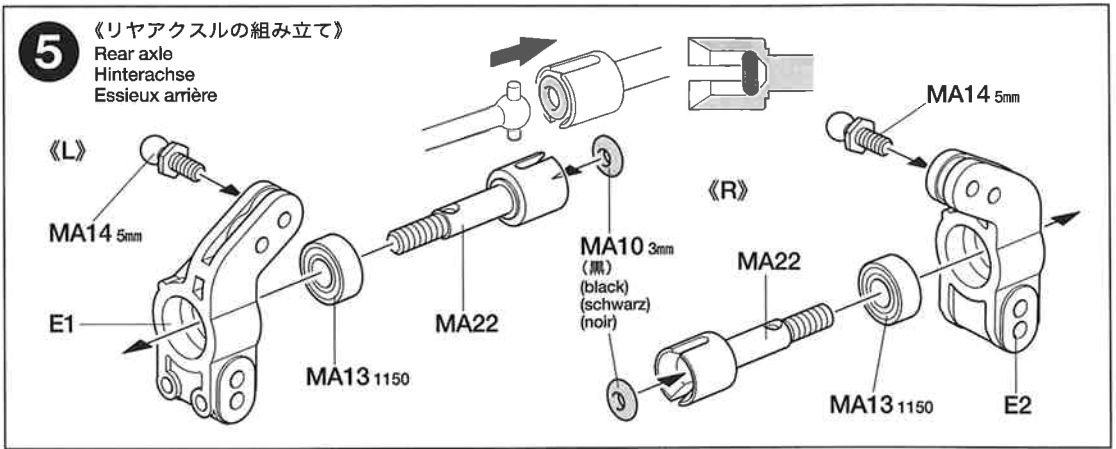
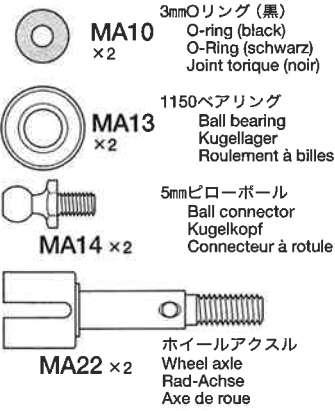

6 《リアアクスルの取り付け》
Attaching rear axles
Hinterachsen-Einbau
Fixation des essieux arrière

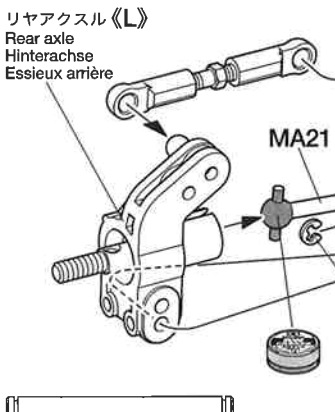
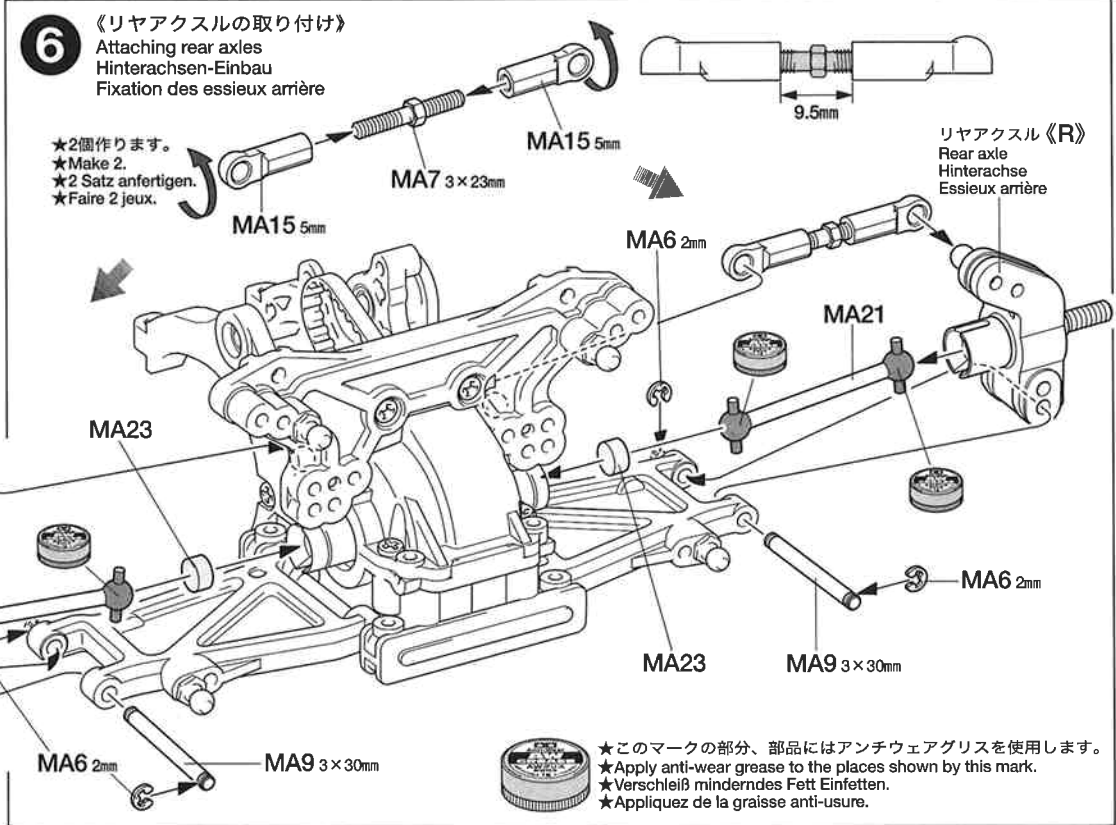
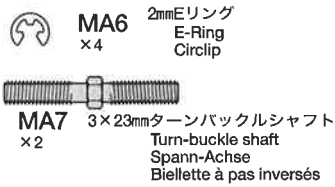

7 《フロントアームの取り付け》
Attaching front arms
Anbringung des vorderen Armes
Fixation des triangles avant

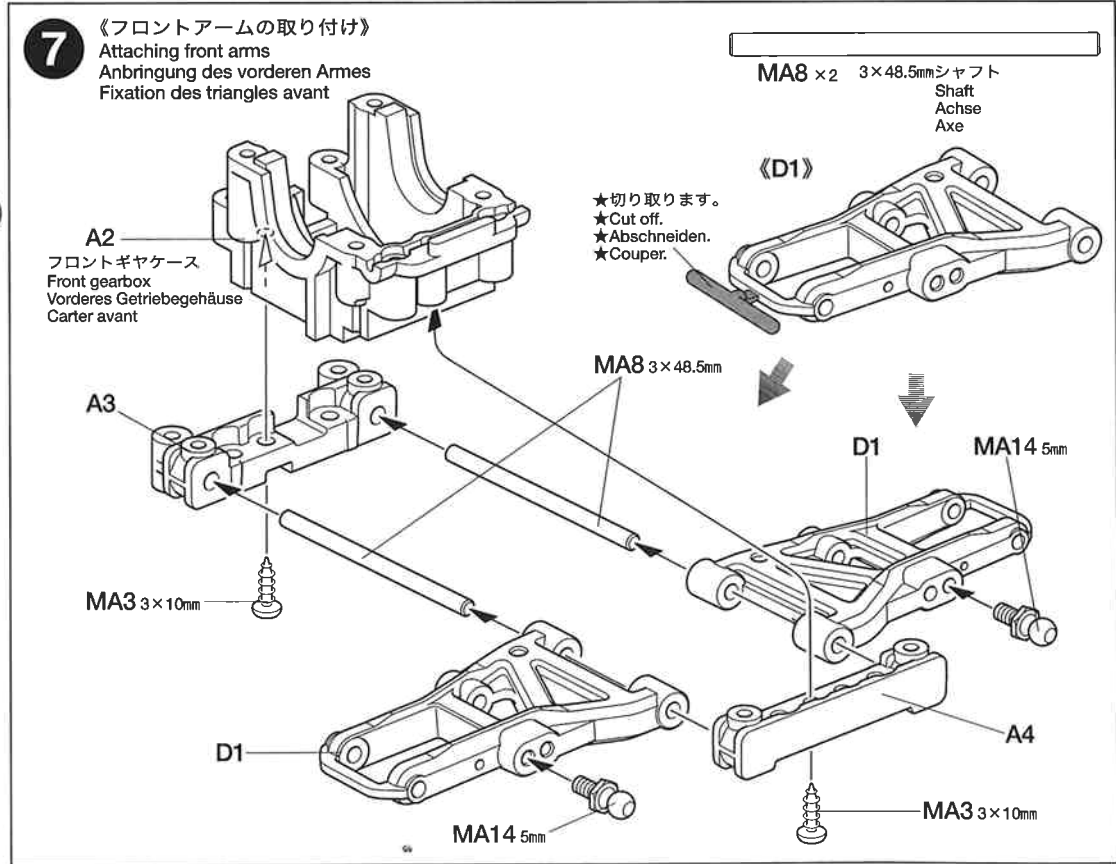
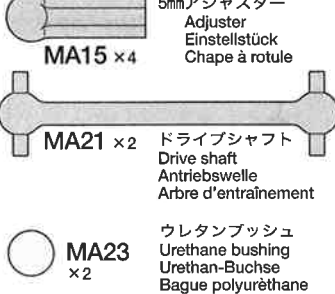





B **7~13**
袋詰Bを使用します
BAG B / BEUTEL B / SACHET B

7 《フロントアームの取り付け》
Attaching front arms
Anbringung des vorderen Armes
Fixation des triangles avant





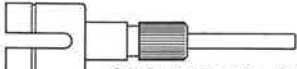
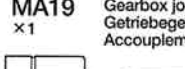

8 《フロントデフギヤの取り付け》
 Attaching differential gear (front)
 Einbau des Differentialgetriebes (vorder)
 Installation du différentiel (avant)

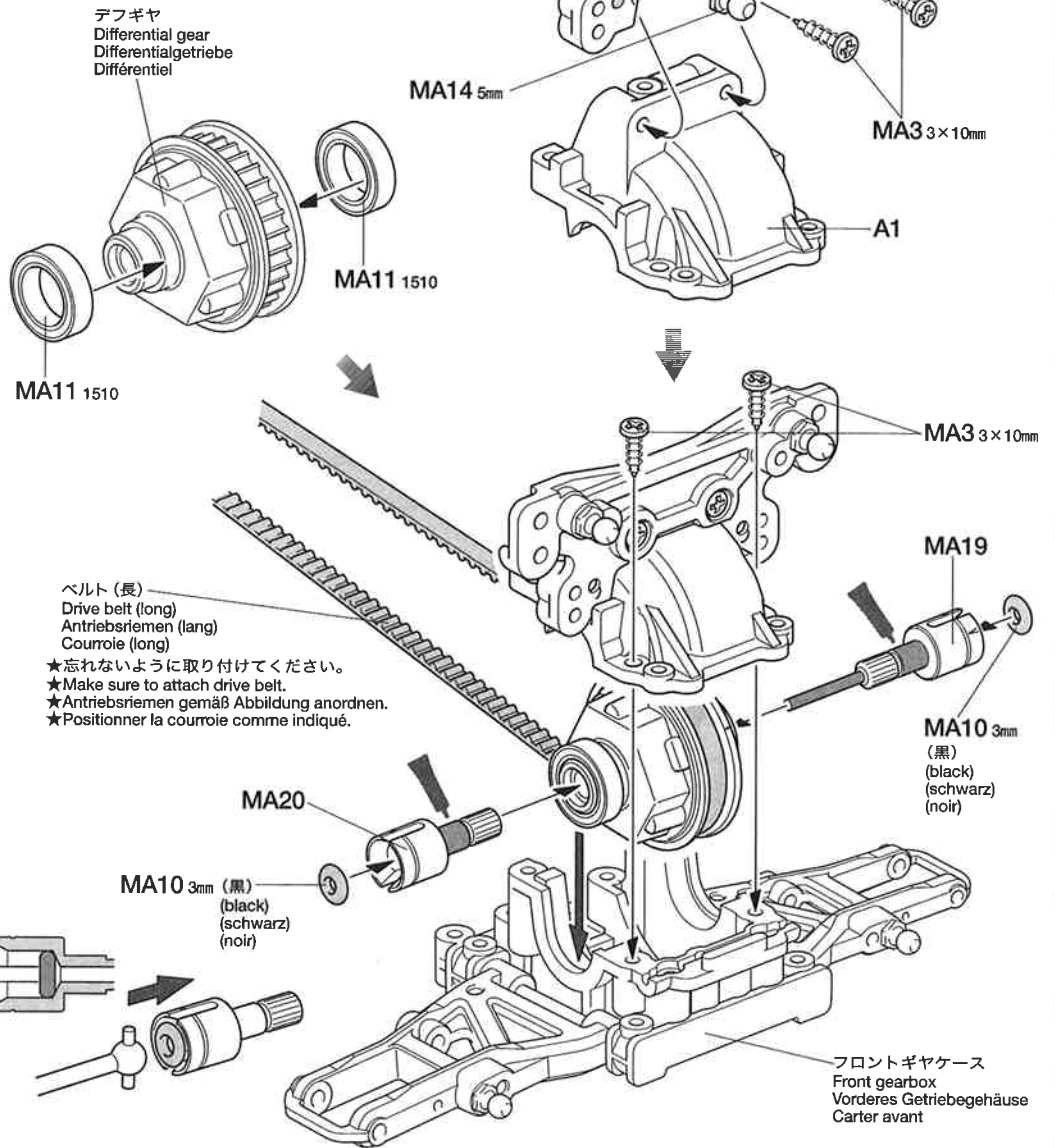
-  **MA3** ×4
3×10mmタッピングビス
Tapping screw
Schneidschraube
Vis taraudeuse
-  **MA10** ×2
3mmOリング (黒)
O-ring (black)
O-Ring (schwarz)
Joint torique (noir)
-  **MA11** ×2
1510ベアリング
Ball bearing
Kugellager
Roulement à billes
-  **MA14** ×4
5mmビローボール
Ball connector
Kugelkopf
Connecteur à rotule
-  **MA19** ×1
ギヤボックスジョイント (長)
Gearbox joint (long)
Getriebegehäuse-Gelenk (lang)
Accouplement de pont (long)
-  **MA20** ×1
ギヤボックスジョイント (短)
Gearbox joint (short)
Getriebegehäuse-Gelenk (kurz)
Accouplement de pont (court)

8 《フロントデフギヤの取り付け》
 Attaching differential gear (front)
 Einbau des Differentialgetriebes (vorder)
 Installation du différentiel (avant)



9 《フロントアクスルの組み立て》
 Front axle
 Vorderachse
 Essieu avant

-  **MA10** ×2
3mmOリング (黒)
O-ring (black)
O-Ring (schwarz)
Joint torique (noir)
-  **MA13** ×2
1150ベアリング
Ball bearing
Kugellager
Roulement à billes
-  **MB10** ×4
キングピン
King pin
Bolzen für Arretierstück
Axe de verouillage
-  **MA14** ×4
5mmビローボール
Ball connector
Kugelkopf
Connecteur à rotule
-  **MA22** ×2
ホイールアクスル
Wheel axle
Rad-Achse
Axe de roue

9 《フロントアクスルの組み立て》
 Front axle
 Vorderachse
 Essieu avant

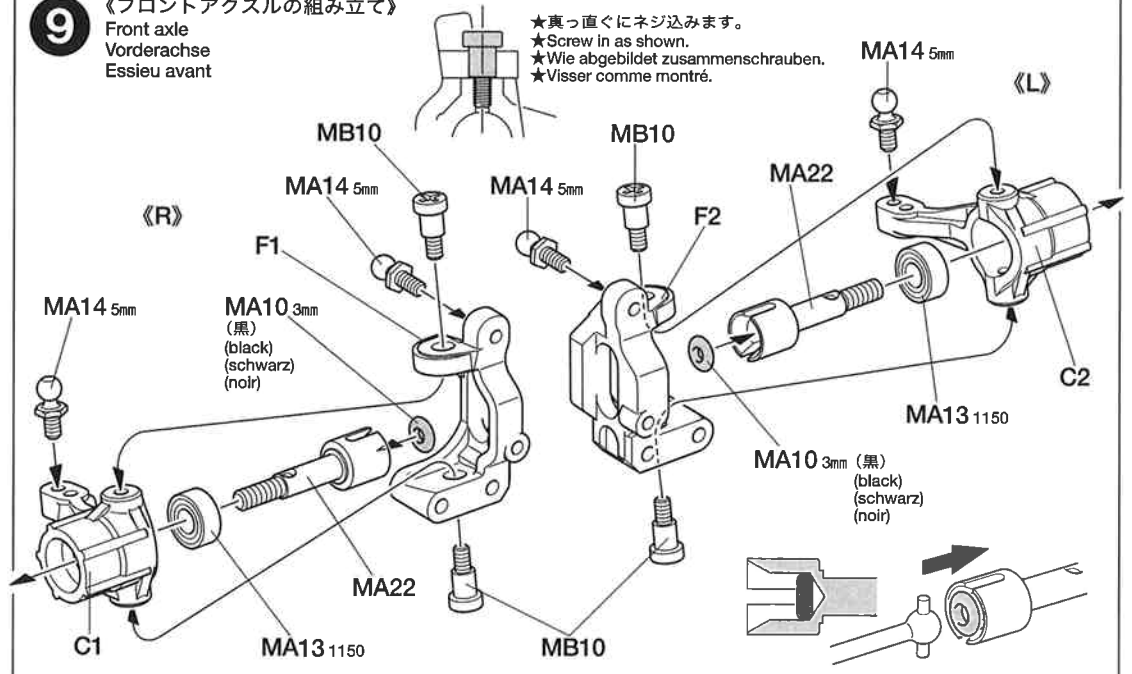

Issue No.1
 Spring 1985

TAMIYA
 MODEL
 MAGAZINE
 INTERNATIONAL

《タミヤモデルマガジン》海外の一流モデラーの作品が豊富な写真で身近に楽しめます。タミヤをはじめ、世界の製品をテーマに制作記事や資料などを詳しく紹介。模型作りの参考に欠かせません。英語版、一部 900円。(日本語訳つき)

TAMIYA COLOR CATALOGUE
 The latest in cars, boats, tanks and ships. Motorized, radio controlled and museum quality models are all shown in full color in Tamiya's latest catalogue. English, German, French, Spanish and Japanese versions available.

TAMIYA'S R/C GUIDE BOOK
 Tamiya's latest Radio Control Guide Book can make you a winner at the racing circuit. Read up on the latest tune up methods, care and maintenance, painting and decorating your cars. English, German, French and Japanese versions available.

10 《フロントアクスルの取り付け》
Attaching front axles
Vorderachse-Einbau
Fixation de l'essieux avant

- MB4** ×2 3×18mmターンバックルシャフト
Turn-buckle shaft
Spann-Achse
Biellette à pas inversés
- MA6** ×4 2mmEリング
E-Ring
Circlip
- MB8** ×2 3×25.3mmシャフト
Shaft
Achse
Axe
- MA15** ×4 5mmアジャスター
Adjuster
Einstellstück
Chape à rotule
- MA23** ×2 ウレタンブッシュ
Urethane bushing
Urethan-Buchse
Bague polyuréthane

10 《フロントアクスルの取り付け》
Attaching front axles
Vorderachse-Einbau
Fixation de l'essieux avant

- ★2個作ります。
★Make 2.
- ★2 Satz anfertigen.
- ★Faire 2 jeux.

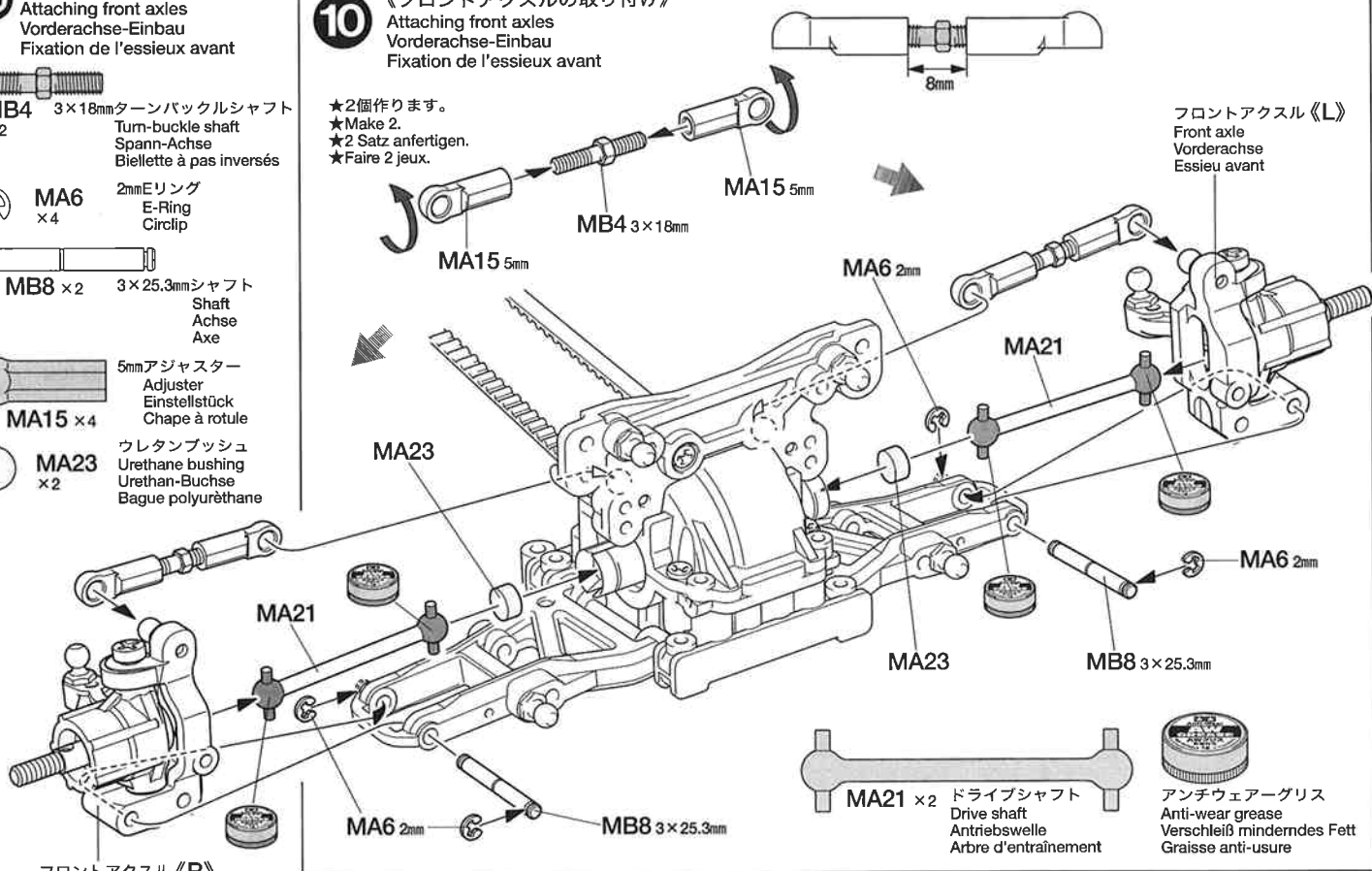

- MA21** ×2 ドライブシャフト
Drive shaft
Antriebswelle
Arbre d'entraînement
- アンチウェアグリス
Anti-wear grease
Verschleiß mindermendes Fett
Graisse anti-usure

11 《スパーギヤの取り付け》
Attaching spur gear
Stimrad-Einbau
Fixation du pignon intermédiaire

- MA3** ×2 3×10mmタッピングビス
Tapping screw
Schneidschraube
Vis taraudeuse
- MB5** ×1 3mmイモネジ
Grub screw
Madenschraube
Vis pointeau
- MB6** ×1 3mmロックナット
Lock nut
Sicherungsmutter
Ecrou nylstop
- MB7** ×1 3mmワッシャー (大)
Washer (large)
Beilagscheibe (groß)
Rondelle (grande)
- MB9** ×1 2×10mmシャフト
Shaft
Achse
Axe

11 《スパーギヤの取り付け》
Attaching spur gear
Stimrad-Einbau
Fixation du pignon intermédiaire

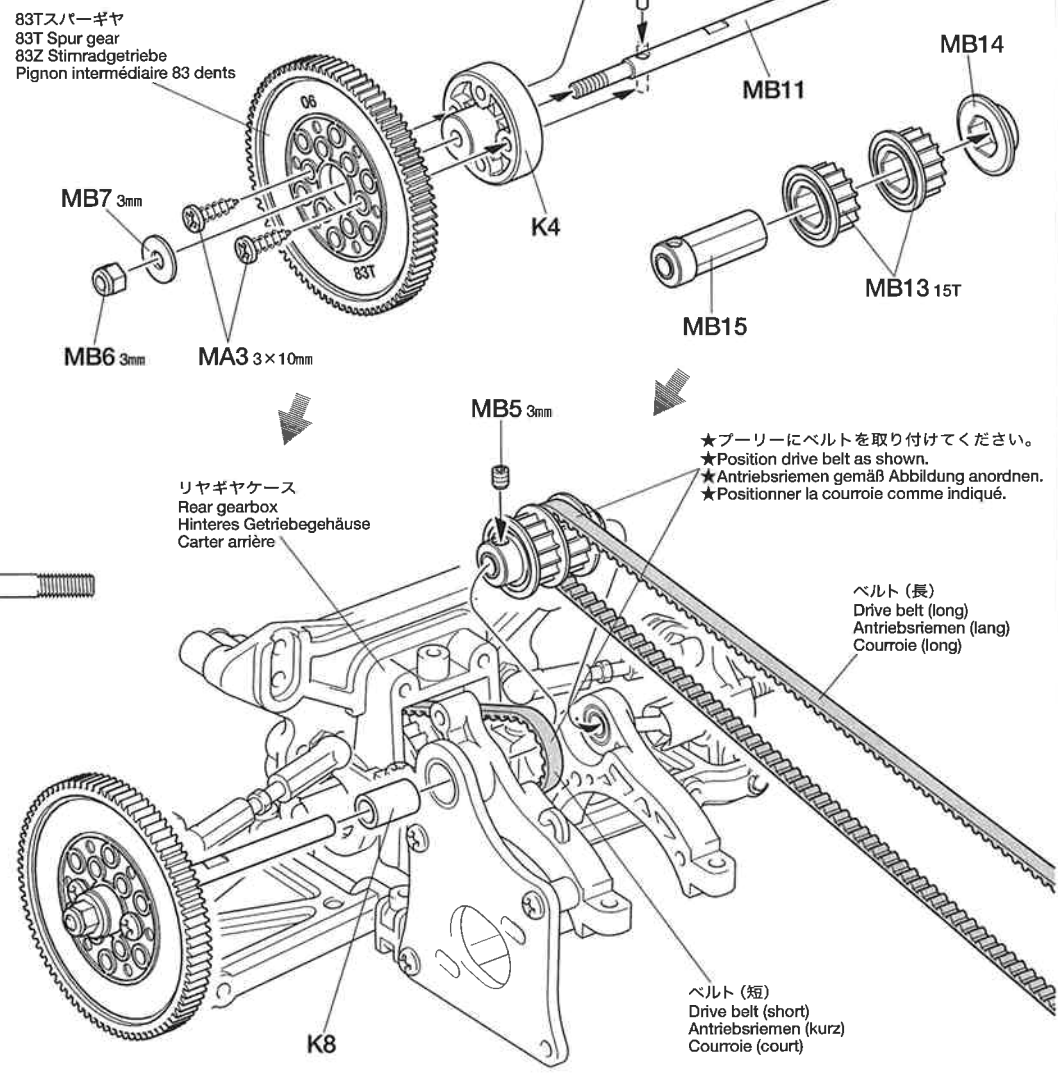



- MB11** ×1 センターシャフト
Center shaft
Zentralwelle
Axe central
- MB13** ×2 15Tプーリー
Pulley
Rolle
Poulie
- MB14** ×2 キャップ
Cap
Kappe
Capuchon
- MB15** ×1 プーリーストッパー
Pulley stopper
Antriebsrad-Stopfen
Axe de poulie

- ★プーリーにベルトを取り付けてください。
★Position drive belt as shown.
- ★Antriebsriemen gemäß Abbildung anordnen.
- ★Positionner la courroie comme indiqué.

- ベルト (長)
Drive belt (long)
Antriebsriemen (lang)
Courroie (long)
- ベルト (短)
Drive belt (short)
Antriebsriemen (kurz)
Courroie (court)

12 《ロワデッキ部品の取り付け》
 Attaching lower deck parts
 Befestigung der Anbauteile an der Bodenplatte
 Pièces de la platine inférieure

 3×10mm タッピングビス
 Tapping screw
 Schneidschraube
 Vis taraudeuse
MA3 ×1

 3×8mm 丸ビス
 Screw
 Schraube
 Vis
MB3 ×2

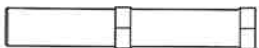
 **MB12** ×2 ステアリングポスト
 Steering post
 Lagerzapfen der Lenkung
 Colonnettes de direction

13 《ギヤケースの取り付け》
 Attaching gearbox
 Getriebegehäuse-Einbau
 Fixation du carter

 **MB1** ×2 3×18mm タッピングビス
 Tapping screw
 Schneidschraube
 Vis taraudeuse

 **MB2** ×6 3×15mm タッピングビス
 Tapping screw
 Schneidschraube
 Vis taraudeuse

 **MA3** ×2 3×10mm タッピングビス
 Tapping screw
 Schneidschraube
 Vis taraudeuse



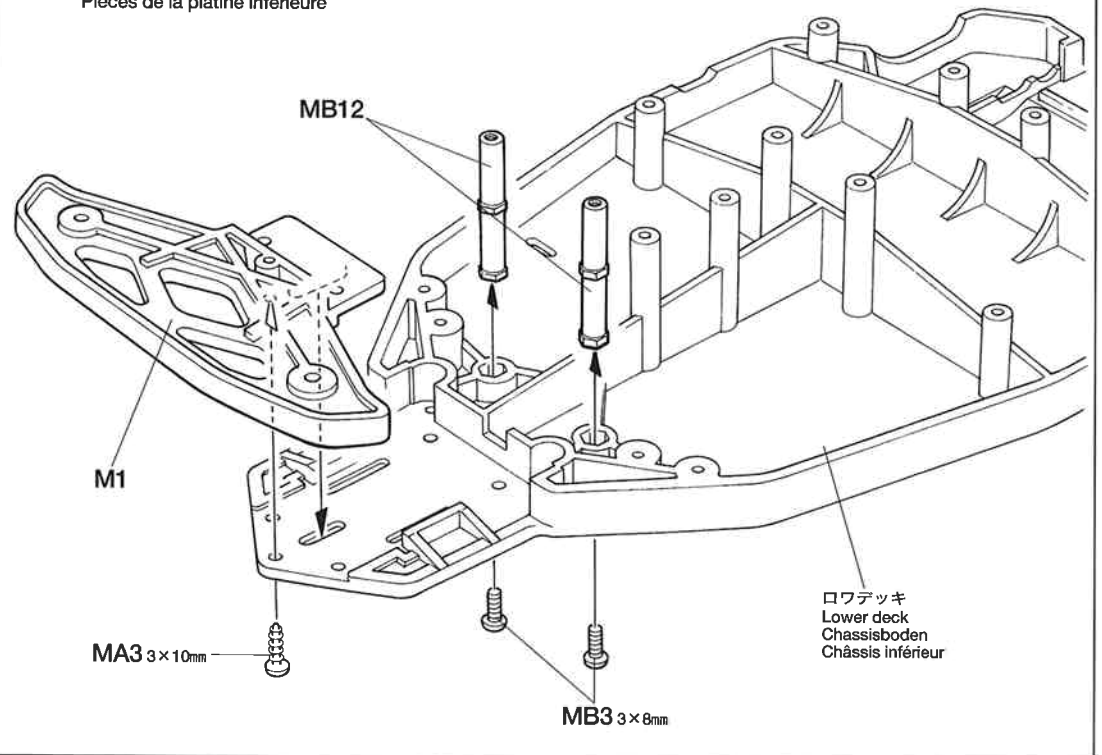

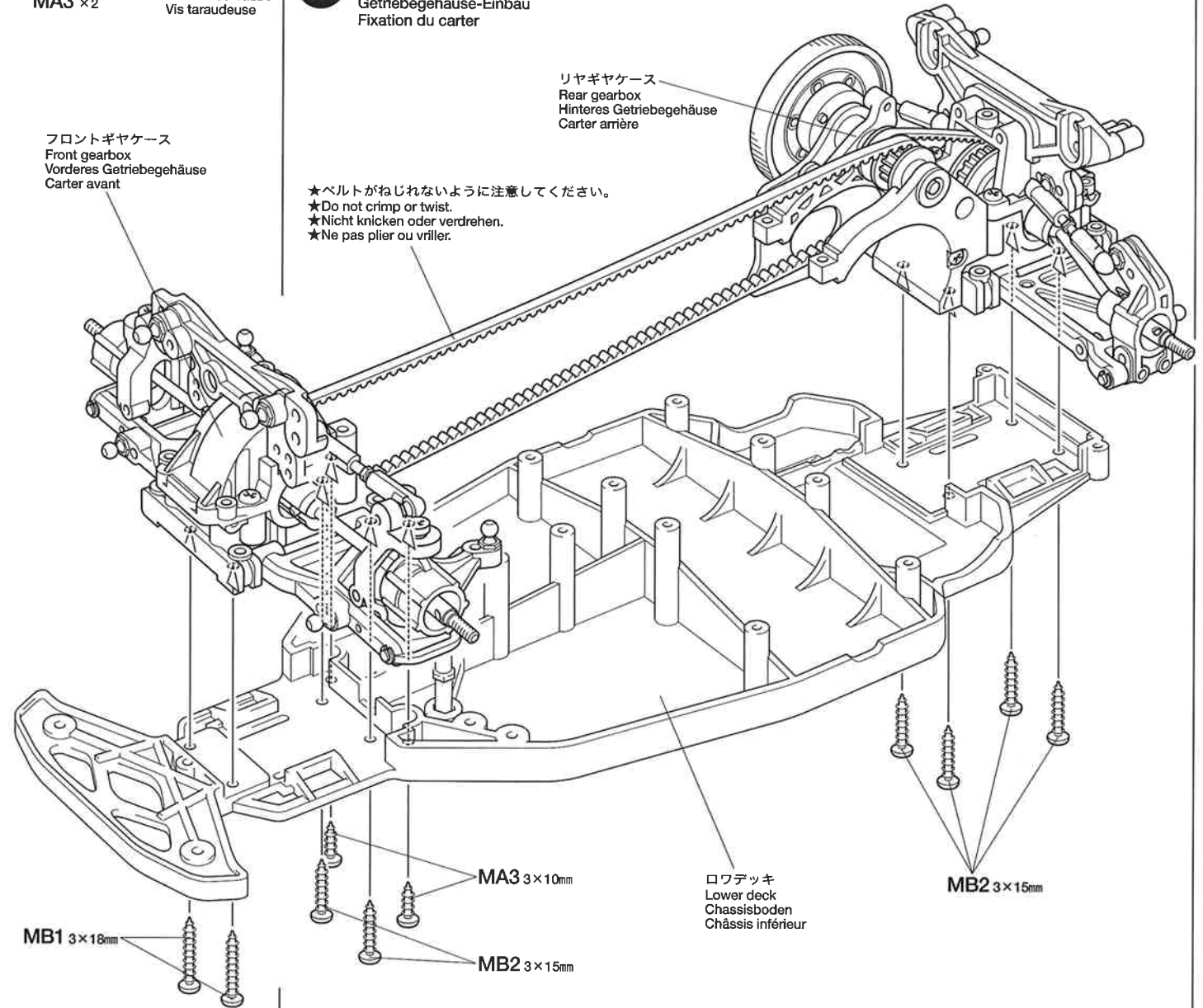

12 《ロワデッキ部品の取り付け》
 Attaching lower deck parts
 Befestigung der Anbauteile an der Bodenplatte
 Pièces de la platine inférieure



13 《ギヤケースの取り付け》
 Attaching gearbox
 Getriebegehäuse-Einbau
 Fixation du carter

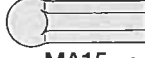

14 《ステアリングアームの取り付け》
Attaching steering arms
Lenkgestänge-Einbau
Installation des barres d'accouplement

-  3×12mm タッピングビス
Tapping screw
Schneidschraube
Vis taraudeuse
MA2 ×2
-  3×23mm ターンバックルシャフト
Turn-buckle shaft
Spann-Achse
Biellette à pas inversés
MA7 ×2
-  3×18mm ターンバックルシャフト
Turn-buckle shaft
Spann-Achse
Biellette à pas inversés
MB4 ×1
-  4×5.6mm フランジパイプ
Flanged tube
Kragenrohr
Tube à flasque
MC7 ×2
-  850ベアリング
Ball bearing
Kugellager
Roulement à billes
MC9 ×4
-  5mm ピローボール
Ball connector
Kugelkopf
Connecteur à rotule
MA14 ×3
-  5mm アジャスター
Adjuster
Einstellstück
Chape à rotule
MA15 ×6

《U12の取り付け》
Attaching U12
Befestigung von U12
Fixation U12

-  3×10mm タッピングビス
Tapping screw
Schneidschraube
Vis taraudeuse
MA3 ×2

TAMIYA CRAFT TOOLS

良い工具選びは製作づくりのための第一歩。本格派をめざすモデラーにふさわしいタミヤクラフトツール。耐久性も高く、使いやすい高品質な工具です。

SIDE CUTTER for PLASTIC

精密ニッパー
(プラスチック用)



ITEM 74001

LONG NOSE w/ CUTTER

ラジオペンチ



ITEM 74002

(+)SCREWDRIVER-L

プラスドライバー-L(5×100)



ITEM 74006

(+)SCREWDRIVER-M

プラスドライバー-M(4×75)



ITEM 74007

CRAFT KNIFE

クラフトカッター



ITEM 74013

PRECISION CALIPER

精密ノギス



ITEM 74030

14 《ステアリングアームの取り付け》
Attaching steering arms
Lenkgestänge-Einbau
Installation des barres d'accouplement

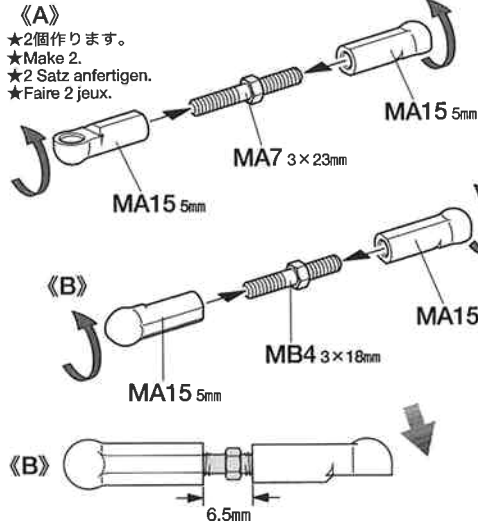

★ステアリングアームはベルトの間に取
り付けます。
★Position steering arms inside of drive belt.
★Das Lenkgestänge liegt innerhalb des
Antriebsriemens.
★Positionner des barres d'accouplement à
l'intérieur de la courroie.

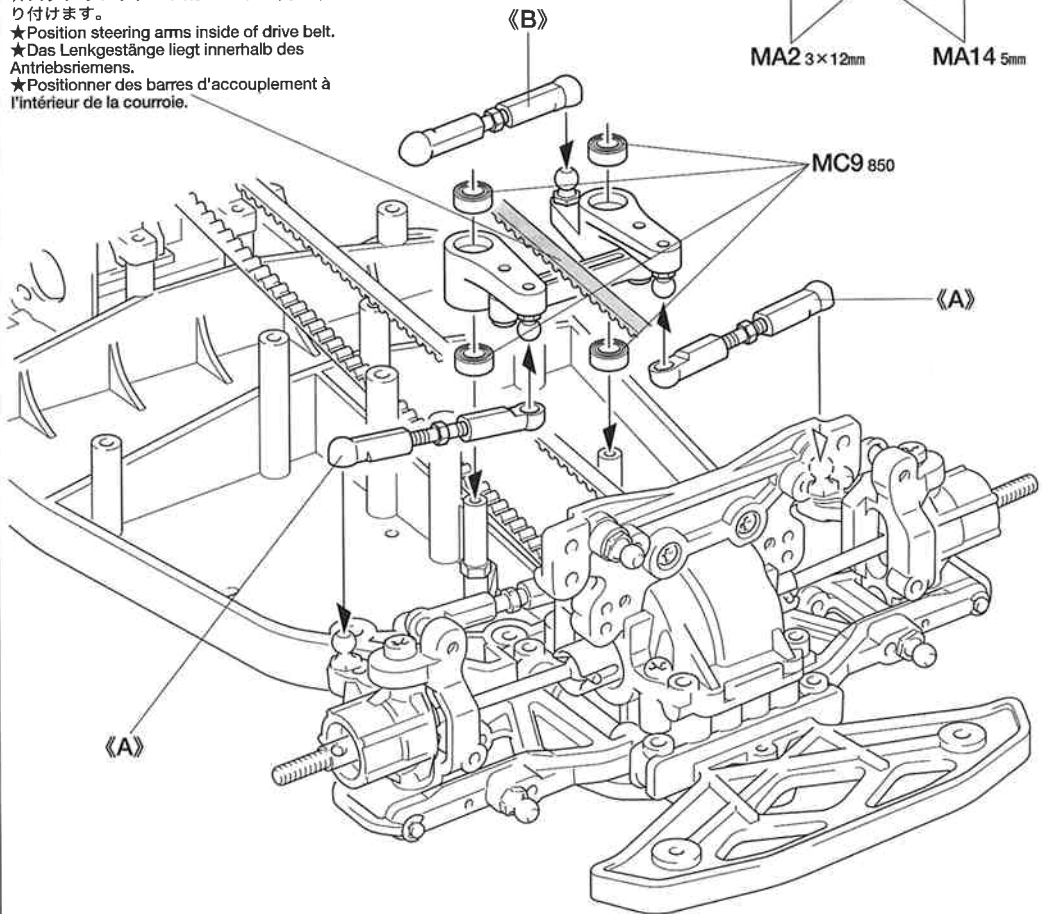

《U12の取り付け》
Attaching U12
Befestigung von U12
Fixation U12

★U12はレース時のトランスポンダー
ホルダーとして利用してください。そ
の時には、RCメカの搭載には注意し
てください。
★Use U12 as transponder holder for
R/C race.
★Verwenden Sie bei RC-Rennen U12
als Halterung für den Transponder.
★Utiliser U12 comme support de trans-
pondeur (puce) en compétition.

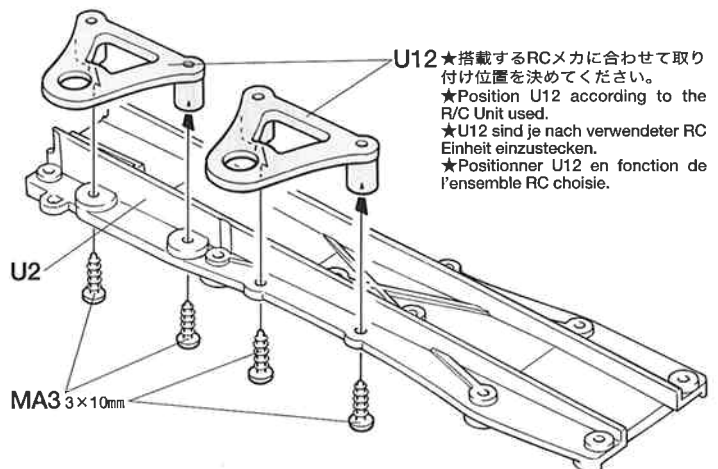

15 《アッパーデッキの取り付け》
Attaching upper deck
Einbau des oberen Decks
Installation de la platine supérieure

15 《アッパーデッキの取り付け》
Attaching upper deck
Einbau des oberen Decks
Installation de la platine

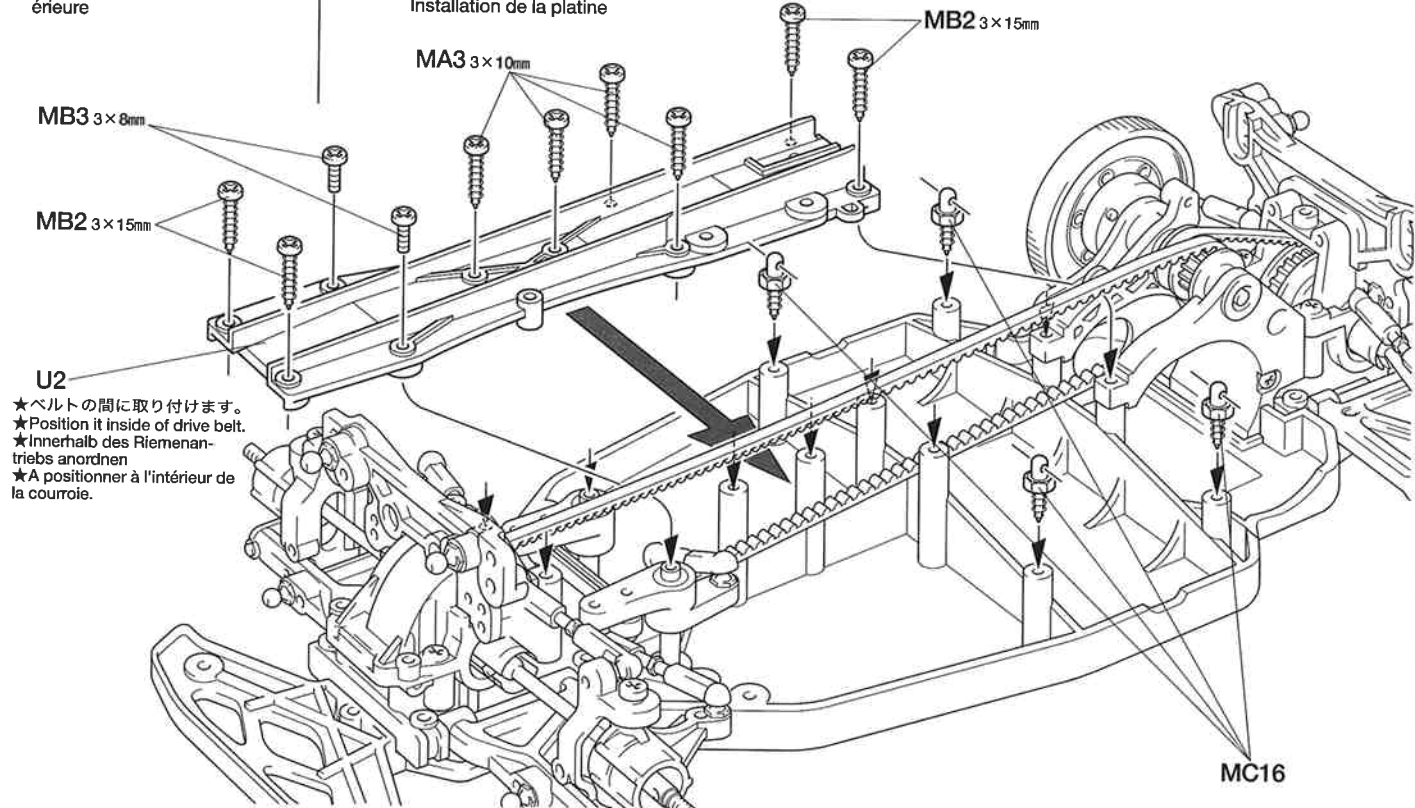

U2
★ベルトの間に取り付けます。
★Position it inside of drive belt.
★Innerhalb des Riemenantriebs anordnen
★À positionner à l'intérieur de la courroie.

- MB2 x4 3x15mmタッピングビス
Tapping screw
Schneidschraube
Vis taraudeuse
- MA3 x4 3x10mmタッピングビス
Tapping screw
Schneidschraube
Vis taraudeuse
- MB3 x2 3x8mm丸ビス
Screw
Schraube
Vis
- MC16 x4 六角マウント
Mount screw
Befestigungsschraube
Vis de montage

16 《ダンパーの組み立て》
Damper cylinder
Dämpfer-Zylinder
Corps d'amortisseur

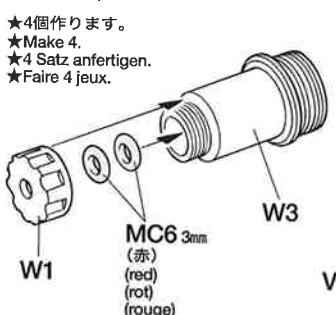

★4個作ります。
★Make 4.
★4 Satz anfertigen.
★Faire 4 jeux.

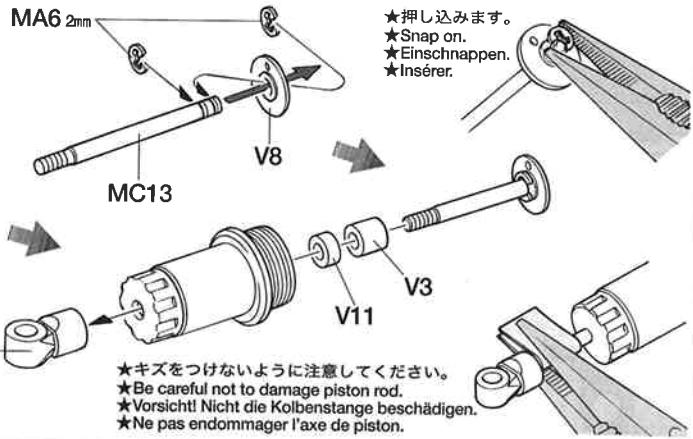

★押し込みます。
★Snap on.
★Einschnappen.
★Insérer.

★キズをつけないように注意してください。
★Be careful not to damage piston rod.
★Vorsicht! Nicht die Kolbenstange beschädigen.
★Ne pas endommager l'axe de piston.

16 《ダンパーの組み立て》
Damper cylinder
Dämpfer-Zylinder
Corps d'amortisseur

- MA6 x8 2mmEリング
E-Ring
Circlip
- MC6 x8 3mmOリング (赤)
O-ring (red)
O-Ring (rot)
Joint torique (rouge)
- MC13 x4 ピストンロッド
Piston rod
Kolbenstange
Axe de piston

17 《ダンパーオイルの入れ方》
Damper oil
Dämpfer-Öl
Huile pour amortisseurs

1.ピストンを下に下げ、オイルを入れます。ピストンをゆっくり上下させてオイル中の気泡を抜きます。
1. Pull down piston and pour oil into cylinder. Remove air bubbles by slowly moving piston up and down.
1. Kolben nach unten ziehen und Öl einfüllen. Luftblasen durch Auf- und Abbewegen des Kolbens herausdrücken.

2.ピストンをいっぱいにおろし、オイルシールをはめ込み、あふれたオイルをティッシュペーパーですいとります。
2. Pull down piston, attach oil seal and absorb oil overflow with tissue paper.
2. Kolben nach unten ziehen. Ölabdichtung einstecken, überlaufendes Öl mit Papiertaschentuch abwischen.

3.シリンダーキャップをしめ込んで完了です。
3. Tighten up cylinder cap.
3. Zylinder-Kappe aufschrauben.
3. Serrer le capuchon de la fermeture.

17 《ダンパーオイルの入れ方》
Damper oil
Dämpfer-Öl
Huile pour amortisseurs

- MC15 x4 オイルシール
Oil seal
Ölabdichtung
Joint d'étanchéité

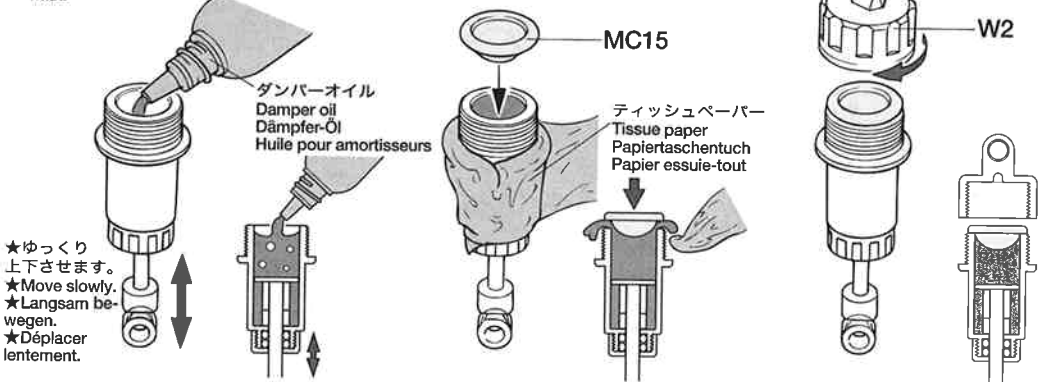

★ゆっくり上下させます。
★Move slowly.
★Langsam bewegen.
★Déplacer lentement.

18 《リアダンパーの取り付け》
Attaching rear dampers
Einbau der hinteren Stoßdämpfer
Fixation des amortisseurs arrière

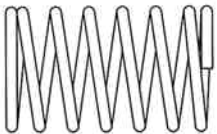

MC14 × 2 コイルスプリング
Coil spring
Spiralfeder
Ressort hélicoïdal

19 《フロントダンパーの取り付け》
Attaching front dampers
Einbau der vorderen Stoßdämpfer
Fixation des amortisseurs avant

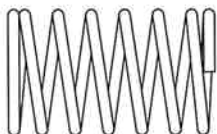

MC14 × 2 コイルスプリング
Coil spring
Spiralfeder
Ressort hélicoïdal

OPTIONS

OP.280 TA03・スーパーローフリクションダンパー
53280 TA03 Super Low Friction Damper

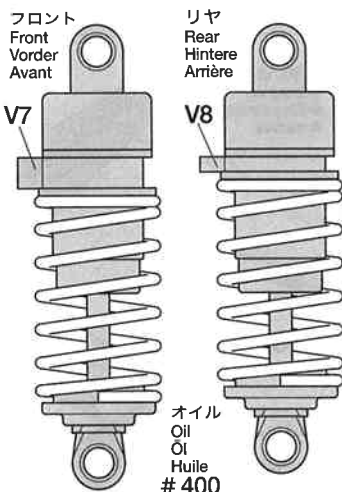

★本キットのコイルスプリングを使用する。
★Use coil spring included in kit.
★Spiralfeder verwenden (im Bausatz enthalten).
★Utiliser le ressort hélicoïdal inclus dans le kit.

《ダンパーオイルのセッティング》
別売のタミヤシリコンダンパーオイルは、RCカーのオイルダンパー用に開発された高性能オイルです。温度が変化しても粘度変化が少なく、安定したダンピング効果を発揮。9種類のオイルが揃っていますので、路面状態やコースレイアウトに合わせて、幅広いダンパーセッティングが可能です。

★キット付属のダンパーオイルは# 900です。

Tamiya Silicone Damper Oil

ソフトセット SOFT SET (53443)	赤 RED	# 200
	橙 ORANGE	# 300
	黄 YELLOW	# 400
ミディアムセット MEDIUM SET (53444)	緑 GREEN	# 500
	青 BLUE	# 600
	紫 PURPLE	# 700
ハードセット HARD SET (53445)	ピンク PINK	# 800
	クリア CLEAR	# 900
	ライトブルー LIGHT BLUE	# 1000

18 《リアダンパーの取り付け》
Attaching rear dampers
Einbau der hinteren Stoßdämpfer
Fixation des amortisseurs arrière

★2個作ります。
★Make 2.
★2 Satz anfertigen.
★Faire 2 jeux.

★MC14をちぎめてV5を取り付けます。
★Compress spring to attach V5.
★Feder zusammendrücken, um V5 einzufügen.
★Comprimer le ressort pour attacher V5.

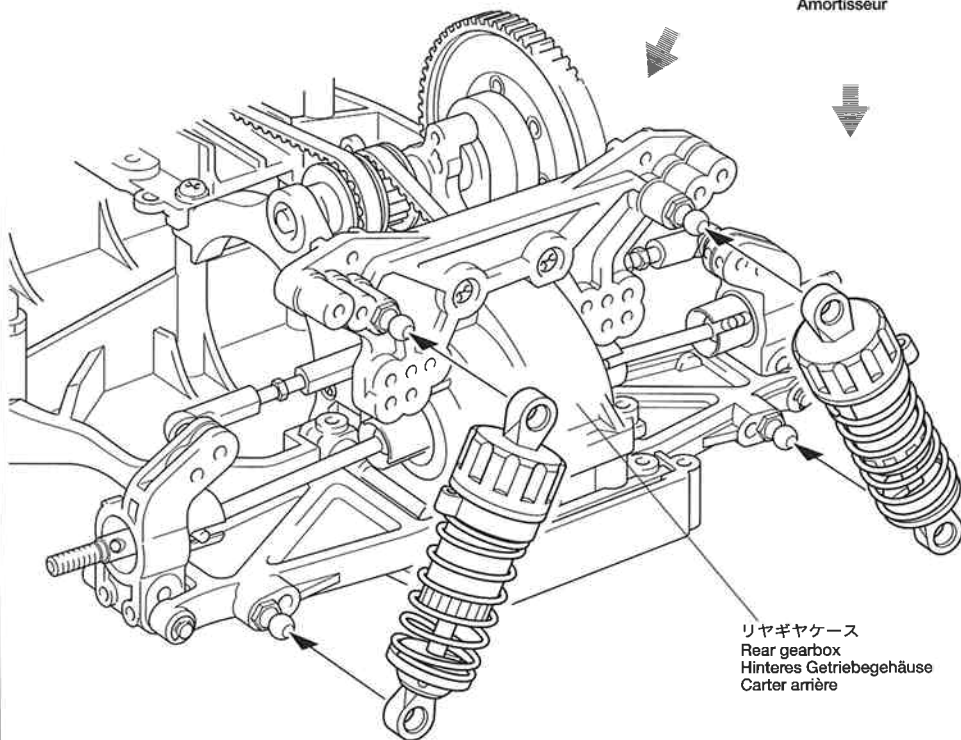



19 《フロントダンパーの取り付け》
Attaching front dampers
Einbau der vorderen Stoßdämpfer
Fixation des amortisseurs avant

★2個作ります。
★Make 2.
★2 Satz anfertigen.
★Faire 2 jeux.

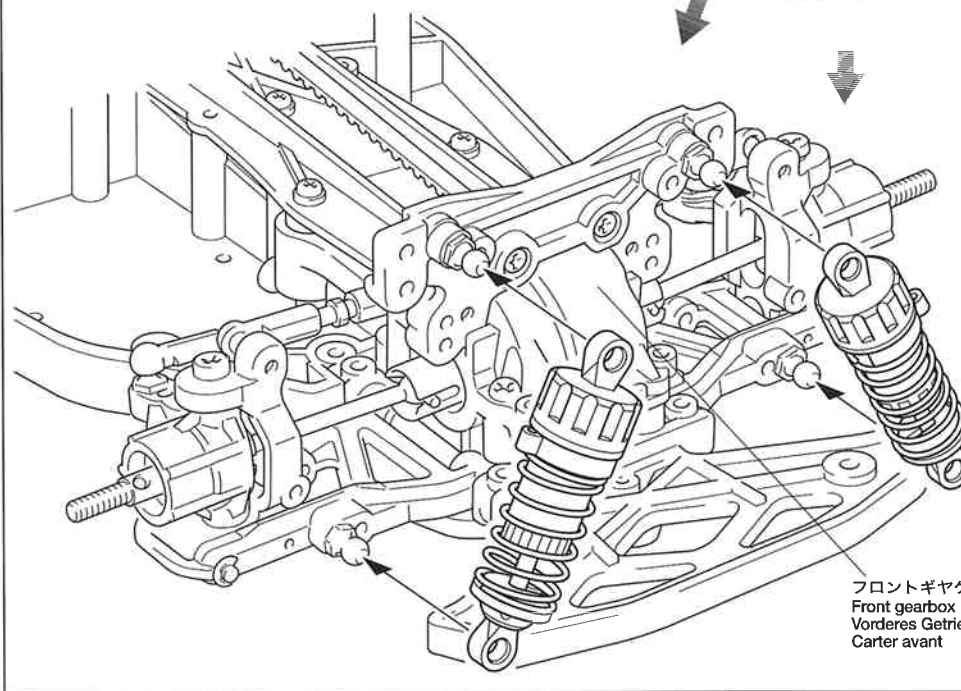
★MC14をちぎめてV5を取り付けます。
★Compress spring to attach V5.
★Feder zusammendrücken, um V5 einzufügen.
★Comprimer le ressort pour attacher V5.

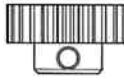

20 《モーターの取り付け》
Attaching motor
Motor-Einbau
Fixation du moteur

-  3×8mmキャップスクリュー
Cap screw
Zylinderkopfschraube
Vis à tête cylindrique
MC2 ×2
-  3mmイモネジ
Grub screw
Madenschraube
Vis pointeau
MB5 ×1
-  3mmワッシャー (大)
Washer (large)
Beilagscheibe (groß)
Rondelle (grande)
MB7 ×2
-  25Tピニオンギヤ
25T Pinion gear
25Z Motorritzel
Pignon moteur 25 dents
MC12 ×1

★マークはステッカーになっています。印刷部分で切り取り、裏紙をはがして貼ってください。
★Cut stickers along colored edge so the transparent film is removed.
★Die Sticker an den bunten Kanten so ausschneiden, daß der transparente Film weg ist.
★Découper chaque motif au plus près de ses contours pour éliminer film transparent.

TAMIYA CRAFT TOOLS

良い工具選びは製作づくりのための第一歩。本格派をめざすモデラーにふさわしいタミヤクラフトツール。耐久性も高く、使いやすい高品質な工具です。

NUT DRIVER 7mm
ボックスドライバー7mm



ITEM 74027
NUT DRIVER 5.5mm
ボックスドライバー5.5mm



ITEM 74028
GRUB DRIVER 1.5mm
六角レンチドライバー1.5mm



ITEM 74029
2mm E-RING TOOL
2mm Eリングセッター



ITEM 74032
4mm E-RING TOOL
4mm Eリングセッター



ITEM 74033
NEEDLE NOSE w/ CUTTER
ピンセットペンチ



ITEM 74034
MINI 4WD BASIC FILE SET
ミニ四ヤスリセット



ITEM 74036
MODELER'S KNIFE
モデラーズナイフ



ITEM 74040

GERMANY GREASE

タミヤセラミックグリス **GERMANY GREASE**
ファインセラミックの原料として使われるボロンナイトライドの微粒子を配合した高性能グリスです。特に歯節/パーツに効果的。ギヤや軸受け、ジョイント部分などにつけて動きをなめらかにし、摩擦をおさえます。
This is a very effective ceramic grease formulated with Boron Nitride and is ideal for lubrication off all gears, bearings and joints on radio control cars. Reduces friction and prolongs life of parts.

20 《モーターの取り付け》
Attaching motor
Motor-Einbau
Fixation du moteur

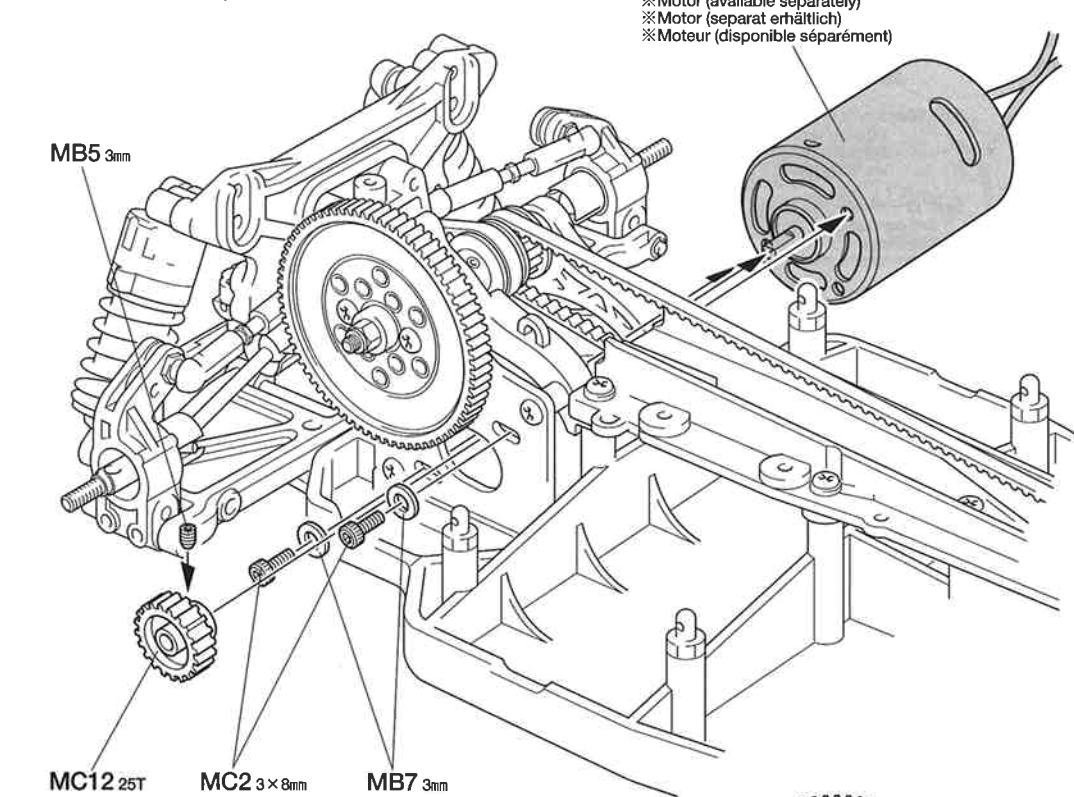

《注意マーク》
Caution sticker
Vorsicht Sticker
Sticker de precaution

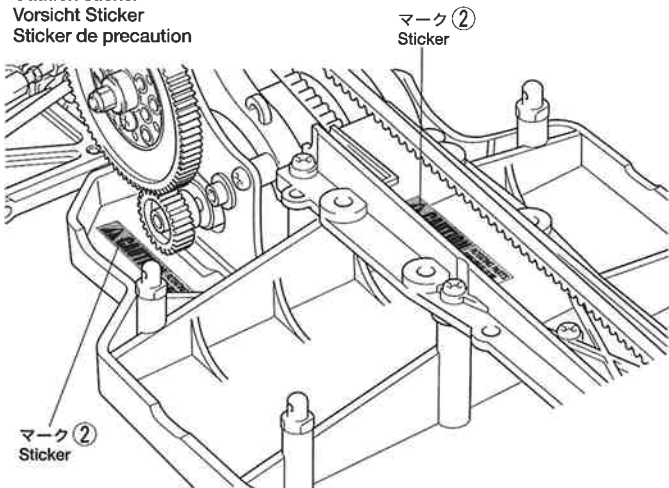

★ビス (MC2) をゆるめて、モーターを移動してギヤが軽くまわるようにすきまを調節します。
★Loosen screws (MC2) and adjust to run smoothly.
★Die (MC2) Schraube lockern und so einstellen, daß der Motor gleichmäßig läuft.
★Desserrer les vis (MC2) et régler pour un fonctionnement libre de la pignonerie.

※《C.P.R. ユニット》
※C. P. R unit
※C. P. R Einheit
※Élément de Réception C. P. R

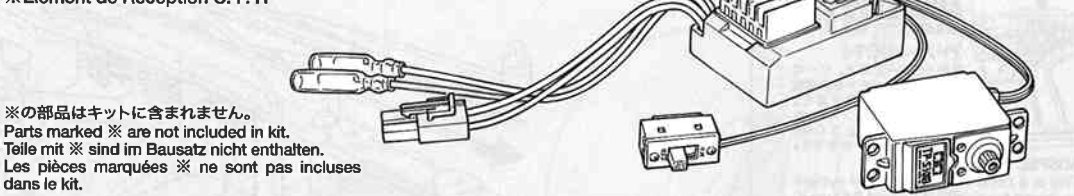

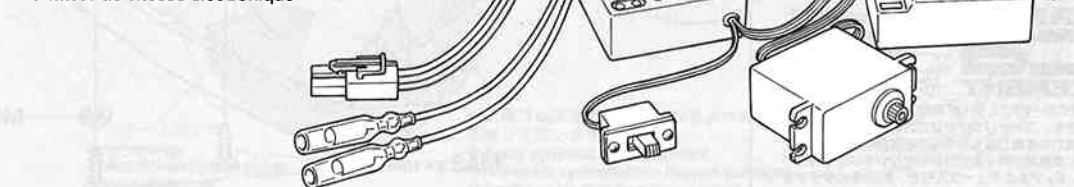

※の部品はキットに含まれません。
Parts marked ※ are not included in kit.
Teile mit ※ sind im Bausatz nicht enthalten.
Les pièces marquées ※ ne sont pas incluses dans le kit.

※《FET アンプ付プロポも使用できます。》
※Electronic speed control
※Elektronischer Fahrtenregler
※Variateur de vitesse électronique



21 《ラジオコントロールメカのチェック》
Checking R/C equipment
Überprüfen der RC-Anlage
Vérification de l'équipement R/C

-  3×10mmタッピングビス
Tapping screw
Schneidschraube
Vis taraudeuse
- MA3 ×1**
-  2.6×10mmタッピングビス
Tapping screw
Schneidschraube
Vis taraudeuse
- MC1 ×1**
-  5mmビローボール
Ball connector
Kugelkopf
Connecteur à rotule
- MA14 ×1**

RADIO CHECK USING TAMIYA
ADSPEC R/C UNIT (See right.)

- ① Install battery.
- ② Extend antenna.
- ③ Loosen and extend.
- ④ Connect charged battery.
- ⑤ Switch on.
- ⑥ Switch on.
- ⑦ Trims at neutral.
- ⑧ Steering wheel in neutral.
- ⑨ Servo in neutral position.

PRÜFEN DER ADSPEC RC-EINHEIT
(Siehe Bild rechts.)

- ① Batterien einlegen.
- ② Antenne ausziehen.
- ③ Aufwickeln und langziehen.
- ④ Voll aufgeladenen Akku verbinden.
- ⑤ Schalter ein.
- ⑥ Schalter ein.
- ⑦ Trimmhebel neutral stellen.
- ⑧ Lenkrad neutral stellen.
- ⑨ Dies ist die Neutralstellung des Servos.

VERIFICATION DE L'ENSEMBLE
ADSPEC (Voir à droite.)

- ① Mettre en place la batterie.
- ② Déployer l'antenne.
- ③ Dérouler et déployer le fil.
- ④ Charger complètement la batterie.
- ⑤ Mettre en marche.
- ⑥ Mettre en marche.
- ⑦ Placer les trims au neutre.
- ⑧ Le volant de direction au neutre.
- ⑨ Le servo au neutre.

21 《ラジオコントロールメカのチェック》
Checking R/C equipment
Überprüfen der RC-Anlage
Vérification de l'équipement R/C

- ★番号の順にチェックし、必ずサーボのニュートラルを確認して組みたててください。
- ★Make sure the servo is at neutral prior to assembly.
- ★Servo vor dem Einbau in neutrale Stellung bringen.
- ★S'assurer que le servo est au neutre avant assemblage.

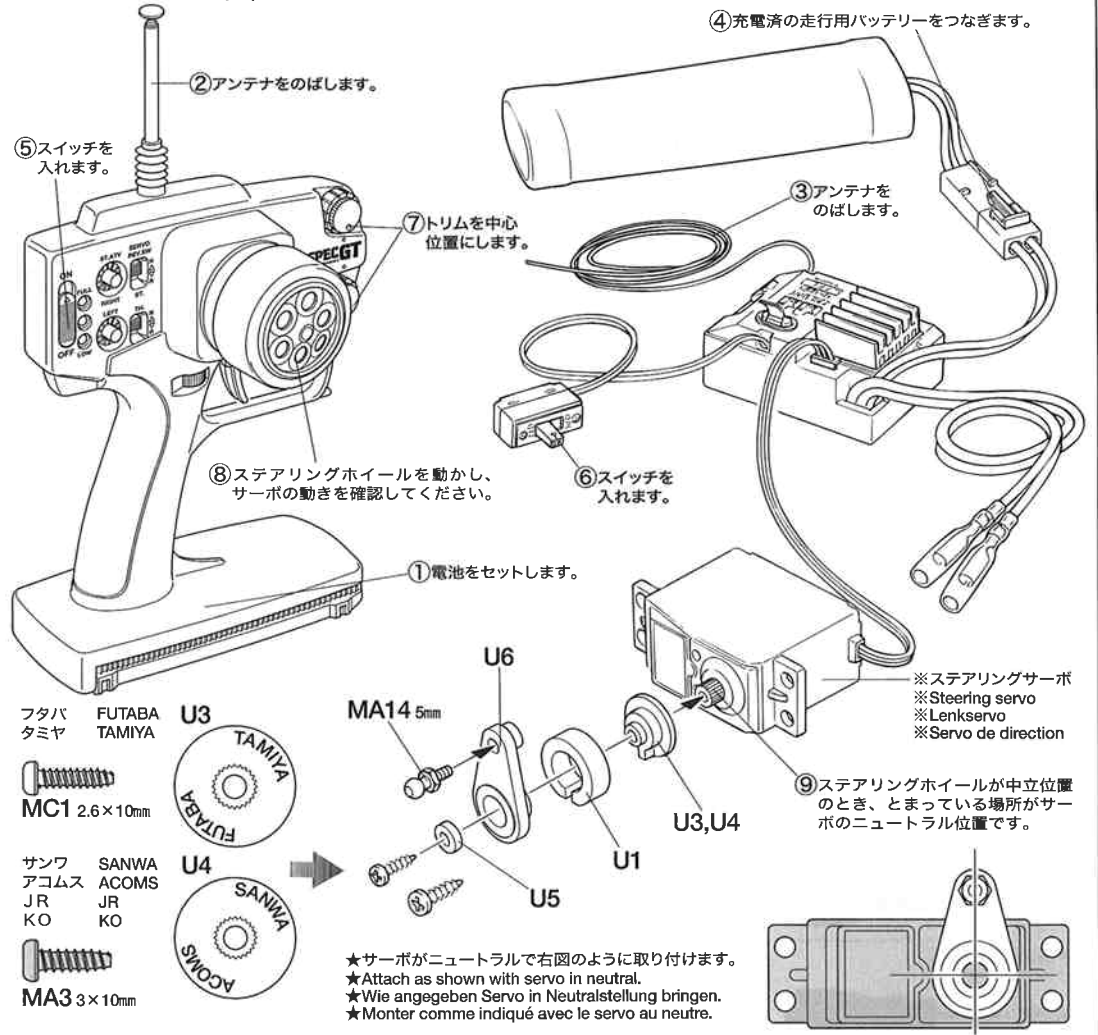

②アンテナをのばします。

③アンテナをのばします。

④充電済の走行用バッテリーをつなぎます。

⑤スイッチを入れます。

⑥スイッチを入れます。

⑦トリムを中心位置にします。

⑧ステアリングホイールを動かし、サーボの動きを確認してください。

⑨ステアリングホイールが中立位置のとき、とまっている場所がサーボのニュートラル位置です。

①電池をセットします。

※ステアリングサーボ
※Steering servo
※Lenkservo
※Servo de direction

★サーボがニュートラルで右図のように取り付けます。
★Attach as shown with servo in neutral.
★Wie angeben Servo in Neutralstellung bringen.
★Monter comme indiqué avec le servo au neutre.

フタバ FUTABA U3
タミヤ TAMIYA

サンワ SANWA U4
アコムス ACOMS
JR JR
KO KO

MA14 5mm

MC1 2.6×10mm

MA3 3×10mm

U6

U5

U1

U3,U4

22 《ステアリングサーボの取り付け》
Attaching steering servo
Lenkservo-Einbau
Fixation du servo de direction

-  3×10mmタッピングビス
Tapping screw
Schneidschraube
Vis taraudeuse
- MA3 ×4**

-  3mmワッシャー
Washer
Beilagscheibe
Rondelle
- MC4 ×3**



ADSPEC GT-1
This is a 2channel radio control system designed for electric powered R/C models. Equipped with servo-reverse switch and trim adjuster. Comes with P-160F CPR unit, which functions as receiver and amplifier

22 《ステアリングサーボの取り付け》
Attaching steering servo
Lenkservo-Einbau
Fixation du servo de direction

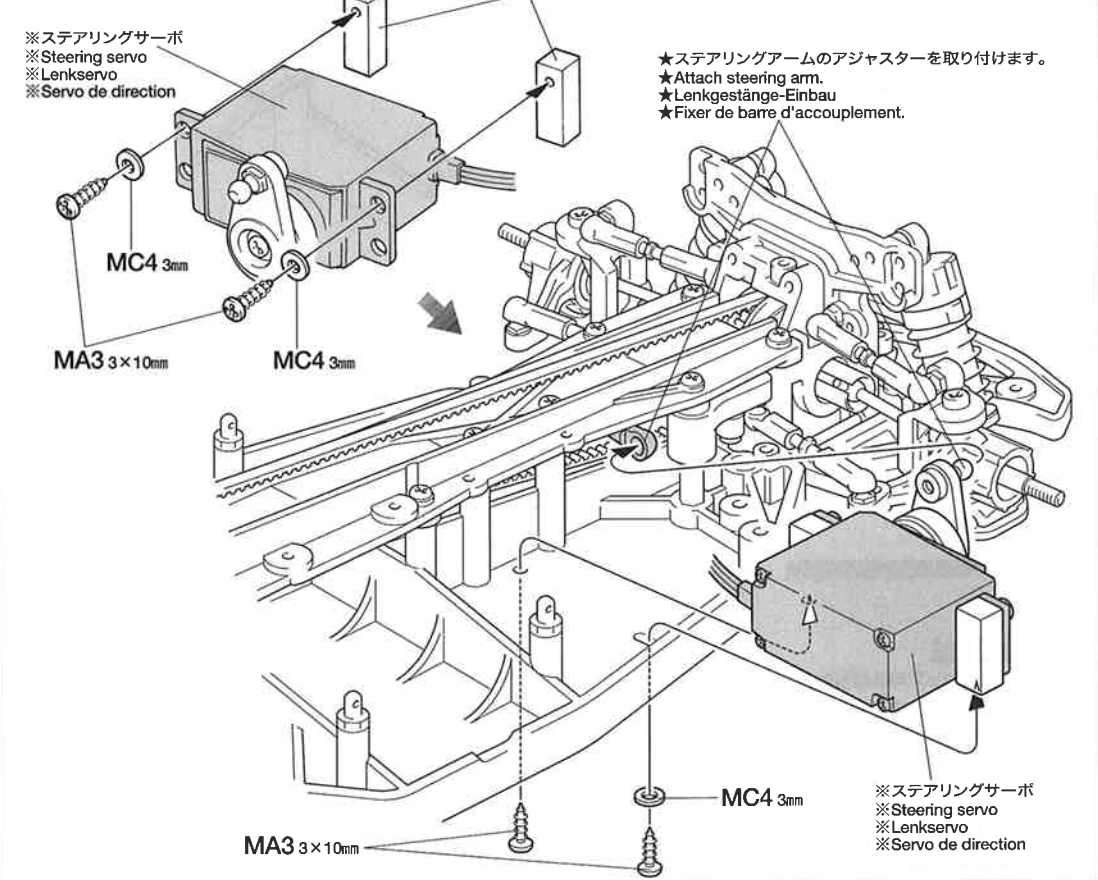

※ステアリングサーボ
※Steering servo
※Lenkservo
※Servo de direction

★ステアリングアームのアジャスターを取り付けます。
★Attach steering arm.
★Lenkgestänge-Einbau
★Fixer de barre d'accouplement.

M3

MC4 3mm

MA3 3×10mm

MC4 3mm

MC4 3mm

MC4 3mm

MA3 3×10mm

※ステアリングサーボ
※Steering servo
※Lenkservo
※Servo de direction

TAMIYA
Ca
CEMENT

(ゴムタイヤ用)
タミヤ瞬間接着剤

●RCカーのゴムタイヤ専用開発された瞬間接着剤です。コーナリング中などのタイヤの変形に耐える強力な接着力はもちろん、粘度が低いため組立て時に接着剤が隅々まで行きわたりやすいのも特徴です。5gアルミチューブ入りで、約20本のタイヤを接着することができます。マイクロノズル2本付き

23 《C.P.R. ユニットの搭載》

C.P.R. Unit
C.P.R. Einheit
Élément de reception C.P.R.

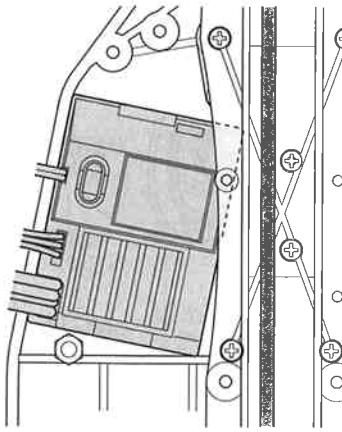

《モーターコードのつなぎ方》

Motor cables
Motorkabel
Câbles du moteur



C.P.R.ユニット、アンプ側
Speed control
Fahrtenregler
Variateur de vitesse

モーター側
Motor
Moteur

+ (プラス) コード (赤, オレンジ)
(+) Red, orange + (プラス)
(+) Rot, orange コード
(+) Rouge, orange (+)

- (マイナス) コード (黒, 青)
(-) Black, blue - (マイナス)
(-) Schwarz, blau コード
(-) Noir, bleu (-)

★コネクタ部はしっかりとつないでください。
★Connect cables firmly.
★Die Kabel fest zusammenstecken.
★Connecter fermement les câbles.

24 《ホイールの組み立て》

Wheel assembly
Rad-Zusammenbau
Assemblage des roues

★ボディ付きシャーシキットの場合には、ホイールの形状が異なる場合があります。

★Wheels included in chassis w/body kit may differ from drawings shown at right.

★Die im Fahrgestell-Bausatz mit Karosserie enthaltenen Räder können von der rechts gezeigten Abbildung abweichen.

★Les roues incluses dans le kit avec carrosserie peuvent être différentes de celles montrées sur les dessins de droite.

★タイヤを接着する前には必ずゴムタイヤ接着プライマー (OP.417)、中性洗剤で油分をおとしてください。タイヤとホイールがしっかり接着できます。

★Wipe tire surface with detergent or 53417 Rubber Tire Application Primer.

★Die Reifenoberfläche mit feuchtem Tuch abwischen. Mit Spülmittel abwachen wenn nötig.

★Nettoyer les pneus avec un détergent ou 53417 Rubber Tire Application Primer.



★タイヤとホイールの間に瞬間接着剤をながし込んで接着します。

★Apply instant cement.
★Sekundenkleber auftragen.

★Appliquer de la colle rapide (cyanoacrylate).

23 《C.P.R. ユニットの搭載》

C.P.R. Unit
C.P.R. Einheit
Élément de reception C.P.R.

★+ (プラス) と+ (プラス)、- (マイナス) と- (マイナス) コードをつなぎます。
★Connect (+) to (+) and (-) to (-).
★(+ mit (+) und (-) mit (-) verbinden.
★Connecter (+) avec (+) et (-) avec (-).

★RCメカが駆動ベルトに当たらないように取り付けてください。
★Make sure R/C unit clear the drive belt.
★Stellen Sie sicher, daß die R/C-Einheit nicht den Antriebsriemen berühren.
★S'assurer que les ensembles R/C soient éloignés du courroie.

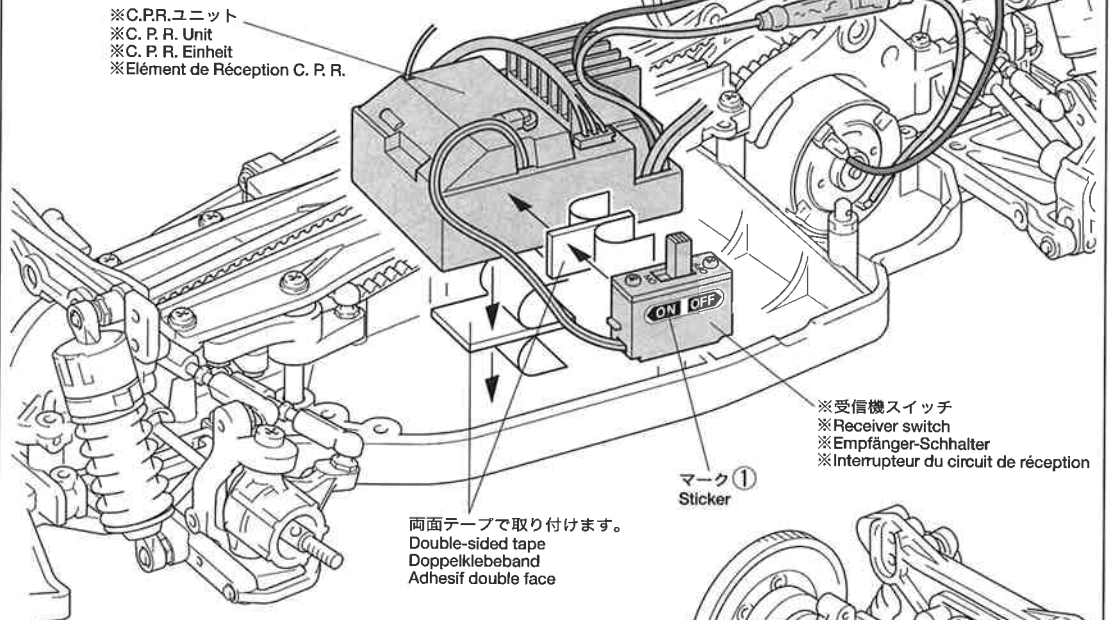

※C.P.R.ユニット
※C. P. R. Unit
※C. P. R. Einheit
※Élément de Réception C. P. R.

※受信機スイッチ
※Receiver switch
※Empfänger-Schalter
※Interrupteur du circuit de réception

マーク①
Sticker

両面テープで取り付けます。
Double-sided tape
Doppelklebeband
Adhésif double face

《FET アンプ搭載例》

Installing a separate electronic speed control
Einbau eines anderen elektronischen Fahrtenregler
Installation d'un autre variateur de vitesse électronique

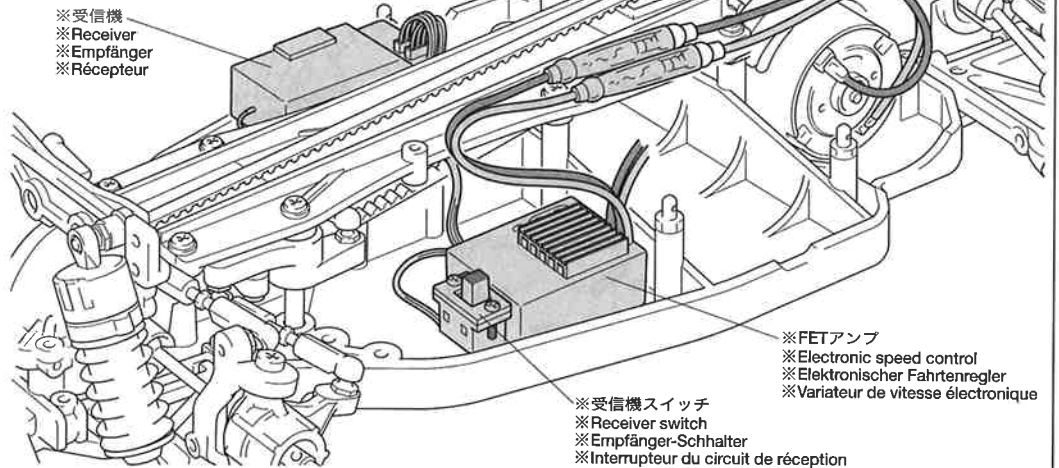

※受信機
※Receiver
※Empfänger
※Récepteur

※FETアンプ
※Electronic speed control
※Elektronischer Fahrtenregler
※Variateur de vitesse électronique

※受信機スイッチ
※Receiver switch
※Empfänger-Schalter
※Interrupteur du circuit de réception

24 《ホイールの組み立て》

Wheel assembly
Rad-Zusammenbau
Assemblage des roues

★4個作ります。
★Make 4.
★4 Satz anfertigen.
★Faite 4 jeux.

★タイヤをホイールのみぞにはめます。
★Fit into grooves.
★Reifen richtig in die Felgen eindrücken.
★Insérer dans les rainures.

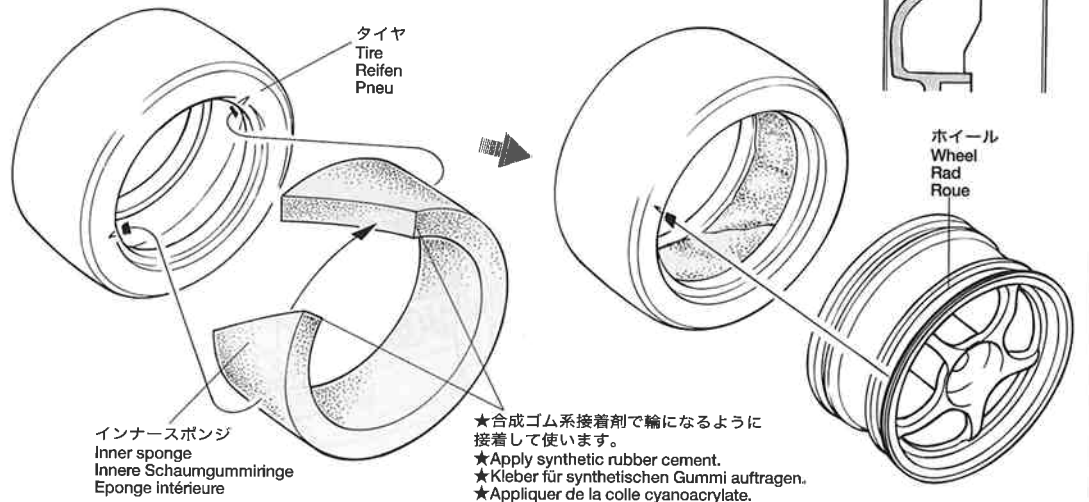

タイヤ
Tire
Reifen
Pneu





インナースポンジ
Inner sponge
Innere Schaumgummiringe
Eponge intérieure

★合成ゴム系接着剤で輪になるように接着して使います。

★Apply synthetic rubber cement.
★Kleber für synthetischen Gummi auftragen.
★Appliquer de la colle cyanoacrylate.

ホイール
Wheel
Rad
Roue

25 《ホイールの取り付け》
Attaching wheels
Einbau der Räder
Fixation des roues

-  3×10mm タッピングビス
Tapping screw
Schneidschraube
Vis taraudeuse
MA3 ×4
-  4mm フランジロックナット
Flange lock nut
Sicherungsmutter
Ecrou nylstop à flasque
MC3 ×4
-  2×10mm シャフト
Shaft
Achse
Axe
MB9 ×4
-  1150 ベ어링
Ball bearing
Kugellager
Roulement à billes
MA13 ×4

25 《ホイールの取り付け》
Attaching wheels
Einbau der Räder
Fixation des roues

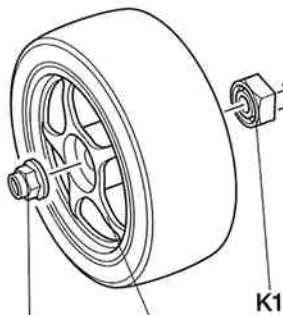
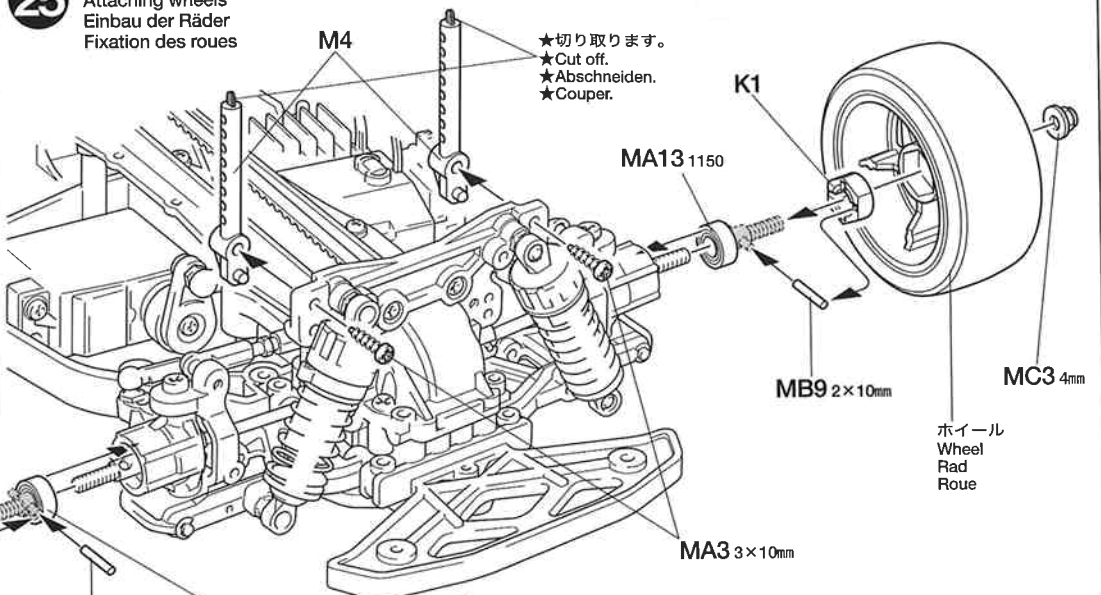

MC3 4mm
ホイール
Wheel
Rad
Roue

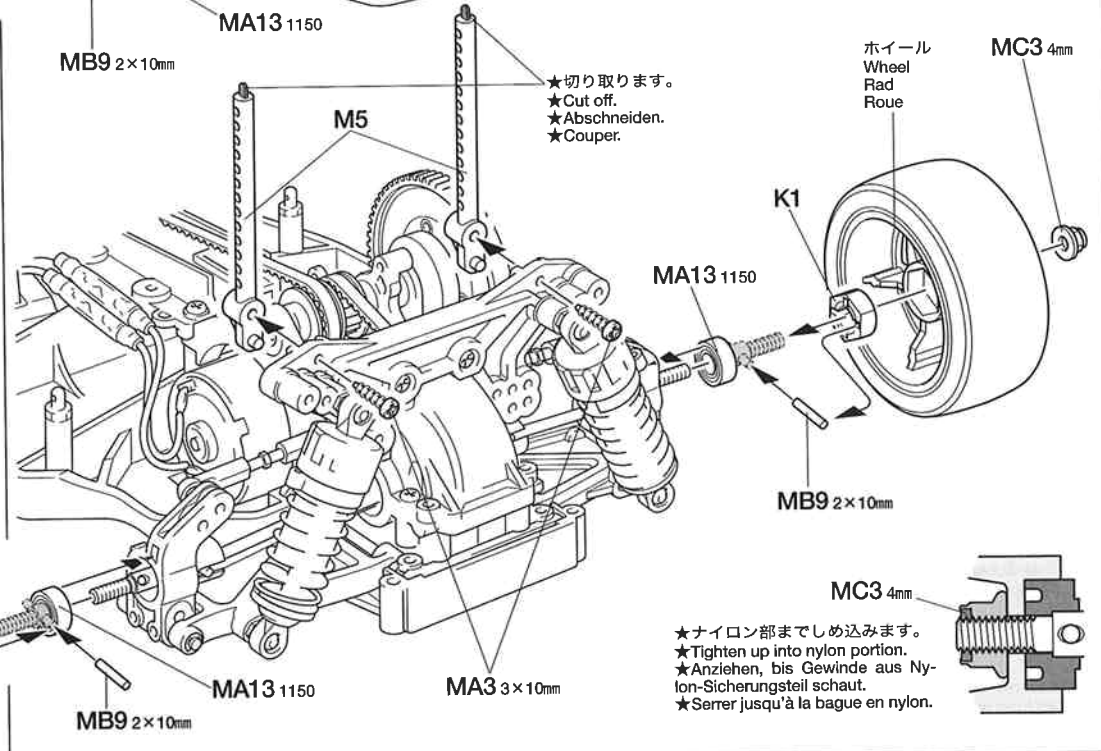

MC3 4mm
ホイール
Wheel
Rad
Roue

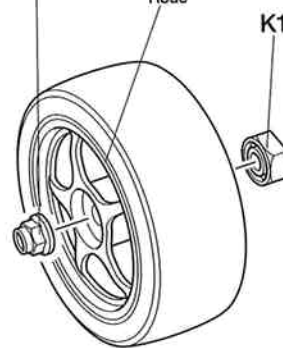

26 《ウレタンバンパーの取り付け》
Urethane bumper
Urethan-Stoßfänger
Pare-chocs mousse

-  3×10mm タッピングビス
Tapping screw
Schneidschraube
Vis taraudeuse
MA3 ×2

TAMIYA CRAFT TOOLS

CURVED SCISSORS

曲線ばさみ
(プラスチック用)



ITEM 74005

DECAL SCISSORS

デカルバサミ



ITEM 74031



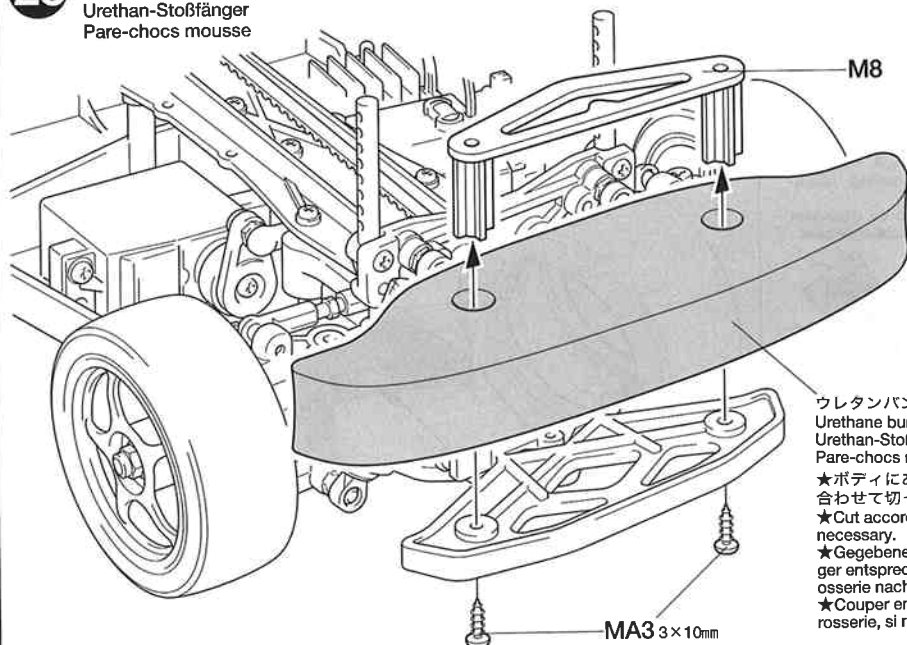



26 《ウレタンバンパーの取り付け》
Urethane bumper
Urethan-Stoßfänger
Pare-chocs mousse



ウレタンバンパー
Urethane bumper
Urethan-Stoßfänger
Pare-chocs mousse

★ボディにあたる場合は、ボディに合わせて切って使用してください。
★Cut according to the body used, if necessary.
★Gegebenenfalls muß der Stoßfänger entsprechend der gewählten Karosserie nachgearbeitet werden.
★Couper en fonction du type de carrosserie, si nécessaire.

27 《テンショナーの取り付け》
Tension pulley
Riemenspannrolle
Poulie de tension

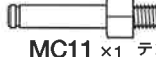
-  **MB1** ×1 3×18mm タッピングビス
Tapping screw
Schneidschraube
Vis taraudeuse
-  **MA2** ×1 3×12mm タッピングビス
Tapping screw
Schneidschraube
Vis taraudeuse
-  **MA3** ×1 3×10mm タッピングビス
Tapping screw
Schneidschraube
Vis taraudeuse
-  **MB6** ×1 3mm ロックナット
Lock nut
Sicherungsmutter
Ecrou nylistop
-  **MC5** ×1 2.5mm Eリング
E-Ring
Circlip
-  **MC8** ×1 4.5×7.4mm フランジパイプ
Flanged tube
Kragenrohr
Tube à flasque
-  **MC10** ×3 730 ベアリング
Ball bearing
Kugellager
Roulement à billes
-  **MC11** ×1 テンショナーポスト
Tension post
Metallschelle Spannrad-Stab
Axe de tension

《テンショナーの調整》

Tension pulley
Riemenspannrolle
Poulie de tension

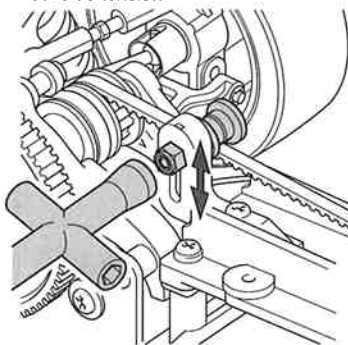

28 《走行用バッテリーの搭載》
Running battery
Fahrakku
Pack de propulsion

-  **MC18** ×4
スナップピン (大)
Snap pin (large)
Federstift (groß)
Epingle métallique (grande)

注意してください。
CAUTION
VORSICHT
PRECAUTION

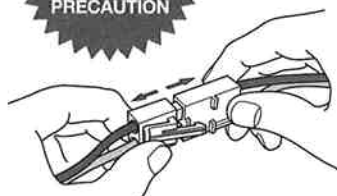

- ★走行させない時は必ず走行用バッテリーのコネクターを外してください。
- ★Disconnect battery when the car is not being used.
- ★Akkusstecker abziehen, wenn das Auto nicht in Betrieb.
- ★Deconnecter la batterie lorsque la voiture n'est pas utilisée.

27 《テンショナーの取り付け》
Tension pulley
Riemenspannrolle
Poulie de tension

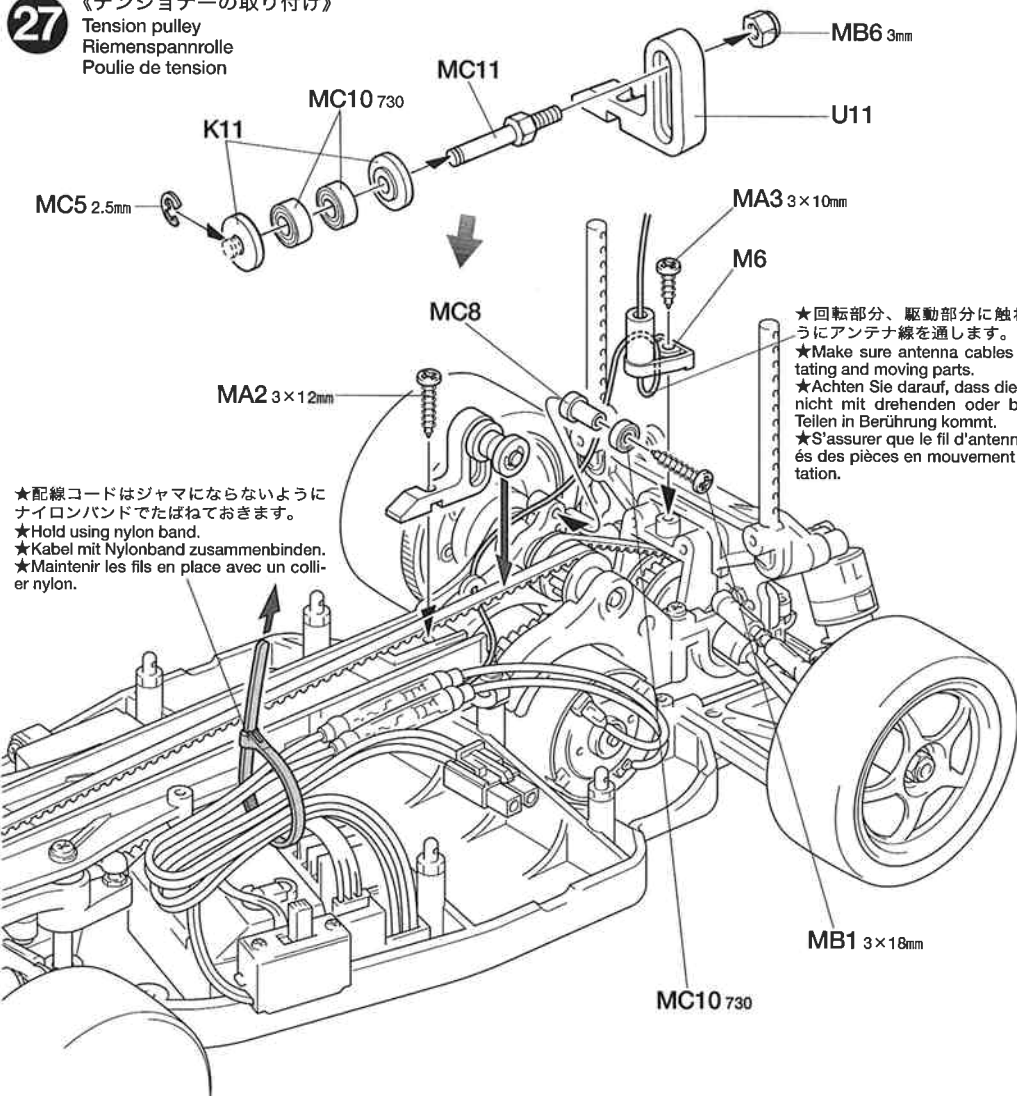

- ★配線コードはジャマにならないようにナイロンバンドでたばねておきます。
- ★Hold using nylon band.
- ★Kabel mit Nylonband zusammenbinden.
- ★Maintenir les fils en place avec un collier nylon.

- ★回転部分、駆動部分に触れないようにアンテナ線を通します。
- ★Make sure antenna cables clear rotating and moving parts.
- ★Achten Sie darauf, dass die Antenne nicht mit drehenden oder bewegten Teilen in Berührung kommt.
- ★S'assurer que le fil d'antenne éloigné des pièces en mouvement et en rotation.

- ★ベルトがたるみすぎて歯トビないように調節します。張りすぎて抵抗にならないように注意してください。
- ★Adjust tension by altering tension pulley position. Excessively loose or tight drive belt tension will lower the performance of the car.
- ★Spannung durch Änderung der Lage der Riemenspannrolle einstellen. Eine deutlich zu lockere oder zu straffe Riemenspannung verringert die Leistung des Autos.
- ★Régler la tension en modifiant la position de la poulie de tension. Une courroie détendue ou trop tendue diminue les performances de la voiture.

28 《走行用バッテリーの搭載》
Running battery
Fahrakku
Pack de propulsion

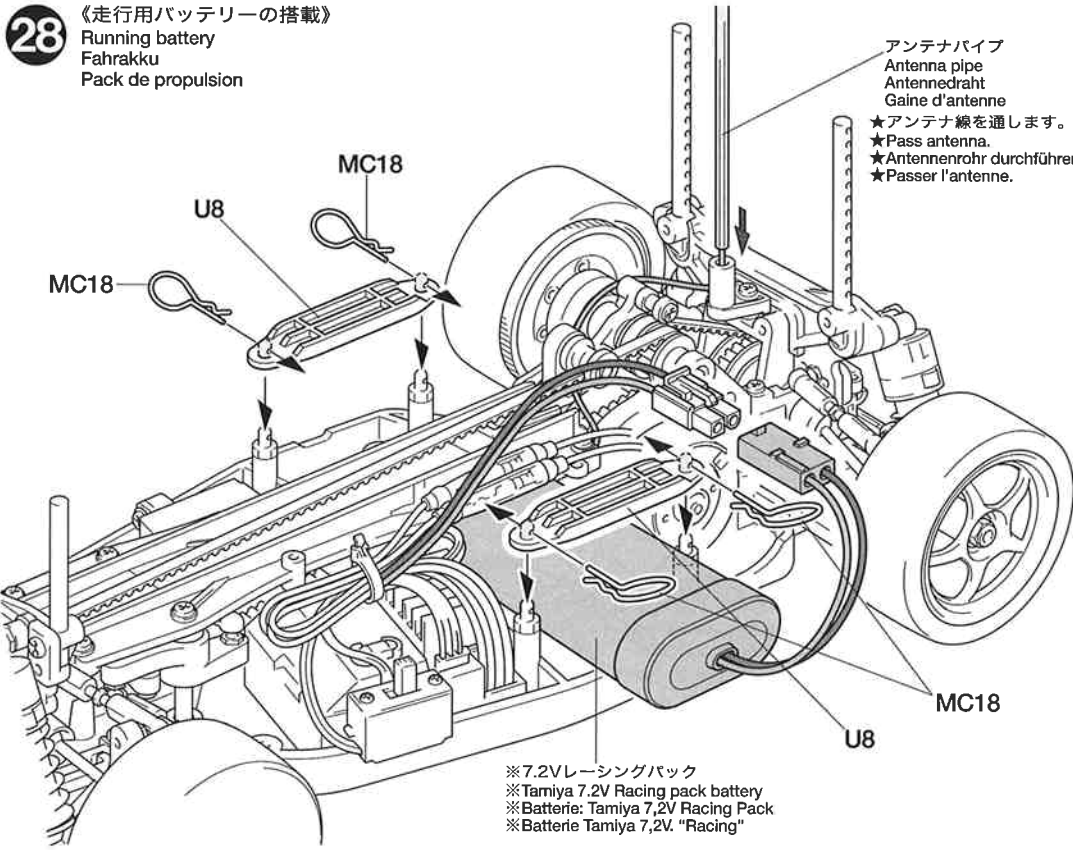

アンテナパイプ
Antenna pipe
Antennendraht
Gaine d'antenne

- ★アンテナ線を通します。
- ★Pass antenna.
- ★Antennenrohr durchführen.
- ★Passer l'antenne.

- ※7.2Vレーシングパック
- ※Tamiya 7.2V Racing pack battery
- ※Batterie: Tamiya 7,2V Racing Pack
- ※Batterie Tamiya 7,2V. "Racing"

29 《ボディの取り付け》
Attaching body
Aufsetzen der Karosserie
Fixation de la carrosserie



OPTIONS

- OP.426 TA04レーシング・ボディマウント
53426 TA04 Racing Body Mount
- OP.428 TA04ハードリアアップライト
53428 TA04 Hard Rear Upright
- OP.437 TA04アルミモーターヒートシンク
53437 TA04 Aluminum Motor Heat Sink
- OP.440 オンロード仕様ハードスプリングセット
53440 On-Road Tuned Hard Spring Set
- OP.450 TA04センターワンウェイユニット
53450 TA04 Center One-Way Unit
- OP.452 TA04スパーギヤアルミハブセット
53452 TA04 Aluminum Hub Set for Spur Gear
- OP.456 TA04ターンバックルアップパーアームセット
53456 TA04 Turnbuckle Upper Arm Set
- OP.457 TA04ターンバックルタイロッドセット
53457 TA04 Turnbuckle Tie-Rod Set
- OP.458 TA04レーシングハブキャリアセット
53458 TA04 Racing Hub Carrier Set
- OP.460 TA04カーボンダンパーステー(フロント)
53460 TA04 Carbon Damper Stay (Front)
- OP.461 TA04カーボンダンパーステー(リア)
53461 TA04 Carbon Damper Stay (Rear)
- OP.463 TA04ローフリクションベルト(フロント)
53463 TA04 Low Friction Belt (Front)
- OP.464 TA04ローフリクションベルト(リア)
53464 TA04 Low Friction Belt (Rear)
- OP.465 TA04カーボンアッパーデッキ
53465 TA04 Carbon Upper Deck
- OP.466 TA04カーボンロワデッキ
53466 TA04 Carbon Lower Deck
- OP.472 TA04トーンリアアップライト
53472 TA04 Toe-In Rear Uprights

タミヤインターネット
ホームページアドレス
<http://www.tamiya.com>

29 《ボディの取り付け》
Attaching body
Aufsetzen der Karosserie
Fixation de la carrosserie

- ★取り付けるボディに合わせてMC17 (スナップピン) の位置を決めてください。
- ★Determine the position of snap pins according to body.
- ★Die Position der Federklammern entsprechend der Karosserie festlegen.
- ★Déterminer l'emplacement des épingles en fonction du type de carrosserie.

《スナップピンの折り曲げ》
Modifying snap pins
Abänderung des Federstiftes
Modification de l'épingle métallique

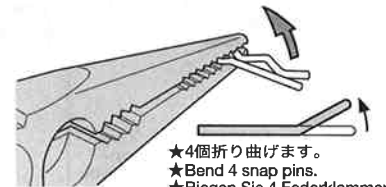

- ★4個折り曲げます。
- ★Bend 4 snap pins.
- ★Biegen Sie 4 Federklammern
- ★Plier 4 épingles.

- ★アンテナパイプを通します。
- ★Pass antenna.
- ★Antennenrohr durchführen.
- ★Passer l'antenne.

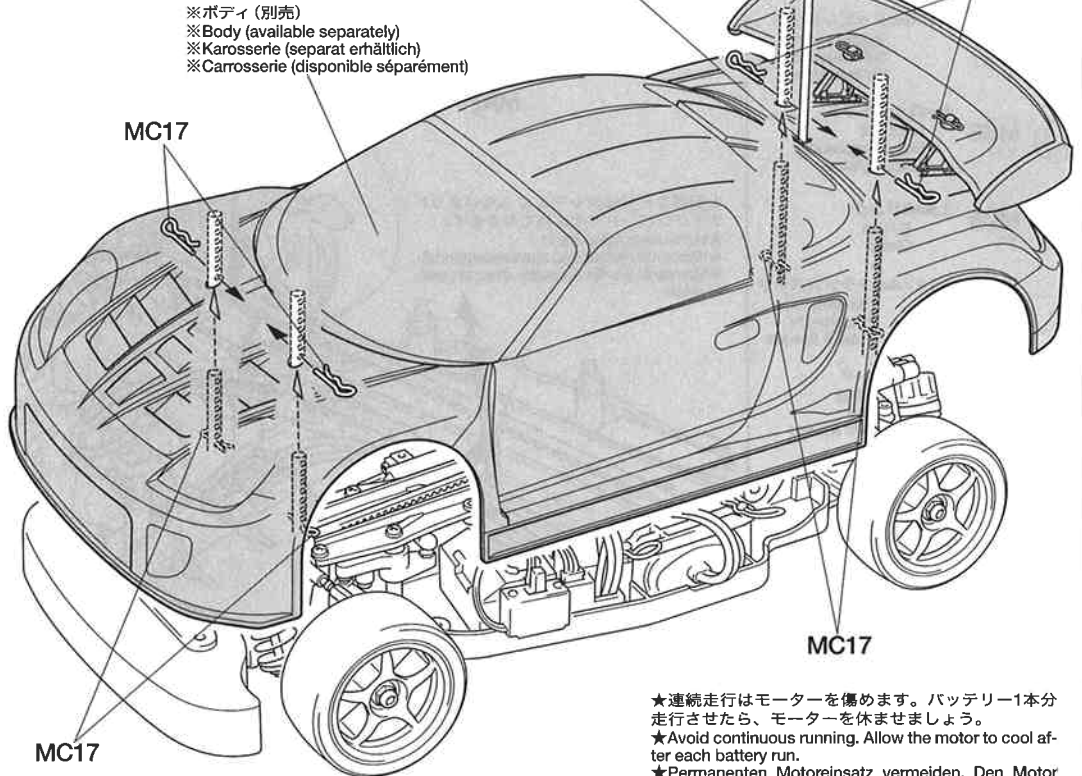

※ボディからとび出たボディマウントは好みに応じて切り取ります。

- ★連続走行はモーターを傷めます。バッテリー1本走行させたら、モーターを休ませましょう。
- ★Avoid continuous running. Allow the motor to cool after each battery run.
- ★Permanentes Motoreinsatz vermeiden. Den Motor möglichst nach jedem Fahrbetrieb abkühlen lassen.
- ★Éviter de rouler continuellement. Laisser le moteur refroidir après chaque accu.

OPTIONS

- ★フロントワンウェイユニット、ボールデフユニットを取り付ける時には必ずユニバーサルシャフトと組み合わせて使用してください。
- ★Make sure to assemble TA04 Universal Shaft Set when using TA04 Ball Differential Unit or TA04 Front One-Way Unit.
- ★Wird die TA04 Kugeldifferential-Einheit oder der TA-04 Freilauf vorne verwendet, ist das TA04 Kardanwellenset zu montieren.
- ★Veiller à assembler le jeu de cardans homocinétiques pour TA04 si le différentiel à billes ou la roue libre avant pour TA04 sont utilisés.

OP.411 TA04フロントワンウェイユニット
53411 TA04 Front One-Way Unit

OP.438 TA04ユニバーサルシャフトセット
53438 TA04 Universal Shaft Set (2 pcs.)

OP.436 TA04ボールデフユニット
53436 TA04 Ball Differential Unit

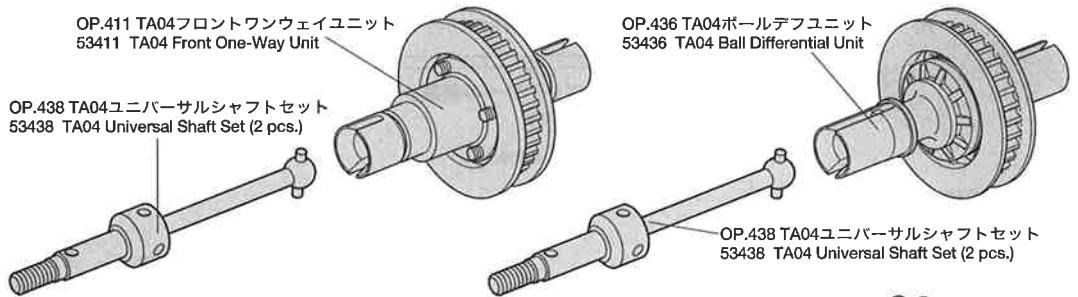

- ★スタビライザーセットを取り付ける時にこのキットに入っているM2、M7が必要になりますので捨てないでとっておいてください。
- ★When attaching optional stabilizer set (53441 and 53442), use M2 and M7 included in kit.
- ★Mit den im Bausatz enthaltenen M2 und M7 wie abgebildet anbringen (53441 & 53442 Stabilisator-Sets).
- ★Fixer la barre stabilisatrice optionnelle (53441 et 53442) comme montré en utilisant M2 et M7 inclus dans le kit.

OP.441 TA04カラースタビライザーセット (フロント)
53441 TA04 Color Stabilizer Set (Front)

OP.442 TA04カラースタビライザーセット (リア)
53442 TA04 Color Stabilizer Set (Rear)

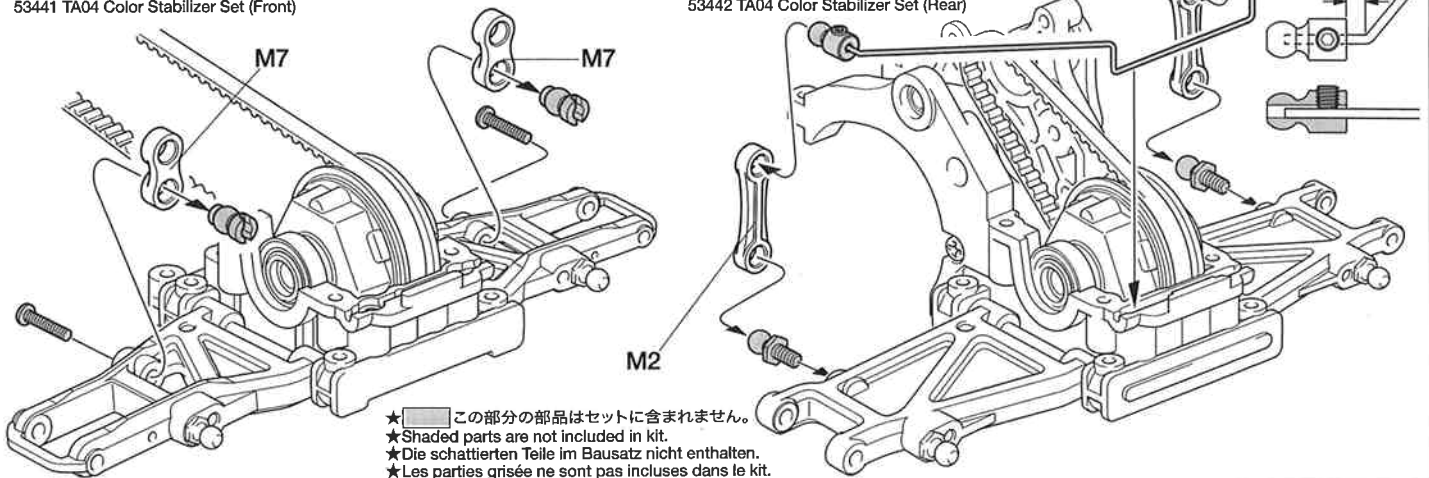

- ★この部分の部品はセットに含まれません。
- ★Shaded parts are not included in kit.
- ★Die schattierten Teile im Bausatz nicht enthalten.
- ★Les parties grisées ne sont pas incluses dans le kit.

TA04-SS 1/10th SCALE RADIO CONTROL 4WD HIGH PERFORMANCE RACING CAR CHASSIS KIT

TA04-SSのセッティング

RCカーはドライバーの操縦の仕方や路面コンディションなどの様々な条件によって、その特性が変わってきます。自分のもっともコントロールしやすいマシンに仕上げていくのがセッティング。組み立て図中に示した各部の寸法やダンパーの調整を基本に、セッティングを進めてください。

●タイヤを選ぶ

セッティングの第一段階は路面にあったタイヤを選ぶことです。キット標準タイヤの他にも豊富に揃ったスペアタイヤの中から、路面にあわせたタイヤを選んでください。

●トー角 (トーイン・トーアウト)

トーインをつけた場合、直進性が良くなり、ステアリングの切り始めの反応がおだやかになります。トーアウトにした場合は、逆にステアリングの反応がシャープになります。ただし、どちらもつけすぎると抵抗になってスピードを低下させたり、アンダーステアやオーバーステアが強くなって操縦しにくいステアリング特性になってしまいます。基本的には、ほんのわずかなトーインをつけておくのが良いでしょう。

トーイン Toe-in

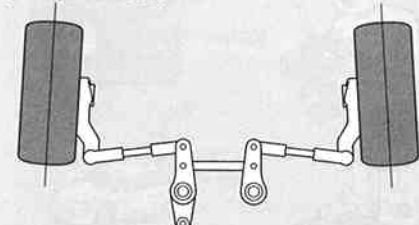

トーアウト Toe-out

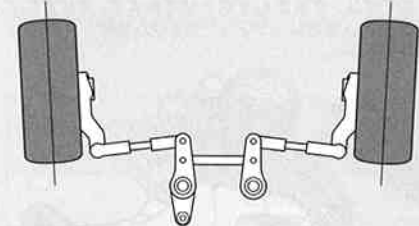

●キャンバー角

コーナリング中のマシンには遠心力が働くため、車体がコーナーの外側に傾きます。このとき、タイヤにキャンバー角をつけることで接地面積を変え、タイヤのグリップ力を増やしたり減らしたりする事ができます。コーナリング中のグリップを増やすにはネガティブキャンバーに、減らすにはポジティブキャンバーにセッティングします。

ネガティブキャンバー Negative camber

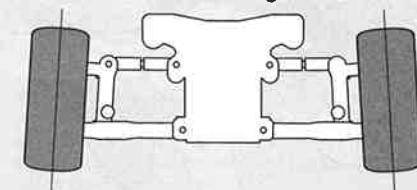

ポジティブキャンバー Positive camber

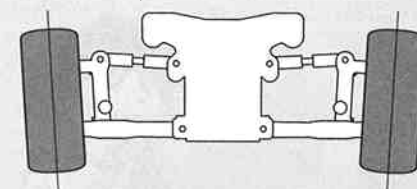

キャンバー調整は、説明図中でセッティングがとれていますが走りにくい時に調節します。TA04-SSでは、アッパーアームの長さを変えることで調整します。

★アッパーロッドの長さを変えることで調整します。
★ Adjust rod length by rotating turnbuckle shaft.

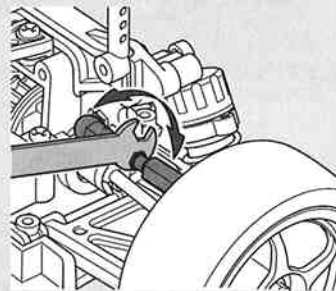

●ギヤ比

搭載するモーターに合わせてピニオンギヤを決めて取り付けてください。キット付属の25Tピニオンギヤは、RS-540スポーツチューンモーターに合わせたギヤ比の設定になっています。

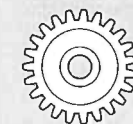

23T 7.70 : 1
ダイナランスーパーツーリング
アクトツーリング
Suitable motor :
53263 Dyna-Run Super touring Motor,
53153 Acto-Power Touring Special
Motor

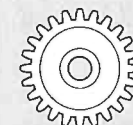

24T 7.38 : 1
ダイナランストック
Suitable motor :
53272 Dyna-Run Racing Stock motor

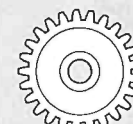

25T 7.08 : 1
標準モーター
スポーツチューン
Suitable motor :
53068 Sport-Tuned Motor

★モーター、ギヤにムリをかけるようなピニオン (ギヤ比) をとりつけないでください。

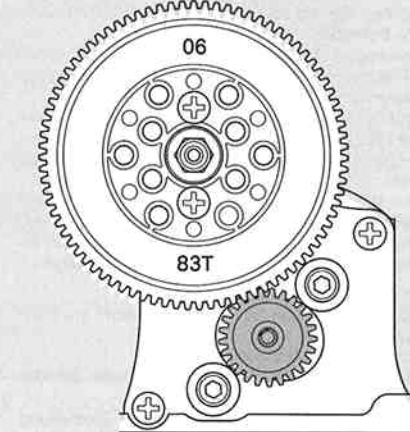

SETTING-UP THE MODEL

To greatly enhance the overall performance of your car, it is necessary to tune the vehicle to the track (and its surface conditions) on which you will be racing. Make adjustments referring to the instruction manual, keeping in mind that "balance" is the key word.

●TIRES

Tires have a great influence on the performance of the car, and are normally the first components tuned. Select the right tires for the track you are racing on.

●TOE-IN AND TOE-OUT

Adjusting the car to toe-in a little, by pointing the wheels inwards, provides the car with good straight running and moderate steering characteristics. Toe-out, which point the wheels outwards, gives sharp and crisp steering. Take care not to overdo. Begin with a little toe-in and work from there.

●CAMBER ANGLE

While taking the corners, the car is forced to go outwards, causing instability. The area of contact on each tire is determined by the camber angle, and therefore the traction of the tires can be made greater or lesser by adjustment of camber angle. To increase traction during cornering, adjust camber angle negative, and reduce traction, adjust for positive camber.

●GEAR RATIO

Select pinion gear according to the motor used. 25T pinion gear included in kit is suitable for separately available RS-540 Sport-Tuned Motor.
★Be careful not to attach pinion gear burdening motor and gear.

ANPASSUNG DES MODELLS

Um die allgemeine Leistung Ihres Wagens stark zu verbessern, ist es notwendig, das Fahrzeug auf den Untergrund (und die Oberflächenstruktur), auf dem Sie Rennen fahren wollen, abzustimmen. Für die Veränderungen beziehen Sie sich bitte auf die Gebrauchsanweisung, und denken Sie daran, daß "Balance" das Schlüsselwort ist.

●REIFEN

Die Reifen haben einen großen Einfluß auf die Leistung des Wagens und werden meist als erstes "getunt". Wählen Sie die richtigen Reifen für den Untergrund, auf dem Sie fahren wollen.

●VORSPUR UND NACHSPUR

Geringfügige Einstellung der Räder nach innen sorgt für guten Geradeauslauf und gemäßigte Lenkeigenschaften. Bei der Nachspur (Räder zeigen leicht nach außen) zeigt sich eine scharfe und harte Lenkung. Seien Sie vorsichtig, nicht zu übertreiben, fangen Sie mit leichter Vorspur an, und orientieren Sie sich vor dort aus.

●KRÜMMUNGSWINKEL

Bei Durchfahren von Kurven wird das Fahrzeug nach Außen gezwungen, was Instabilität verursacht. Die Kontaktfläche jeden Reifens wird vom Krümmungswinkel bestimmt, und so kann die Bodenhaftung der Reifen durch die Veränderung des Krümmungswinkels erhöht oder verringert werden. Um die Bodenhaftung in Kurven zu erhöhen, verringern Sie den Krümmungswinkel, und vergrößern Sie den Winkel für weniger Haftung.

●GETRIEBEÜBERSETZUNG

Wählen Sie ein zum verwendeten Motor passendes Ritzel. Das in diesem Bausatz enthaltene 25Z Ritzel ist für den getrennt erhältlichen RS-540 Sport-Tuned Motor geeignet.

★Achten Sie darauf, daß das Ritzel Motor und Getriebe nicht zu stark belastet.

REGLAGE DU MODELE

Pour améliorer les performances générales de votre voiture il est impératif de l'adapter aux conditions du terrain où auront lieu les évolutions. Effectuer les réglages en vous référant au manuel d'instructions en ayant en permanence à l'esprit que "l'équilibre" est l'idée directrice.

●PNEUS

Ils influent considérablement sur le comportement de la voiture. Ce sont les premiers éléments à considérer. Sélectionner des pneus adaptés à la piste d'évolution.

●PINCEMENT ET OUVERTURE

On optera pour un léger pincement (orientation des roues vers l'intérieur) qui assure un meilleur comportement en ligne droite sans trop altérer celui en virage ou une ouverture (orientation des roues vers l'extérieur) qui génère une réponse rapide et précise en courbe. Dans l'une ou l'autre des alternatives, ne pas atteindre des angles trop importants. Commencer le réglage par un léger pincement et corriger par étapes.

●ANGLE DE CARROSSAGE

En virage, la voiture a tendance à s'échapper vers l'extérieur causant une instabilité. La surface de contact de chaque pneu est déterminée par l'angle de carrossage. En conséquence, la traction des pneus peut être augmentée ou diminuée en faisant varier l'angle de carrossage. Pour accroître la traction en virage, opter pour une valeur négative et vice versa.

●RAPPORT DE PIGNONNERIE

Choisir le pignon moteur en fonction du moteur utilisé. Le pignon 25 dents fourni dans le kit convient au moteur RS-540 Sport Tuned disponible séparément.

★Afin d'éviter d'alourdir le moteur et les transmissions, ne pas fixer les pignons de transmission.

●走らせない時はバッテリーを必ずはずしておきましょう。

SAFETY PRECAUTIONS

Follow the outlined rules for safe radio control operation.

- Avoid running the car in crowded areas and near small children.
- Make sure that no one else is using the same frequency in your running area. Using the same frequency at the same time can cause serious accidents, whether it's driving, flying, or sailing.
- Avoid running in standing water and rain. If R/C unit, motor, or battery get wet, clean and dry thoroughly in a dry shaded area.

R/C OPERATING PROCEDURES

- ① Make sure the transmitter controls and trims are in neutral. Switch on transmitter.
- ② Switch on receiver.
- ③ Inspect operation using transmitter before running.
- ④ Adjust steering servo and trim so that the model runs straight with transmitter in neutral.
- ⑤ Reverse sequence to shut down after running.
- ⑥ Make sure to disconnect/remove all batteries.
- ⑦ Completely remove sand, mud, dirt etc.
- ⑧ Apply grease to suspension, gears, bearings, etc.
- ⑨ Store the car and batteries separately when not in use.

TIPS ZUR SICHERHEIT

Beachten Sie die folgenden Richtlinien für fehlerfreien Betrieb.

- Vermeiden Sie das Fahren des Autos an überfüllten Plätzen und in der Nähe von kleinen Kindern. Gebrauchen Sie nie die Straße für R/C Rennen.
- Prüfen Sie, daß niemand in der Umgebung dieselbe Frequenz benutzt, denn dadurch können Unfälle entstehen - sowohl beim Fahren, Fliegen oder Segeln.
- Vermeiden Sie das Fahren durch Pfützen und während Regen. Wenn das R/C Fahrzeug, der Motor oder die Batterien naß werden, müssen Sie alles sorgfältig im Trockenen säubern und reinigen.

KONTROLLEN VOR DER FAHRT

- ① Stellen Sie sicher, daß die Trimmhebel am Sender nicht verstellt sind.
- ② Empfänger einschalten.
- ③ Die Funktion vor Abfahrt mit dem Sender überprüfen.
- ④ Richten Sie das Lenkservo durch Einstellung am Gestänge so ein, daß das Modell bei neutraler Sender-Trimmung geradeaus fährt.
- ⑤ Nach dem Fahrbetrieb in umgekehrter Reihenfolge vorgehen.
- ⑥ Die Batterien herausnehmen bzw. abklemmen.
- ⑦ Entfernen Sie Sand, Matsch, Schmutz etc.
- ⑧ Fetten Sie die Aufhängung, Getriebe, Federungen etc. ein.
- ⑨ Bei Nichtgebrauch Auto und Akkus getrennt verwahren.

MESURES DE SECURITE

Veuillez respecter impérativement les règles de sécurité suivantes lors de l'utilisation de votre ensemble RC.

- Eviter de faire évoluer la voiture à proximité de jeunes enfants ou dans la foule. Ne jamais utiliser sur la voie publique!
- Assurez-vous que personne d'autre n'utilise la même fréquence sur le même terrain que vous. Utiliser la même fréquence en même temps peut être source de sérieux accidents, pendant la conduite, le vol ou la navigation des modèles R/C.
- Ne jamais faire évoluer le modèle sous la pluie ou sur une surface mouillée. Si le moteur, les accus, le récepteur ou les servos prenaient l'humidité, les nettoyer avec un chiffon et les laisser sécher.

PROCEDURE DE MISE EN MARCHÉ

- ① Assurez-vous que les trims soient au neutre. Mettre en marche l'émetteur.
- ② Mettre en marche le récepteur.
- ③ Vérifiez la bonne marche de votre radiocommande avant de rouler.
- ④ Le trim de direction doit être réglé pour que manche au neutre, le modèle évolue en ligne droite.
- ⑤ Faites les opérations inverses après utilisation de votre ensemble R/C.
- ⑥ Assurez-vous que les batteries soient bien débranchées et sortez-les du modèle.
- ⑦ Enlever sable, poussière, boue etc...
- ⑧ Graisser les pignons, articulations...
- ⑨ Rangez la voiture et les accus séparément.

《RCカーの走らせかた》

★この走らせかたの順番はかならず守ってください。スイッチのON/OFFの順番を間違えると他の電波の混信によってRCカーが暴走する場合があります。

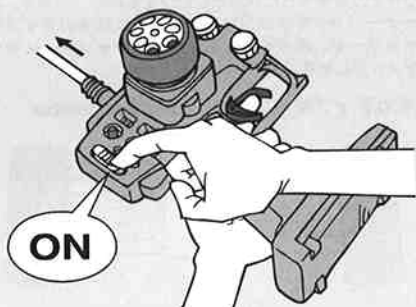

①送信機のアンテナをのぼし、スイッチをONにします。

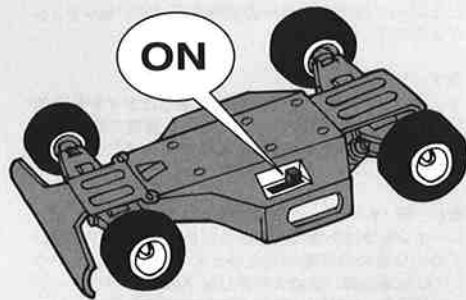

②次にRCカー側のスイッチをONにしてください。



③走らせる前にRCカーを台の上に乗せ、各部の動きをチェックします。

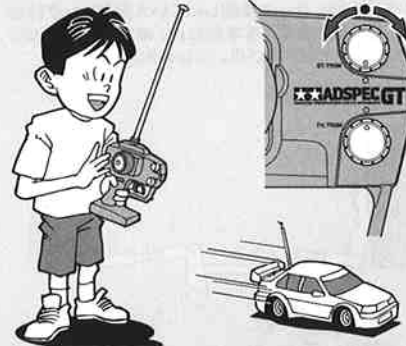

④ステアリングを使わず走らせてみます。まっすぐに走らない場合はステアリングトリムを使って調節してください。

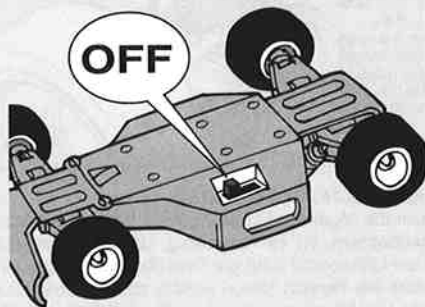

⑤走行を終わらせる時は、かならず走らせる時の逆の手順でスイッチを切っていきます。

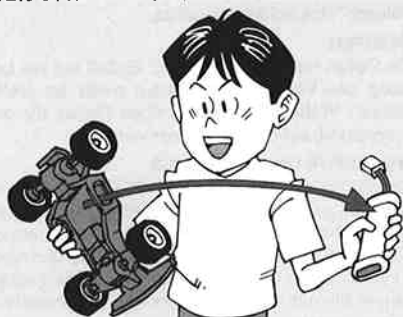
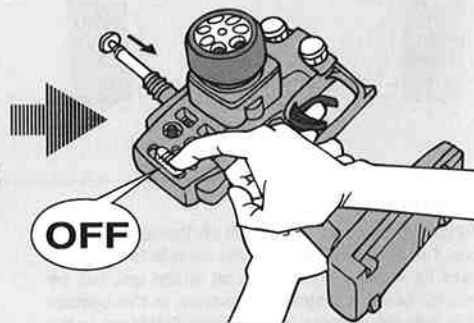

⑥走らせたあとは、かならずバッテリーをはずしておきましょう。

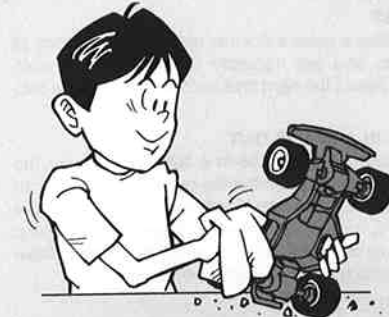

⑦RCカーについての泥や砂、汚れなどはやわらかな布などできれいに拭き取りましょう。



⑧ギヤや軸受け部、サスペンションなどの可動部はグリスをさしておきましょう。



⑨あとかたづけをしっかりとしましょう。その時、バッテリーは別々にしておきます。

走行練習をしよう
PRACTICING
ÜBUNG
ENTRAINMENT

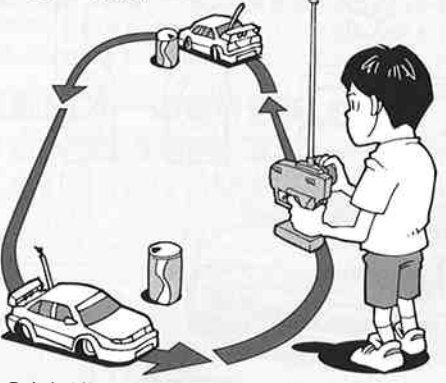

- 大きく楕円を描くように走らせてみよう。
- Practice to achieve a large regular oval.
- Üben Sie, bis Sie ein sauberes Oval fahren können.
- Exercez vous à décrire un grand ovale régulier.

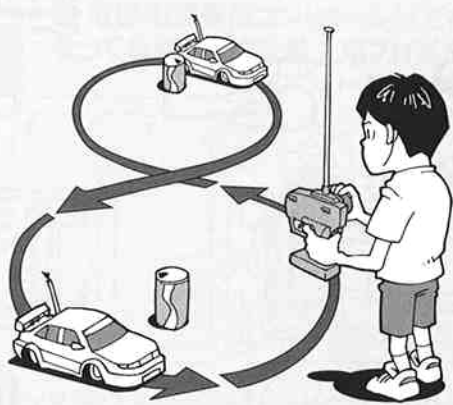

- 空き缶などを利用して、8の字を描くように走らせてみよう。
- Use empty cans etc. as pylons for figure "8" drill.
- Verwenden Sie leichte, leere Büchsen etc. als Markierung für einen 8er-Übungskurs.
- Employez des boîtes vides... comme repères pour réaliser des "8".

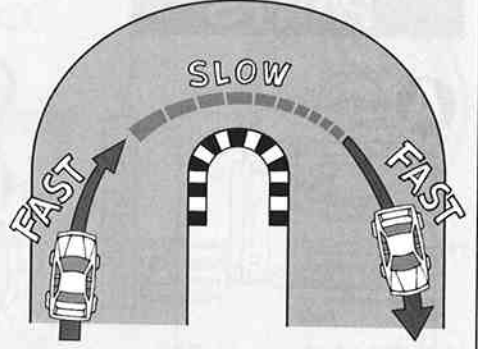

- コーナリングのやり方は、カーブに入るときに速度を落とし、曲がり終わるとともに速度を上げて行くといでしょう。
- Decelerate when entering into a curve and pick up the speed after vertex of the curve.
- Nehmen Sie beim Einfahren in die Kurve Gas weg und beschleunigen Sie nach dem Scheitelpunkt der Kurve.
- Ralentissez à l'entrée d'une courbe et reprenez de la vitesse après le passage du milieu de la courbe.

トラブルチェック
TROUBLE SHOOTING
FEHLERSUCHE
RECHERCHE DES PANNES

★おかしいな?と思ったときは、車(RCカー)を修理に出すまえに、下の表を見てトラブルチェックを行ってください。

★Before sending your R/C model in for repair, check it again using the below diagram.

★Bevor Sie Ihr Modell zur Reparatur einsenden, prüfen Sie es nochmals selbst entsprechend der folgenden Anleitung.

★Avant de renvoyer votre modèle RC pour une réparation, vérifiez-le à nouveau en suivant ce processus.

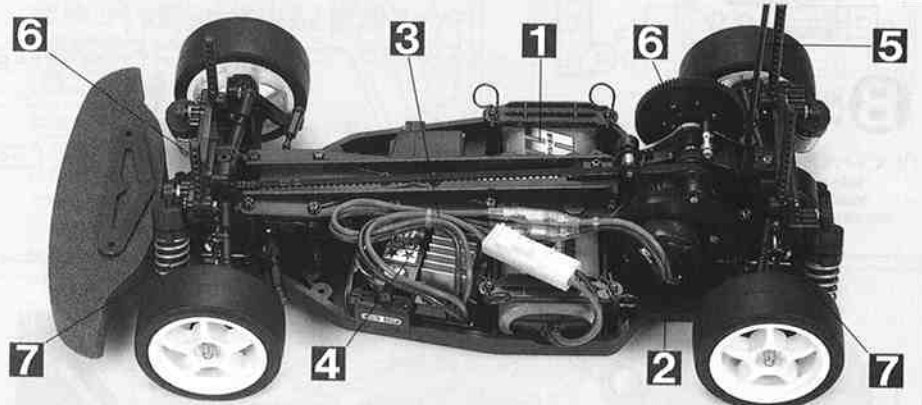

車の異常 PROBLEM PROBLEME	原因 CAUSE URSACHE CAUSE	直し方 REMEDY LÖSUNG REMEDE	
車が動かない Model does not move. Modell fährt nicht. Le modèle ne démarre pas.	走行用バッテリーが充電されていますか? Weak or no battery in model. Schwache oder keine Batterien in Auto. Pack de propulsion manquant ou insuffisamment chargé.	走行用バッテリーを充電してください。 Install charged battery. Voll aufgeladene Batterien einlegen. Recharger la batterie.	1
	モーターに故障はありませんか? Damaged motor. Motorschaden. Moteur endommagé.	異音や、少しの走行で熱くなるようならモーターを交換してください。 Replace with new motor. Durch neuen Motor ersetzen. Remplacer par un nouveau moteur.	2
	コード類がやぶけてショートしていませんか? Worn or broken wiring. Verschlissene oder gebrochene Kabel. Cablage sectionné ou usé.	コードをしっかりと絶縁するか、メーカーに修理を依頼してください。 Splice and insulate wiring completely. Kabel anspleißen und gut isolieren. Vérifier et isoler le cablage.	3
	アンプが故障していませんか? Damaged electronic speed controller. Beschädigter Fahrtenregler. Variateur électronique de vitesse endommagé.	アンプのメーカーにお問い合わせください。 Ask manufacturer to repair. Erfundigen Sie sich über Reparaturmöglichkeit beim Hersteller. Faites réparer par le S.A.V. du fabricant.	4
思うように走らない No control. Keine Kontrolle. Perte de contrôle.	送信機、受信機のアンテナはのびていますか? Improper antenna on transmitter or model. Sender- oder Empfängerantenne ist nicht ganz herausgezogen. Problème d'antenne émission ou réception.	送信機、受信機のアンテナをのばしてください。 Fully extend antenna. Antenne vollständig herausziehen. Déployer entièrement l'antenne.	5
	走行用バッテリーや、送信機の電池が少なくなっていますか? Weak or no batteries in transmitter or model. Schwache oder keine Batterien in Sender oder Auto. Accus manquants ou insuffisamment chargés dans l'émetteur ou le modèle.	走行用バッテリーは充電してください。送信機の電池は新品のものと交換してください。 Install charged or fresh batteries. Legen Sie geladene Akkus oder neue Batterien ein. Installez des accus rechargés ou des piles neuves.	1
	回転部(ギヤなど)の組み立てがしっかり出来ていますか? Improper assembly of rotating parts. Unachtsamer Einbau drehender Teile. Mauvais assemblage des pièces en rotation.	説明図をよく見て回転部を確認、または組み立て直してください。 Reassemble them correctly referring to the instruction manual. Auseinandernehmen und gemäß Bedienungsanleitung neu zusammenbauen. Réassemblez correctement en vous référant au manuel d'instructions.	6
	可動部がグリスアップされていますか? Improper lubrication on rotating parts. Drehende Teile unzureichend geschmiert. Mauvaise lubrification des pièces en rotation.	可動部にグリスをつけてください。 Apply grease. Fetten. Graisser.	7
	近くで別のRCモデルを操作していませんか? Another R/C model using same frequency. Ein anderes RC-Modell fährt auf der gleichen Frequenz. Un autre modèle R/C est sur la même fréquence.	場所を変えるか、少し時間をおきます。 Try a different location to operate your model. Das Auto an einem anderen Ort fahren lassen. Essayez un autre endroit pour faire rouler votre modèle R/C.	

PARTS

★製品改良のためキットは予告なく仕様を変更することがあります。
 ★Specifications are subject to change without notice.
 ★Technische Daten können im Zuge ohne Ankündigung verändert werden.
 ★Caractéristiques pouvant être modifiées sans information préalable.

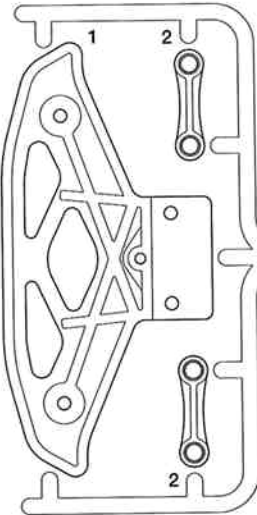
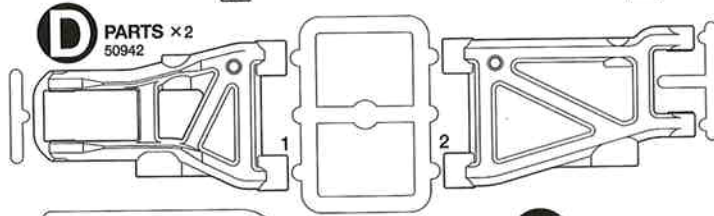
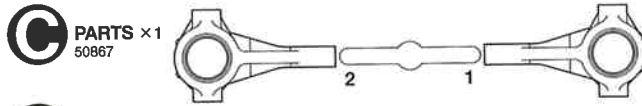
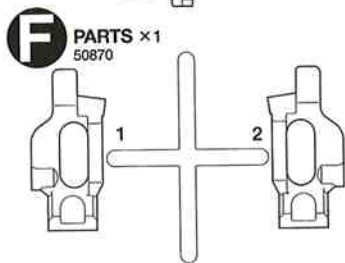
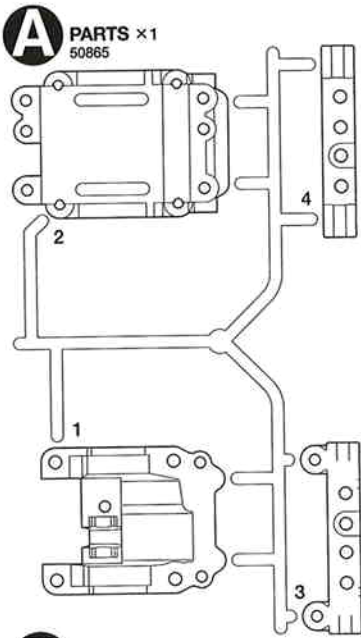

M PARTS ×1
50874

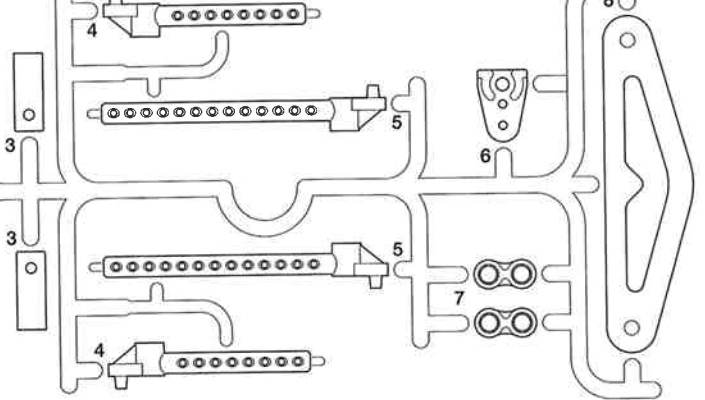

K PARTS ×1
50872

不要部品
Not used.
Nicht verwenden.
Non utilisé.

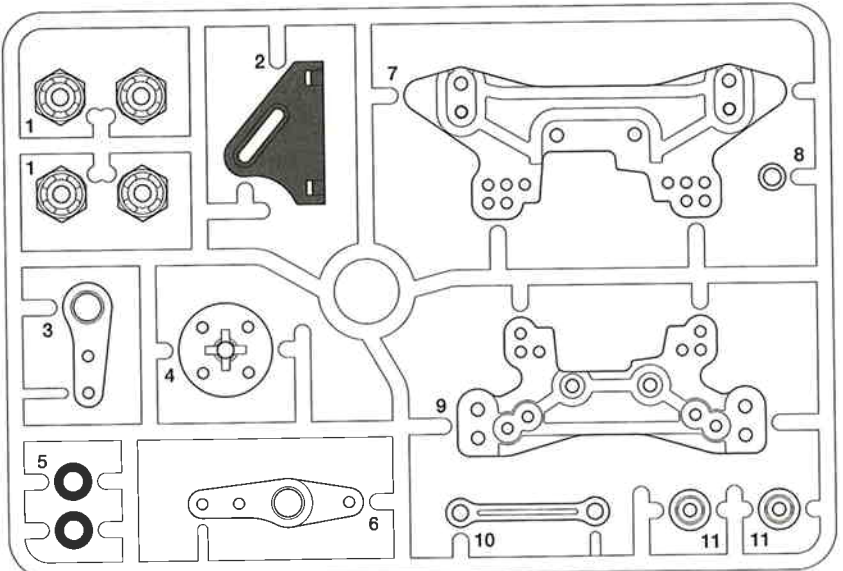

U PARTS ×1
50890

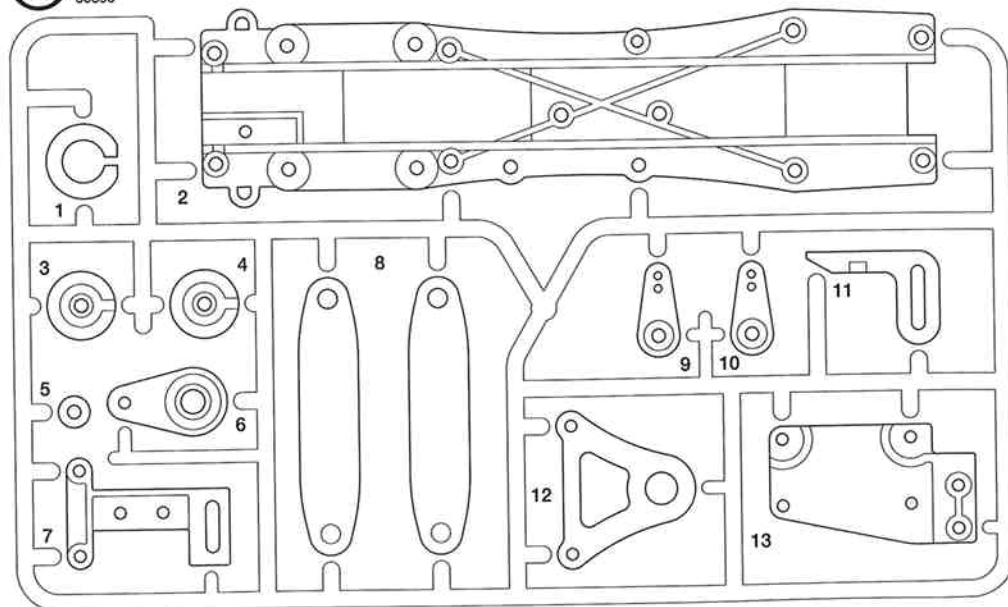

PARTS

V PARTS ×4
50598

不要部品
Not used.
Nicht verwenden.
Non utilisé.

W PARTS ×4
50599

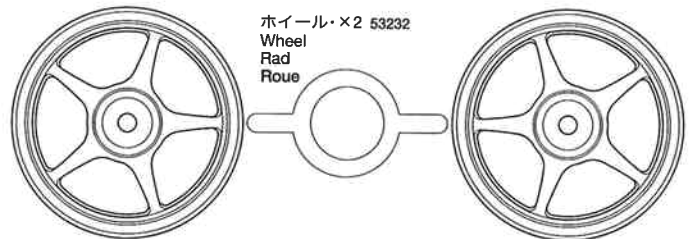
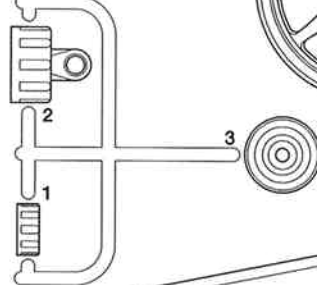
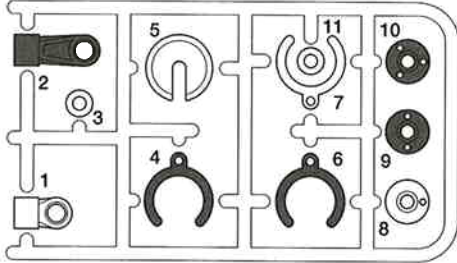

ホイール×2 53232
Wheel
Rad
Roue

ベルト(長)×1
Drive belt (long)
Antriebsriemen (lang)
Courroie (long)
50876

ベルト(短)×1
Drive belt (short)
Antriebsriemen (kurz)
Courroie (court)
50876

ウレタンバンパー×1
Urethane bumper
Urethan-Stoßfänger
Pare-chocs mousse
50881

タイヤ×4
Tire
Reifen
Pneu
50454

インナー スポンジ×4
Inner sponge
Innere
Schaumgummiringe
Eponge intérieure
53113

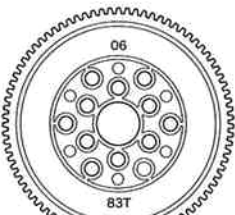

83Tスパークギヤ×1
83T Spur gear
83Z Stirradgetriebe
Pignon intermédiaire 83 dents
50893

ロワデッキ×1 50889
Lower deck
Chassisboden
Châssis inférieur

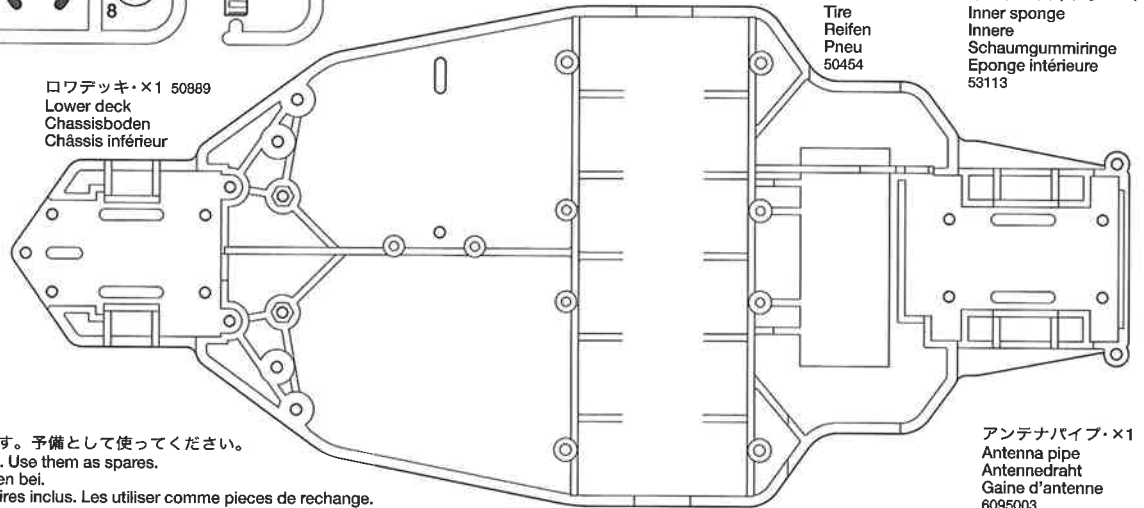

アンテナパイプ×1
Antenna pipe
Antennendraht
Gaine d'antenne
6095003

★金具部品は少し多目に入っています。予備として使ってください。
★Extra screws and nuts are included. Use them as spares.
★Ersatzschrauben und -muttern liegen bei.
★Des vis et des écrous supplémentaires inclus. Les utiliser comme pièces de rechange.

A 1~6

9415771

MA1 ×1 3×21mm タッピングビス
Tapping screw
Schneidschraube
Vis taraudeuse
9805729

MA2 ×2 3×12mm タッピングビス
Tapping screw
Schneidschraube
Vis taraudeuse
9805629

MA3 ×9 3×10mm タッピングビス
Tapping screw
Schneidschraube
Vis taraudeuse
50577

MA4 ×6 2×13mm タッピングビス
Tapping screw
Schneidschraube
Vis taraudeuse
9805730

MA5 ×4 9mm ワッシャー
Washer
Beilagscheibe
Rondelle
50602

MA6 ×4 2mm Eリング
E-Ring
Circlip
50588

MA7 ×2 3×23mm ターンバックルシャフト
Turn-buckle shaft
Spann-Achse
Biellette à pas inversés
9805780

MA8 ×2 3×48.5mm シャフト
Shaft
Achse
Axe
9805681

MA9 ×2 3×30mm シャフト
Shaft
Achse
Axe
9805682

MA10 ×2 3mm Oリング(黒)
O-ring (black)
O-Ring (schwarz)
Joint torique (noir)
9805240

MA11 ×2 1510 ベアリング
Ball bearing
Kugellager
Roulement à billes
53126

MA12 ×2 840 ベアリング
Ball bearing
Kugellager
Roulement à billes
9805672

MA13 ×2 1150 ベアリング
Ball bearing
Kugellager
Roulement à billes
53008

MA14 ×8 5mm ピローボール
Ball connector
Kugelfopf
Connecteur à rotule
50592

MA15 ×4 5mm アジャスター
Adjuster
Einstellstück
Chape à rotule
50875

MA16 ×2 ベベルシャフト
Star shaft
Stern-Achse
Support de satellite
50602

MA17 ×4 ベベルギヤ(大)
Large bevel gear
Kegelrad groß
Grand pignon conique
50602

MA18 ×6 ベベルギヤ(小)
Small bevel gear
Kegelrad klein
Petit pignon conique
50602

MA19 ×1 ギヤボックスジョイント(長)
Gearbox joint (long)
Getriebegehäuse-Gelenk (lang)
Accouplement de pont (long)
9805368

MA20 ×1 ギヤボックスジョイント(短)
Gearbox joint (short)
Getriebegehäuse-Gelenk (kurz)
Accouplement de pont (court)
9805368

MA21 ×2 ドライブシャフト
Drive shaft
Antriebswelle
Arbre d'entraînement
50883

MA22 ×2 ホイールアクスル
Wheel axle
Rad-Achse
Axe de roue
50823

MA23 ×2 ウレタンブッシュ
Urethane bushing
Urethan-Buchse
Bague polyuréthane
9805731

MA24 ×1 モータープレート
Motor plate
Motor-Platte
Plaquette-moteur
3455490

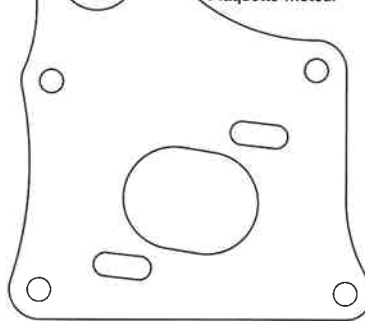

グリス×1
Grease
Fett
Graisse 87025

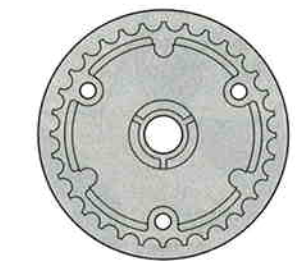
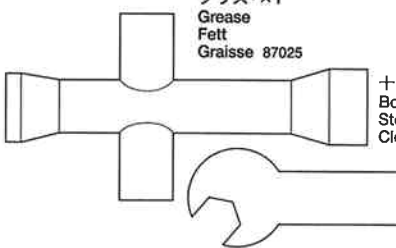

MA25 ×2 32Tギヤデフプーリー
32T Gear differential pulley
32Z Differential-Antriebsrad
Poulie de différentiel 32 dents
50891

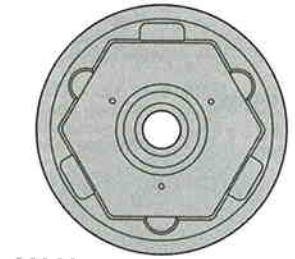

MA26 ×2 デフハウジング
Diff housing
Differential-Gehäuse
Logement de différentiel
50891



アンチウェアグリス×1
Anti-wear grease
Verschleißminderndes Fett
Graisse anti-usure 53439

十字レンチ×1
Box wrench
Steckschlüssel
Clé à tube 50038

板レンチ×1
Wrench
Mutterschlüssel
Clé 4305026

B 7~13

9415772

<p>MB1 ×2 3×18mmタッピングビス 9805575 Tapping screw Schneidschraube Vis taraudeuse</p>	<p>MA6 ×4 2mmEリング 50588 E-Ring Circlip</p>	<p>MA14 ×10 5mmピローボール 50592 Ball connector Kugelkopf Connecteur à rotule</p>	<p>MB11 ×1 センターシャフト 3455500 Center shaft Zentralwelle Axe central</p>
<p>MB2 ×6 3×15mmタッピングビス 50583 Tapping screw Schneidschraube Vis taraudeuse</p>	<p>MA8 ×2 3×48.5mmシャフト 9805681 Shaft Achse Axe</p>	<p>MA15 ×4 5mmアジャスター 50875 Adjuster Einstellstück Chape à rotule</p>	<p>MB12 ×2 ステアリングポスト 9805674 Steering post Lagerzapfen der Lenkung Colonnnettes de direction</p>
<p>MA3 ×11 3×10mmタッピングビス 50577 Tapping screw Schneidschraube Vis taraudeuse</p>	<p>MB8 ×2 3×25.3mmシャフト 9805683 Shaft Achse Axe</p>	<p>MA19 ×1 ギヤボックスジョイント (長) 9805368 Gearbox joint (long) Getriebegehäuse-Gelenk (lang) Accouplement de pont (long)</p>	<p>MB13 ×2 15Tプーリー 50878 Pulley Rolle Poulie</p>
<p>MB3 ×2 3×8mm丸ビス 9805853 Screw Schraube Vis</p>	<p>MB9 ×1 2×10mmシャフト 50594 Shaft Achse Axe</p>	<p>MA20 ×1 ギヤボックスジョイント (短) 9805368 Gearbox joint (short) Getriebegehäuse-Gelenk (kurz) Accouplement de pont (court)</p>	<p>MB14 ×1 キャップ 50878 Cap Kappe Capuchon</p>
<p>MB4 3×18mmターンバックルシャフト ×2 9805761 Turn-buckle shaft Spann-Achse Biellette à pas inversés</p>	<p>MA10 ×4 3mmOリング (黒) 9805240 O-ring (black) O-Ring (schwarz) Joint torique (noir)</p>	<p>MA21 ×2 ドライブシャフト 50883 Drive shaft Antriebswelle Arbre d'entraînement</p>	<p>MB15 ×1 プーリーストッパー 3455496 Pulley stopper Riemenscheiben-Lagerzapfen Blocage de renvoi de poulie</p>
<p>MB5 ×1 3mmイモネジ 50576 Grub screw Madenschraube Vis pointeau</p>	<p>MA11 ×2 1510ベアリング 53126 Ball bearing Kugellager Roulement à billes</p>	<p>MA22 ×2 ホイールアクスル 50823 Wheel axle Rad-Achse Axe de roue</p>	<p>MA23 ×2 ウレタンブッシュ 9805731 Urethane bushing Urethan-Buchse Bague polyuréthane</p>
<p>MB6 ×1 3mmロックナット 2220001 Lock nut Sicherungsmutter Ecou nylstop</p>	<p>MA13 ×2 1150ベアリング 53008 Ball bearing Kugellager Roulement à billes</p>	<p>六角棒レンチ (1.5mm) ×1 50038 Hex wrench (1.5mm) Imbusschlüssel (1.5mm) Clé Allen (1.5mm)</p>	
<p>MB7 ×1 3mmワッシャー (大) 9805818 Washer (large) Beilagscheibe (groß) Rondelle (grande)</p>	<p>MB10 ×4 キングピン 50882 King pin Bolzen für Arretierstück Axe de verouillage</p>		

C 14~29

9415773

<p>MB1 ×1 3×18mmタッピングビス 9805575 Tapping screw Schneidschraube Vis taraudeuse</p>	<p>MB6 ×1 3mmロックナット 2220001 Lock nut Sicherungsmutter Ecou nylstop</p>	<p>MA13 ×4 1150ベアリング 53008 Ball bearing Kugellager Roulement à billes</p>	<p>MC13 ×4 ビストンロッド 50601 Piston rod Kolbenstange Axe de piston</p>
<p>MB2 ×4 3×15mmタッピングビス 50583 Tapping screw Schneidschraube Vis taraudeuse</p>	<p>MB7 ×2 3mmワッシャー (大) 9805818 Washer (large) Beilagscheibe (groß) Rondelle (grande)</p>	<p>MC9 ×4 850ベアリング 53030 Ball bearing Kugellager Roulement à billes</p>	<p>MC14 ×4 コイルスプリング 9805676 Coil spring Spiralfeder Ressort hélicoïdal</p>
<p>MA2 ×3 3×12mmタッピングビス 9805629 Tapping screw Schneidschraube Vis taraudeuse</p>	<p>MC4 ×3 3mmワッシャー 50586 Washer Beilagscheibe Rondelle</p>	<p>MC10 ×3 730ベアリング 53047 Ball bearing Kugellager Roulement à billes</p>	<p>MC15 ×4 オイルシール 50600 Oil seal Ölabdichtung Joint d'étanchéité</p>
<p>MA3 ×18 3×10mmタッピングビス 50577 Tapping screw Schneidschraube Vis taraudeuse</p>	<p>MC5 ×1 2.5mmEリング 9805781 E-Ring Circlip</p>	<p>MC11 ×1 テンショナーポスト 3455501 Tension post Metallschelle Spannrad- Stab Axe de tension</p>	<p>MC16 ×4 六角マウント 9805732 Mount screw Befestigungsschraube Vis de montage</p>
<p>MC1 ×1 2.6×10mmタッピングビス 50575 Tapping screw Schneidschraube Vis taraudeuse</p>	<p>MA6 ×8 2mmEリング 50588 E-Ring Circlip</p>	<p>MA14 ×4 5mmピローボール 50592 Ball connector Kugelkopf Connecteur à rotule</p>	<p>MC17 ×8 スナップピン (小) 50197 Snap pin (small) Federstift (klein) Epingle métallique (petite)</p>
<p>MB3 ×2 3×8mm丸ビス 9805853 Screw Schraube Vis</p>	<p>MA7 ×2 3×23mmターンバックルシャフト 9805780 Turn-buckle shaft Spann-Achse Biellette à pas inversés</p>	<p>MA15 ×6 5mmアジャスター 50875 Adjuster Einstellstück Chape à rotule</p>	<p>MC18 ×4 スナップピン (大) 50197 Snap pin (large) Federstift (groß) Epingle métallique (grande)</p>
<p>MC2 ×2 3×8mmキャップスクリュー 9805746 Cap screw Zylinderkopfschraube Vis à tête cylindrique</p>	<p>MB4 ×1 3×18mmターンバックルシャフト 9805761 Turn-buckle shaft Spann-Achse Biellette à pas inversés</p>	<p>MC12 ×1 50477 25Tピニオンギヤ 25T Pinion gear 25Z Motorritzel Pignon moteur 25 dents</p>	<p>六角棒レンチ (2.5mm) ×1 50038 Hex wrench (2.5mm) Imbusschlüssel (2.5mm) Clé Allen (2.5mm)</p>
<p>MB5 ×1 3mmイモネジ 50576 Grub screw Madenschraube Vis pointeau</p>	<p>MB9 ×4 2×10mmシャフト 50594 Shaft Achse Axe</p>	<p>ダンパーオイル ×1 Damper oil Dämpfer-Öl Huile pour amortisseurs 7795001</p>	
<p>MC3 ×4 4mmフランジロックナット 9805557 Flange lock nut Sicherungsmutter Ecou nylstop à flasque</p>	<p>MC6 ×8 3mmOリング (赤) 50597 O-ring (red) O-Ring (rot) Joint torique (rouge)</p>	<p>ナイロンバンド ×7 Nylon band Nylonband Collier nylon 50595</p>	<p>両面テープ ×1 50171 Double-sided tape Doppelklebeband Adhésif double face</p>
<p>MC7 ×2 4×5.6mmフランジパイプ 3585060 Flanged tube Kragenrohr Tube à flasque</p>	<p>MC8 ×1 4.5×7.4mmフランジパイプ 3454051 Flanged tube Kragenrohr Tube à flasque</p>		

★スベアパーツ、オプションパーツなどの部品請求には、別紙のカスタマーサービスカードが必要です。部品請求をなさる方は別紙のカスタマーサービスカードに氏名、住所、郵便番号、電話番号を記入し、必要部分を○でかこみ代金を現金書留または定額為替として一緒に田宮模型カスタマーサービスにお申

し込みください。ご送金は郵便振替もご利用いただけます。

《お問い合わせ電話番号》静岡 054-283-0003
東京 03-3899-3765 (静岡へ自動転送)
営業時間/平日 (月～金曜日) ▶ 8:00～20:00
土、日、祝日 ▶ 8:00～17:00

0802  **TAMIYA**
株式会社タミヤ
静岡市恩田原3-7 〒422-8610
RCC TA04-SS Chassis Kit (1050149)