

1/10 SCALE R/C 4WD HIGH PERFORMANCE OFF-ROAD RACER

TT-02BR

CHASSIS KIT



1/10 電動RC 4WDレーシングバギー TT-02BR シャーシキット

★RC設置、走行用バッテリー、モーター、タイヤはキットに含まれません。

★製品改良のためキットは予告なく仕様を変更することがあります。
★Specifications are subject to change without notice.
★Technische Daten können im Zuge ohne Ankündigung verändert werden.
★Caractéristiques peuvent être modifiées sans information préalable.

TT-02BR

CHASSIS KIT

●小学生や組み立てにできない方は、
模型にくわいの方にお手伝いをお願いしてください。

組み立てる前に用意する物
ITEMS REQUIRED
ERFORDERLICHES ZUBEHÖR
OUTILLAGE NECESSAIRE

《ラジオコントロールメカ》

このRCカーには、ESC (FETアンプ) 付き2チャンネルプロポセット (小型受信機、小型ESC (FETアンプ)、標準型サーボのセットがお勧めです。) をご使用ください。他社製品を使用した場合、それによって生じた不具合につきましては保証いたしかねますのでご了承ください。

- ★取り扱いについては、それぞれの説明書をご覧ください。
- ★キットにはタイヤとモーターは含まれていません。

《走行用バッテリー・充電器》

このキットにはタミヤバッテリーをお薦めします。専用充電器とともにご用意ください。

《使用できるサーボの大きさ》

Suitable servo size
Größe der Servos
Dimensions max des servos

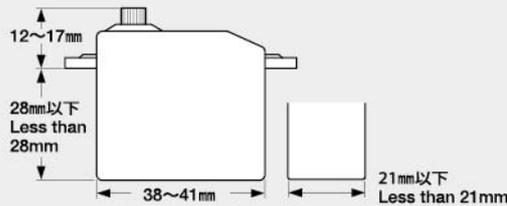

- ★標準型サーボをお使いください。小型サーボは搭載出来ません。
- ★Use standard size servo. Small size servo cannot be installed.
- ★Servos in Standardgröße verwenden. Kleinere Servos können nicht eingebaut werden.
- ★Utiliser un servo de taille standard. Un mini-servo ne peut pas être installé.

RADIO CONTROL UNIT

Standard 2-channel R/C unit plus electronic speed controller is suggested for this model (combination of small size receiver, electronic speed controller and standard size servo is recommended).

- ★Read and follow instructions supplied with R/C unit.
- ★Tires and wheels are not included in kit.

POWER SOURCE

This kit is designed to use a Tamiya battery pack. Charge battery according to manual supplied with battery.

FERNSTEUER-EINHEIT

Für dieses Modell wird eine übliche RC-Einheit mit einem elektronischen Fahrregler vorgeschlagen (eine Kombination eines kleinen Empfängers mit elektronischem Fahrregler und Servo in Normalgröße wird empfohlen).

- ★Lesen und befolgen Sie die der RC-Einheit beiliegende Anleitung.
- ★Reifen und Räder sind im Bausatz nicht enthalten.

STROMQUELLE

Für diesen Bausatz benötigt man den Tamiya Akkupack. Den Akku gemäß Anweisung aufladen.

ENSEMBLE DE RADIOCOMMANDE

Pour piloter ce modèle, nous vous suggérons d'employer un ensemble de radiocommande 2 voies standard avec variateur de vitesse électronique (récepteur et variateur de taille mini et servo de taille standard recommandés).

- ★Lire et suivre les instructions fournies avec l'ensemble R/C.
- ★Les pneus et le moteur ne sont pas inclus dans ce kit.

ALIMENTATION

Le moteur qui équipe ce modèle peut être alimenté par un pack d'accus Tamiya. Charger le pack selon les indications du manuel du pack et du chargeur.

《用意する工具》 RECOMMENDED TOOLS /
BENÖTIGTE WERKZEUGE / OUTILLAGE

六角レンチ (1.5mm, 2mm)
Hex wrench (1.5mm, 2mm)
Imbusschlüssel (1,5mm, 2mm)
Clé Allen (1,5mm, 2mm)



+ドライバー (大、小)
+ Screwdriver (large, small)
+ Schraubenzieher (groß, klein)
Tournevis + (grand, petit)

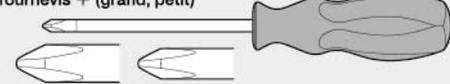

クラフトナイフ
Modeling knife
Modellbaumesser
Couteau de modéliste



タミヤRC周辺機器 (プロポ / ESC / 受信機 / サーボ)

Tamiya R/C equipment (transmitter/ESC/receiver/servo)
Tamiya R/C Ausstattung (Sender/Fahrtregler/Empfänger und Servo)
Equipment RC Tamiya (émetteur/variateur/récepteur/servo)
(※ESCはエレクトロニック スピード コントローラーの略です。)

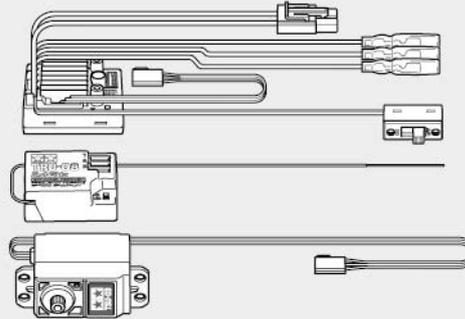

- ★小型サイズのESC、受信機をお勧めします。
- ★Small ESC and receiver are recommended.
- ★Fahrregler und Empfänger kleiner Größe werden empfohlen.
- ★Récepteur et variateur électronique de petite taille recommandés.

ESC付き2チャンネルプロポ

2-channel R/C unit with electronic speed controller
2-Kanal RC-Einheit mit elektronischem Fahrregler
Ensemble R/C 2 voies avec variateur électronique

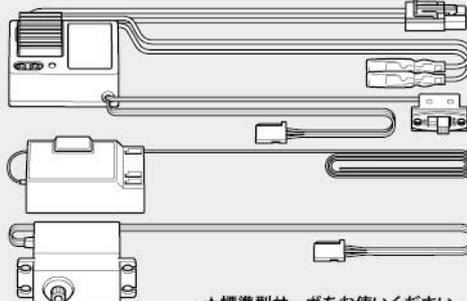

- ★標準型サーボをお使いください。
- ★Use standard size servo.
- ★Servos in Standardgröße verwenden.
- ★Utiliser un servo de taille standard.

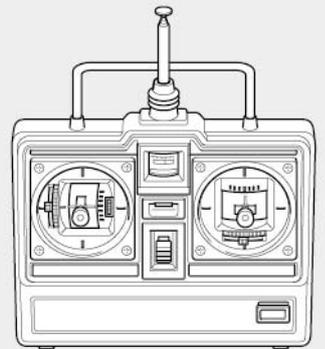

タミヤ走行用バッテリー

Tamiya battery pack
Tamiya Akkupack
Pack d'accus Tamiya

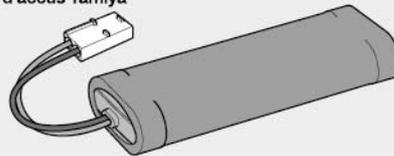

専用充電器

Compatible charger
 Geeignetes Ladegerät
 Chargeur compatible

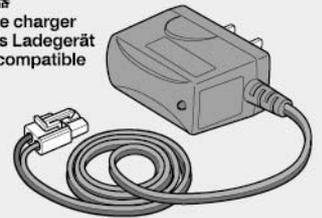

《使用する塗料》 TAMIYA PAINT COLORS / TAMIYA-FARBEN / PEINTURES TAMIYA

- ボディを塗装する時はボディ説明図を参考に使用する塗料を用意してください。タミヤからは各種塗装用品が発売されています。
- Refer to body parts instructions for painting body. Paint body as you like using Tamiya spray and bottle paints.
- Für die Lackierung der Karosserie die Anleitung zu den Karosserieteilen beachten. Lackieren Sie die Karosserie nach Ihrem Ermessen unter Verwendung von Tamiya-farben.
- Se référer à la notice de la carrosserie pour la peindre. La réaliser selon votre choix à l'aide des peintures Tamiya.



ニッパー

Side cutters
 Seitenschneider
 Pincès coupantes

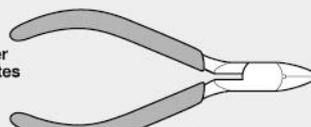

ラジオペンチ

Long nose pliers
 Flachzange
 Pincès à becs longs

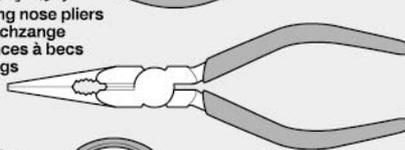

はさみ

Scissors
 Schere
 Ciseaux

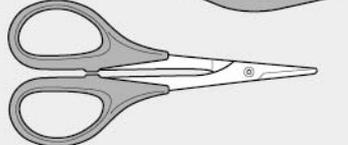

ピンセット

Tweezers
 Pinzette
 Précelles



瞬間接着剤

(タイヤ用)
 CA Cement
 (for Rubber Tires)
 CA-Kleber
 (Für Gummireifen)
 Colle cyanoacrylate (pour pneus caoutchouc)



- ★この他に、3mmビス穴スタンプやヤスリ、柔らかい布、ウエス、ノギスがあると便利です。
- ★A file, soft cloth, caliper and 3mm tap will also assist in construction.
- ★Beim Zusammenbau können eine Feile, ein weiches Tuch, ein Meßschieber, und ein 3mm Gewindeschneider hilfreich sein.
- ★Une lime, un chiffon, un pied à coulisse et outil à fileter seront également utiles.



●組み立てる前に説明図を必ずお読みください。また、保護者の方もお読みください。



●小さなお子様のいる場所での工作はおやめください。小さな部品やビニール袋を口に入れたりする危険があります。



●小学生やうまく組み立てられない方は、保護者の方やRCカーに詳しい方にお手伝いをお願いしてください。



●工具で固い物を切らないでください。刃が折れるなどの危険があります。



●色を塗る時や、接着剤を使う場合は必ず窓を開けて換気に注意してください。



●組み立てる時はまわりに注意してください。また、工具を振り回すようなことはやめてください。

! CAUTION

- Read carefully and fully understand the instructions before commencing assembly. A supervising adult should also read the instructions if a child assembles the model.
- When assembling this kit, tools including knives are used. Extra care should be taken to avoid personal injury.
- Read and follow the instructions supplied with paints and/or cement, if used (not included in kit).
- Keep out of reach of small children. Children must not be allowed to put any parts in their mouths or pull vinyl bags over their heads.

! VORSICHT

- Bevor Sie mit dem Zusammenbau beginnen, sollten Sie alle Anweisungen gelesen und verstanden haben. Falls ein Kind das Modell zusammenbaut, sollte ein beaufsichtigender Erwachsener die Bauanleitung ebenfalls gelesen haben.
- Beim Zusammenbau dieses Bausatzes werden Werkzeuge einschließlich Messer verwendet. Zur Vermeidung von Verletzungen ist besondere Vorsicht angebracht.
- Wenn Sie Farben und/oder Kleber verwenden (nicht im Bausatz enthalten), beachten und befolgen Sie die dort beiliegenden Anweisungen.
- Bausatz von kleinen Kindern fernhalten. Kindern darf keine Möglichkeit gegeben werden, irgendwelche Teile in den Mund zu nehmen oder sich Plastiktüten über den Kopf zu ziehen.

! PRECAUTIONS

- Bien lire et assimiler les instructions avant de commencer l'assemblage. La construction du modèle par un enfant doit s'effectuer sous la surveillance d'un adulte.
- L'assemblage de ce kit requiert de l'outillage, en particulier des couteaux de modélisme. Manier les outils avec précaution pour éviter toute blessure.
- Lire et suivre les instructions d'utilisation des peintures et ou de la colle, si utilisées (non incluses dans le kit).
- Garder hors de portée des enfants en bas âge. Ne pas laisser les enfants mettre en bouche ou sucer les pièces, ou passer un sachet vinyl sur la tête.

《タミヤRC 周辺機器》 TAMIYA R/C EQUIPMENT

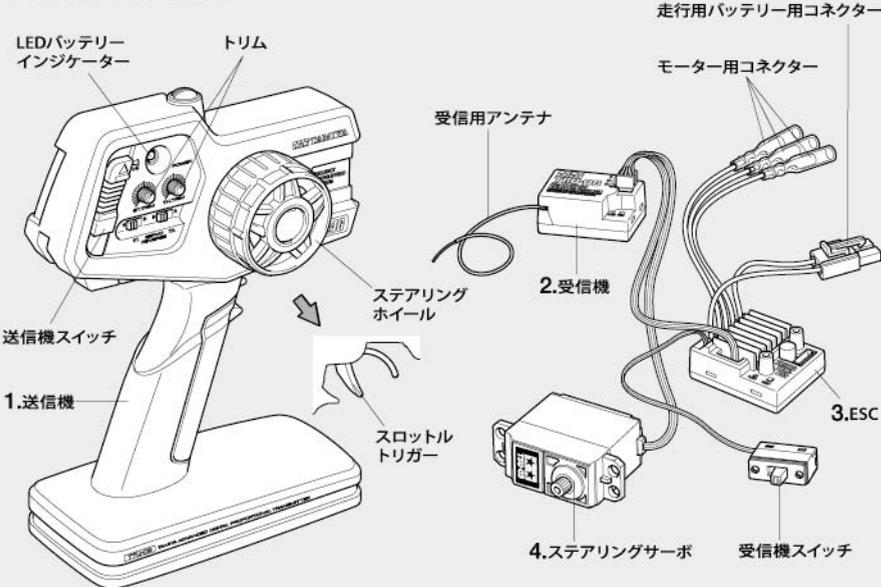

《2チャンネルロボの名称》

- 送信機=コントロールボックスとなるもので、ステアリング、スロットルの操作を電波信号に変えて発信します。
●ステアリングホイール、スロットルトリガー=ステアリングホイールでステアリングサーボを、スロットルトリガーでESCをコントロールします。
- 受信機=送信機からの電波を受け、それをESCやサーボにつたえます。
※アンテナ線のない受信機もあります。
- ESC(スピードコントローラー)=受信機が受けた電波信号を電気的な信号に変え、車のスピードをコントロールします。
- ステアリングサーボ=受信機が受けた電波信号を機械的な動きに変え、ハンドルを切ります。

COMPOSITION OF 2-CHANNEL R/C UNIT

- Transmitter: Serves as control box. Steering wheel/stick and throttle trigger/stick movements are transformed into radio signals which are transmitted through the antenna.
●Wheel & Trigger: Moves servos, which steer car and adjust throttle.
- Receiver: Accepts signals from the transmitter and converts them into pulses that operate the model's servo and speed controller.
- Electronic speed controller: Accepts signals received from the receiver and controls the current going to the motor.
- Steering servo: Transforms signals received from the receiver into mechanical movements.

《スティックタイプ送信機》 STICK TYPE TRANSMITTER

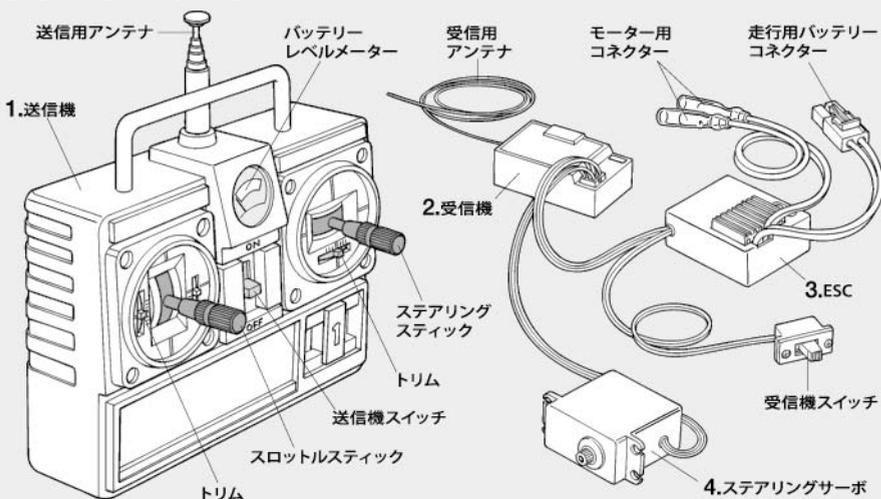

ZUSAMMENSTELLUNG DER 2-KANAL RC-EINHEIT

- Sender: Dient als Steuergerät. Lenkrad/-knüppel- und Gaszuggriff/-knüppelbewegungen werden in Funksignale umgewandelt und über die Antenne ausgesendet.
●Lenkrad und Gaszuggriff: Setzt die Servos in Bewegung, welche das Auto lenken und Gas geben.
- Empfänger: Der Empfänger nimmt die Signale des Senders auf und wandelt sie in Steuerimpulse für das Lenkservo und den Fahrregler um.
- Elektronischer Fahrregler: Erhält Steuersignale vom Empfänger und regelt den zum Motor fließenden Strom.
- Lenkservo: Wandelt die vom Empfänger kommenden Lenksignale in mechanische Bewegung um.

COMPOSITION D'UN ENSEMBLE R/C 2 VOIES

- Emetteur: sert de boîtier de commande. Les actions sur le manche de direction/volant ou sur le manche de gaz/gâchette sont converties en signaux radio transmis par le biais de l'antenne.
●Volant/Gâchette: permettent de contrôler respectivement la direction et le régime moteur du modèle.
- Récepteur: capte les signaux de l'émetteur, les convertit en impulsions et contrôle les mouvements du(des) servo(s) et le variateur électronique de vitesse.
- Variateur électronique de vitesse: reçoit un signal du récepteur et régule la quantité de courant alimentant le moteur.
- Servo de direction: convertit les signaux émanant du récepteur en mouvements mécaniques.



★組み立てに入る前に説明図を最後までよく見て、全体の流れをつかんでください。

★お買い求めの際、また組み立ての前には必ず内容をお確かめください。万一不良部品、不足部品などありました場合には、お買い求めの販売店にご相談ください。

★小さなビス、ナット類が多く、よく似た形の部品もあります。図をよく見てゆっくり確実に組んでください。金具部品は少し多目に入っています。予備として使ってください。

マークはグリスを塗る部分に指示しました。必ず、グリスアップして、組み込んでください。

★Study the instructions thoroughly before assembly.

★There are many small screws, nuts and similar parts.

Assemble them carefully referring to the drawings. To prevent trouble and finish the model with good performance, it is necessary to assemble each step exactly as shown.

Apply grease to the places shown by this mark.

Apply grease first, then assemble.

★Vor Baubeginn die Bauanleitung genau durchlesen.

★Viele kleine Schrauben und Muttern etc. müssen genau der Anleitung nach eingebaut werden. Exaktes Bauen bringt ein gutes Modell mit bester Leistung.

Stellen mit diesem Zeichen erst fetten, dann zusammenbauen.

★Assimilez les instructions parfaitement avant l'assemblage.

★Il y a beaucoup de petites vis, d'écrous et de pièces similaires. Les assembler soigneusement en se référant aux dessins. Pour éviter les erreurs suivre les stades du montage dans l'ordre indiqué.

Graisser les endroits indiqués par ce symbole.

Graisser d'abord, assembler ensuite.

※の部品はキットには含まれていません。

Parts marked ※ are not in kit.

Teile mit ※ sind im Bausatz nicht enthalten.

Les pièces marquées ※ ne sont pas incluses dans le kit.

A

1~17

袋詰Aを使用します
BAG A / BEUTEL A / SACHET A

1 しっかり取り付けます。
Connect firmly.
Fest einstecken.
Connecter fermement.

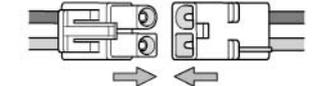

- 2**
- 3×5mm六角丸ビス
Screw
Schraube
Vis
MA3 ×4
 - 1150ベアリング
Ball bearing
Kugellager
Roulement à billes
MA10 ×2
 - 5×7×11.4mmスペーサー
Spacer
Distanzring
Entretoise
MA9 ×1

- 3**
- 2×9mmシャフト
Shaft
Achse
Axe
MA16 ×1

- 4**
- 1150ベアリング
Ball bearing
Kugellager
Roulement à billes
MA10 ×2

- 4**
- 3×10mm六角丸ビス
Screw
Schraube
Vis
MA1 ×2

注意!
NOTICE

★各部品の寸法精度を高めています。組み立てにはヤスリ、ドリル、タップ等での加工が必要な場合があります。ネジの下穴加工にはタップをご利用ください。



- 推奨
※OP.1232 3mmビス穴タップ (M3×0.5mm)
※Item 54232 M3 x 0.5mm Thread Forming Tap
※Art.54232 M3 x 0.5mm Gewindeschneid-Bohrer
※Réf.54232 Outil à fileter M3 x0.5mm

★Design tolerances of parts are very tight. Files and drills may be used for fine adjustment. Make threads using a tap.

★Die Toleranzen bei der Auslegung der Teile sind sehr eng. Zur Anpassung können ggf. Feilen und Bohrer benutzt werden. Unter Verwendung des Gewindeschneiders Gewinde schneiden.

★Les tolérances de conception des pièces sont minimales. Limes et forets peuvent être utilisés pour les réglages fins. Faire un filetage avec un outil à fileter.

1 《走行用バッテリーの充電》

Charging battery pack
Aufladen des Akkupack
Chargement de la pack d'accus

★別売の走行用バッテリーを専用充電器を使って充電します。
★Charge battery pack with compatible charger (both sold separately).
★Den Akkupack mit einem geeigneten Ladegerät aufladen (getrennt erhältlich).
★Utiliser un chargeur compatible avec le pack d'accus (disponible séparément).



2 スパーギヤの組み立て

Spur gear
Hauptzahnrad
Couronne

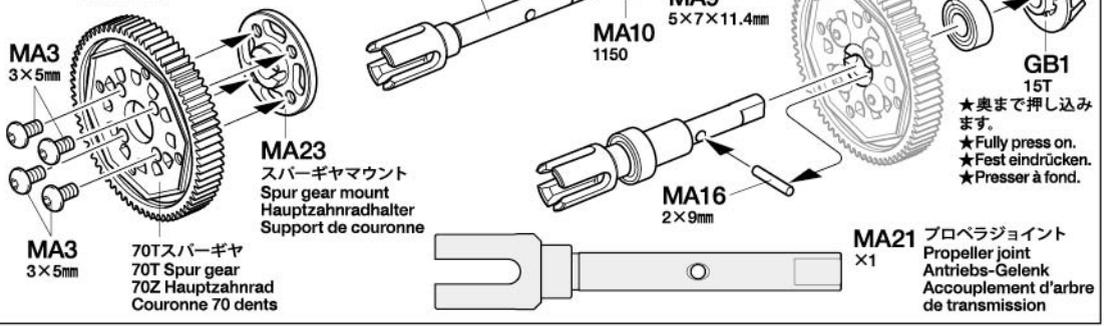

3 プロペラジョイントの組み立て

Propeller joint
Antriebs-Gelenk
Accouplement d'arbre
de transmission



4 プロペラシャフトの取り付け

Attaching propeller shaft
Antriebswelle-Einbau
Mise en place de l'arbre
de transmission

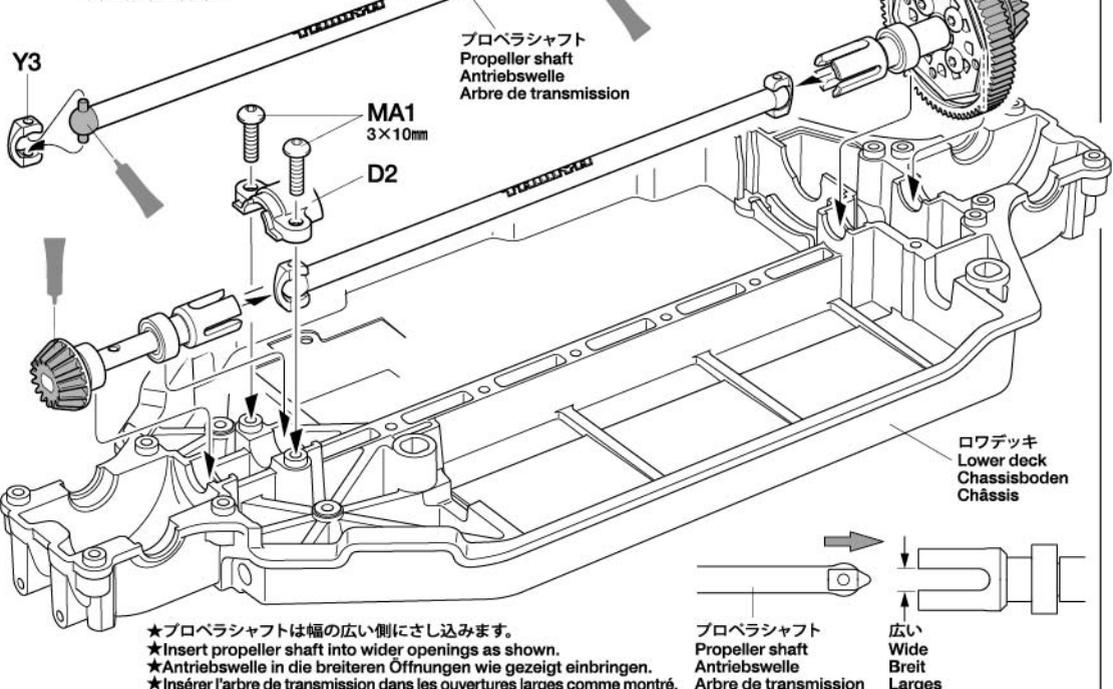

★プロペラシャフトは幅の広い側にさし込みます。
★Insert propeller shaft into wider openings as shown.
★Antriebswelle in die breiteren Öffnungen wie gezeigt einbringen.
★Insérer l'arbre de transmission dans les ouvertures larges comme montré.

プロペラシャフト
Propeller shaft
Antriebswelle
Arbre de transmission

広い
Wide
Breit
Larges

ロウデッキ
Lower deck
Chassisboden
Châssis

5

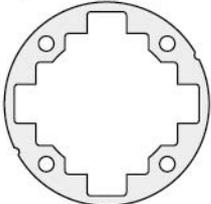

MA24 デフガasket
Differential gasket
Differentialgehäuse-Dichtung
Joint de carter de différentiel

1.6×9mmシャフト
Shaft
Achse
Axe
MA17 ×4

5×7×0.1mmシム
Shim
Scheibe
Cale
MA13 ×4

MA12 ×4
5×15.2×0.2mmシム
Shim
Scheibe
Cale

5mmOリング (シリコン:青)
Silicone O-ring (blue)
Silikon-O-Ring (blau)
Joint silicone (bleu)
MA15 ×4

1280ベアリング
Ball bearing
Kugellager
Roulement à billes
MA11 ×4

デフジョイント
Differential joint
Differentialabtrieb
Noix de cardan
MA20 ×4

3×5×0.1mmシム
Shim
Scheibe
Cale
MA14 ×8

2.8×23.4mm
クロスシャフト
Cross shaft
Kegelradwelle
Axe support de
planétaire
MA18 ×4

6

2×8mm六角皿ビス
Screw
Schraube
Vis
MA6 ×8

★MA18の位置までシリコンオイルを入れます。
★Fill with oil up to the level of MA18 as shown.
★Mit Öl bis auf Höhe von MA18 wie gezeigt füllen.
★Remplir d'huile jusqu'au niveau des MA18 comme montré.

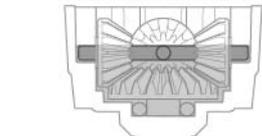

7

3×10mm六角丸ビス
Screw
Schraube
Vis
MA1 ×4

AW アンチウェアグリス
Anti-wear grease
Verschleiß minderndes Fett
Graisse anti-usure

★このマークはアンチウェアグリスを塗る部分に指示しました。必ず、グリスアップして、組みこんでください。
★Apply anti-wear grease to the places shown by this mark first, then assemble.
★An den durch diese Markierung gekennzeichneten Stellen erst Verschleiß minderndes Fett auftragen, dann zusammenbauen.
★Graisse anti-usure les endroits indiqués par ce symbole. Graisser d'abord, assembler ensuite.

5

ギヤデフの組み立て1
Gear differentials 1
Kegeldifferentiale 1
Différentiels à pignons 1

★2個作ります。
★Make 2.
★2 Satz anfertigen.
★Faire 2 jeux.

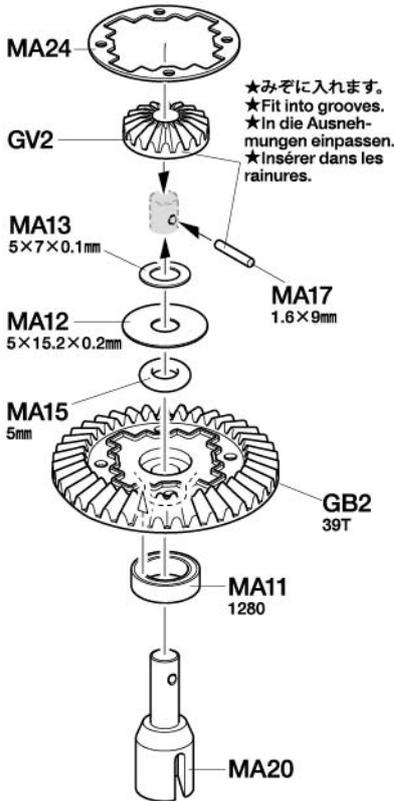

★みぞに入れます。
★Fit into grooves.
★In die Ausnehmungen einpassen.
★Insérer dans les rainures.

MA17 1.6×9mm

GB2 39T

MA11 1280

MA20

《GV2》

★きれいに切り取ります。
★Remove.
★Entfernen.
★Enlever.

《GV1》

★みぞに入れます。
★Fit into grooves.
★In die Ausnehmungen einpassen.
★Insérer dans les rainures.

MA13 5×7×0.1mm

MA12 5×15.2×0.2mm

MA15 5mm

MA11 1280

MA20

デフケース
Differential case
Differentialgehäuse
Carter de différentiel

★図のように取り付けます。
★Attach as shown.
★Gemäß Abbildung anbringen.
★Installer comme indiqué.

MA17 1.6×9mm

MA14 3×5×0.1mm

MA18 2.8×23.4mm

MA14 3×5×0.1mm

6

ギヤデフの組み立て2
Gear differentials 2
Kegeldifferentiale 2
Différentiel à pignons 2

★2個作ります。
★Make 2.
★2 Satz anfertigen.
★Faire 2 jeux.

シリコンオイル (#3000)
Silicone oil (#3000)
Silikon Öl (#3000)
Huile silicone (#3000)



MA6 2×8mm

MA6 2×8mm

★オイルが漏れないように図の順番で少しずつ均等に締め込みます。
★Tighten gradually and in equal amounts in the order shown, ensuring oil does not leak.
★Langsam festziehen in gleich Schritten in der gezeigten Reihenfolge ohne, dass Öl austritt.
★Serrer progressivement et de manière égale dans l'ordre montré, en s'assurant que l'huile ne fuit pas.

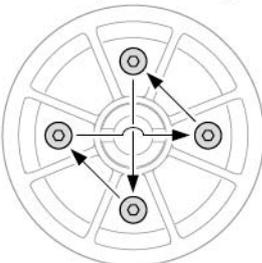
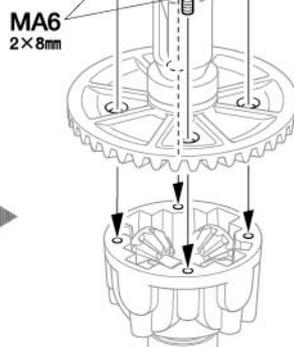

7

ギヤデフの取り付け (フロント)
Attaching differential gear (front)
Einbau des Differentialgetriebes (vorne)
Installation du différentiel (avant)

★走行時に細かい砂などの侵入を防ぐためパーツの合わせ目にアンチウェアグリスを塗ります。
★Apply anti-wear grease to the joint to prevent dust and sand from entering.
★Verschleiß minderndes Fett auftragen um das Eindringen von Staub und Sand zu vermeiden.
★Appliquer de la graisse anti-usure pour éviter l'intrusion de saletés et de sable.

★向きに注意。
★Note direction.
★Auf richtige Platzierung achten.
★Noter le sens.

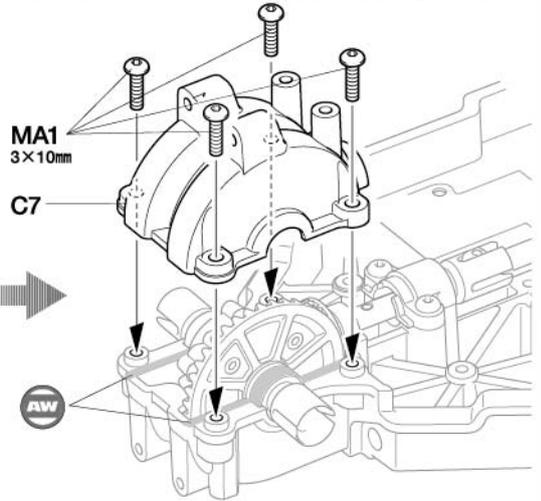
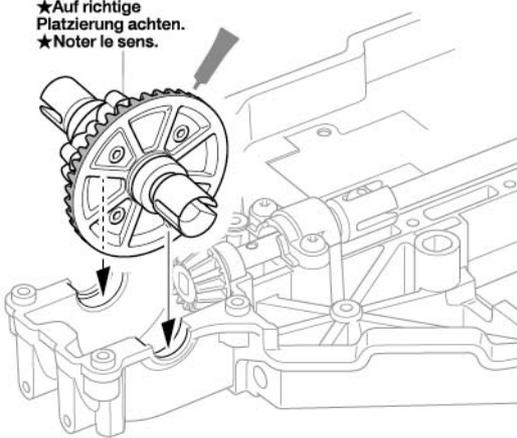

MA1 3×10mm

C7

AW

8

3×10mm六角丸ビス
Screw
Schraube
Vis

MA1 ×4

★向きに注意。
★Note direction.
★Auf richtige Platzierung achten.
★Noter le sens.

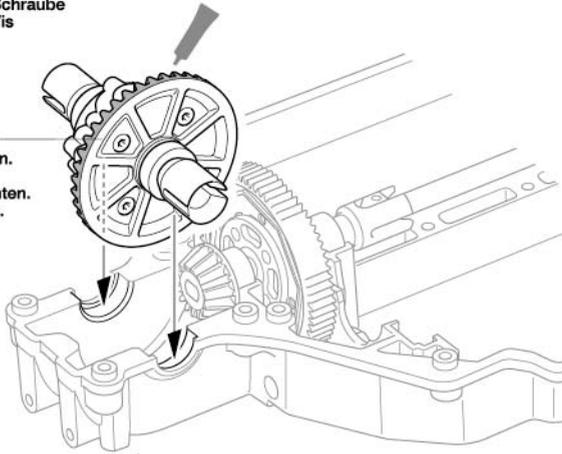

8

ギヤデフの取り付け (リヤ)
Attaching differential gear (rear)
Einbau des Differentialgetriebes (hinten)
Installation du différentiel (arrière)

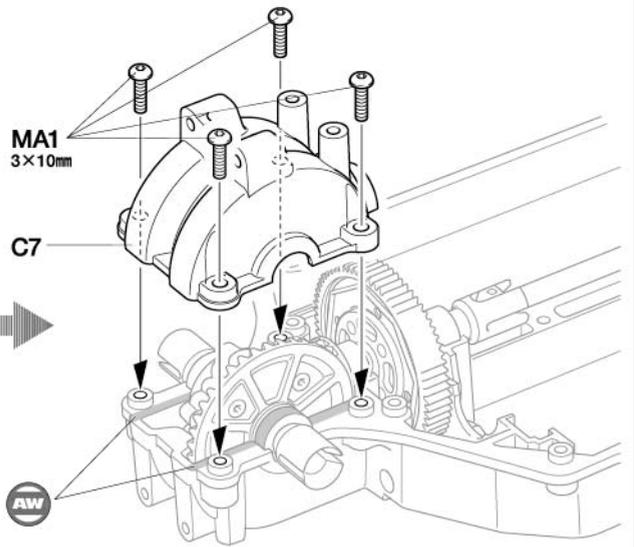

9

3×8mm六角丸ビス
Screw
Schraube
Vis

MA2 ×2

9

モーターマウントの取り付け
Attaching motor mount
Motorträger-Einbau
Fixation du support moteur

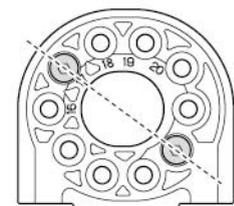

★図の位置に取り付けます。
★Attach as shown.
★Gemäß Abbildung anbringen.
★Installer comme indiqué.

《D9》
表
Front face
Vorderansicht
Face avant

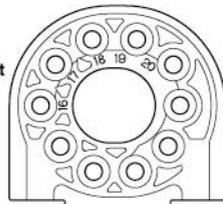

《D9》
裏
Reverse face
Hinteransicht
Face arrière

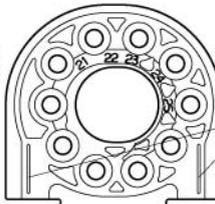

D9 ★部品の表裏に注意。
★Note direction.
★Auf die Richtung achten.
★Noter le sens.

MA2
3×8mm

MA25
モータープレート
Motor plate
Motor-Platte
Plaquette-moteur

※モーター (別売)
※Motor (separately available)
※Motor (separat erhältlich)
※Moteur (disponible séparément)

★この線がモーター側になるようにします。
★Attach motor to the face with these markings.
★Motor auf die Seite mit diesen Markierungen anbringen.
★Fixer le moteur sur la face portant ces marques.

MOTOR & GEAR

《ギヤ比の変更》

別売のピニオンギヤに交換する事でギヤ比を変えることが出来ます。ギヤの組み合わせによってモーターマウント (D9) への取り付け位置が異なります。右図またはD9上の数字を参考にしてください。

CHANGING GEAR RATIO

Change the gear ratio by using separately-sold pinion gears. Motor attachment points differ according to gear used. Refer to the illustrations and numbers on D9.

ÄNDERUNG DER ÜBERSETZUNG

Die Übersetzung kann durch die Verwendung separat erhältlicher Ritzel verändert werden. Die Befestigungspunkte ändern sich je nach Ritzel. Anleitung und Nummer auf D9 beachten.

CHANGEMENT DE RAPPORT DE TRANSMISSION

Changer le rapport de transmission en utilisant des pignons vendus séparément. Les points de fixation du moteur varient en fonction du pignon utilisé. Se reporter aux illustrations et aux numéros sur D9.

《D9》 C D ギヤ比/
GEAR RATIO

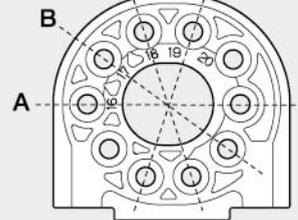

	ピニオンギヤ Pinion gear	スパーギヤ Spur gear	ギヤ比 Gear ratio
A	16T		11.38 : 1
B	17T	キット付属ピニオン Kit-included pinion	10.71 : 1
C	18T	70T	10.11 : 1
D	19T		9.58 : 1

★モーターヒートシンク (OP.1571) の取り付けをお勧めします。

★A motor heat sink (Item 54571) is also recommended.

★Ein Kühlkörper (Artikel 54571) wird empfohlen.

★Un dissipateur de chaleur (réf.54571) est également recommandé.

●16T~19Tのピニオンが使えます。20T以上のピニオンはモーターや各可動部に負担が大きく使えません。

●Compatible with 16T-19T pinion gears. Do not use with 20T or greater pinion gears as this may damage the motor and other moving parts.

●Kompatibel mit Ritzeln von 16-19 Zähnen. Keine Ritzel mit 20 oder mehr Zähnen benutzen, da dies den Motor oder andere drehbare Teile beschädigt.

●Compatible avec des pignons de 16 à 19 dents. Ne pas utiliser avec des pignons 20 dents ou plus : risque d'endommager le moteur et les pièces en mouvement.

10

17Tピニオンギヤ
Pinion gear
Motorritzel
Pignon moteur

MA19 ×1

3×3mmイモネジ
Grub screw
Madenschraube
Vis pointeau

MA7 ×1

10

ピニオンギヤの取り付け
Attaching pinion gear
Befestigung des Motorritzels
Fixation du pignon moteur

六角棒レンチ (1.5mm)
Hex wrench
Imbusschlüssel
Clé Allen

MA7 3×3mm

MA19 17T

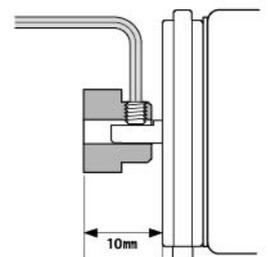
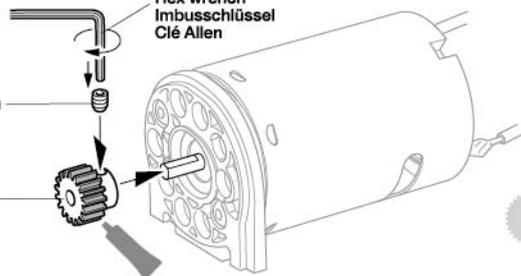

★シャフトの平らな部分にしめ込みます。
★Firmly tighten on shaft flat.
★Auf der flachen Seite des Schaftes festziehen.
★Bloquer sur le méplat de l'arbre.

11

3×10mm六角丸ビス
Screw
Schraube
Vis

MA1 ×7

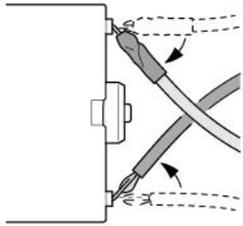

★コードの端子部分を曲げます。
★Bend terminals as shown.
★Anschlusskabel wie abgebildet biegen.
★Orienter les câbles comme indiqué.

11

モーターの取り付け
Attaching motor
Motor-Einbau
Fixation du moteur

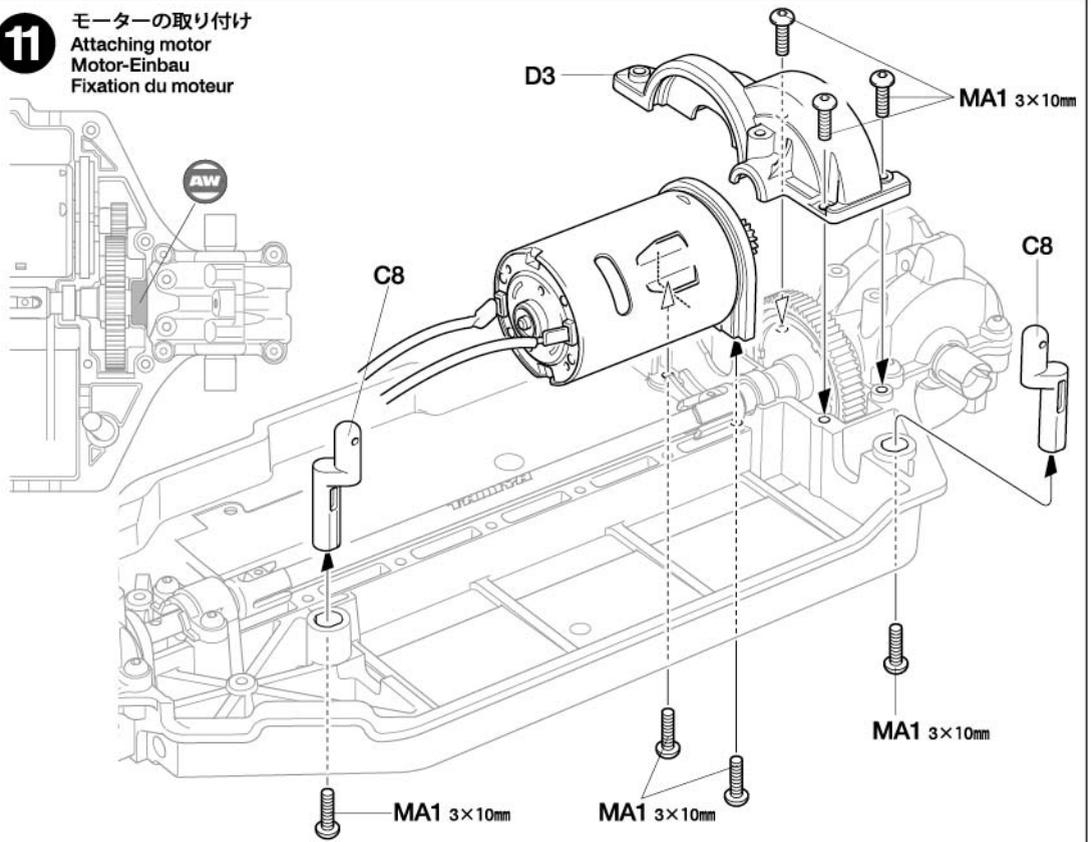
**12**

3×12mm六角皿ビス
Screw
Schraube
Vis

MA4 ×1

3×8mm六角皿ビス
Screw
Schraube
Vis

MA5 ×2

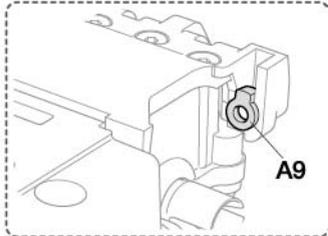
**12**

フロントサスマウントの取り付け
Attaching front suspension mount
Befestigung der vorderen Aufhängungs-Befestigung
Fixation du support de suspension avant

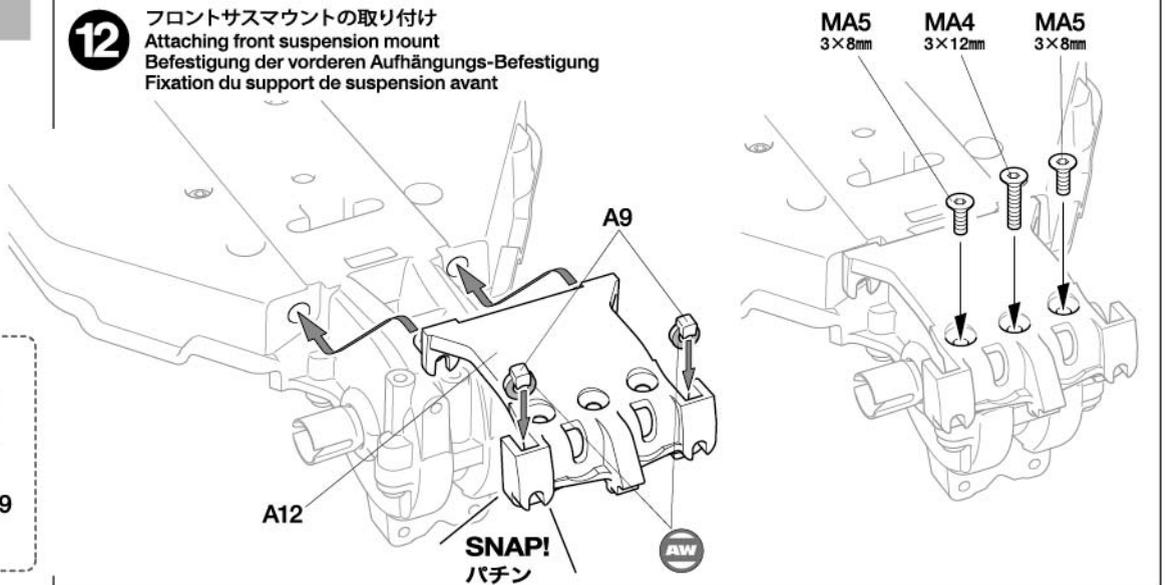
**13**

3×12mm六角皿ビス
Screw
Schraube
Vis

MA4 ×1

3×8mm六角皿ビス
Screw
Schraube
Vis

MA5 ×2

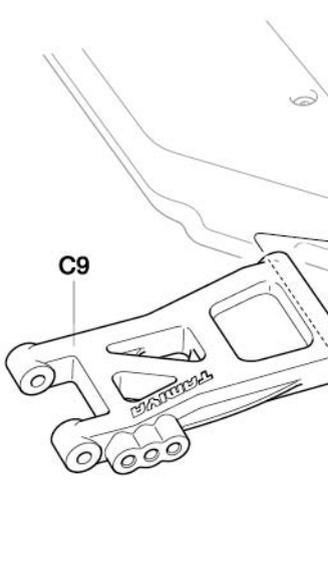
**13**

フロントロワームの取り付け
Attaching front lower arms
Anbau der vorderen unteren Arme
Fixation des triangles inférieurs avant

★C9の形、取り付け向きに注意。
★Note direction and shape of C9.
★Auf Richtung und Aussehen von C9 achten.
★Noter le sens et la forme de C9.

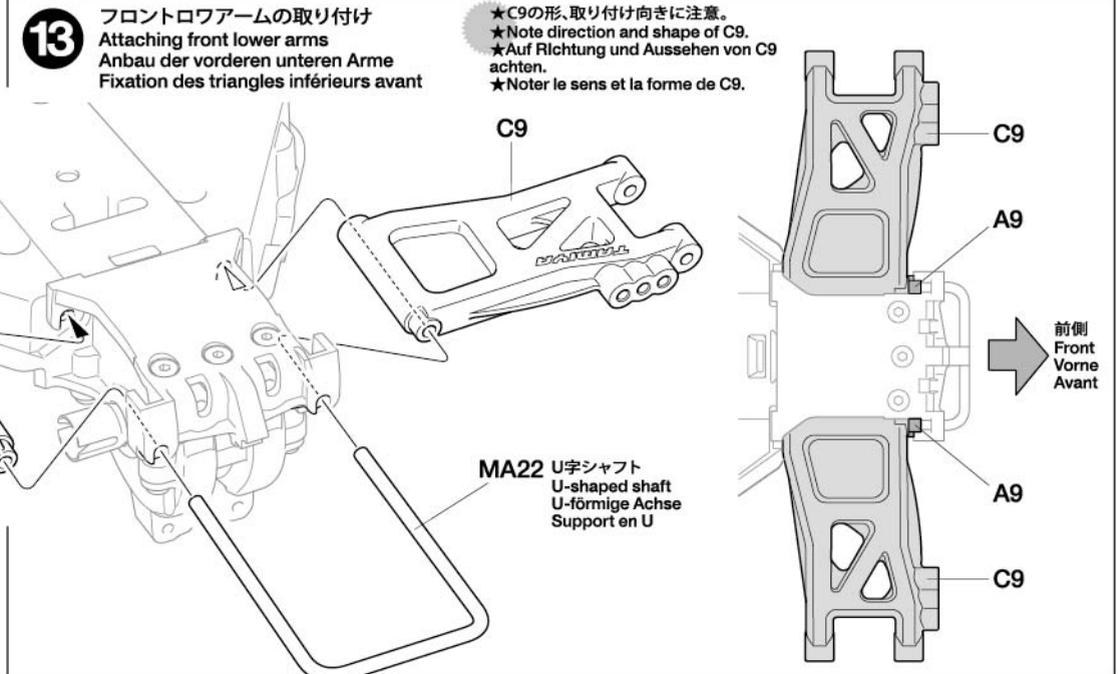

14

MA1 ×3
3×10mm六角丸ビス
Screw
Schraube
Vis

MA8 ×1
3mmワッシャー
Washer
Beilagscheibe
Rondelle

14 フロントバンパーの取り付け
Attaching front bumper
Einbau des vorderen Stoßfängers
Fixation du pare-chocs avant

★A8を取り付ける前にA11を先に取り付けてください。
★Attach A11 before A8.
★Vor dem Anbau von A8 zuerst A11 anbringen.
★Fixer A11 avant A8.

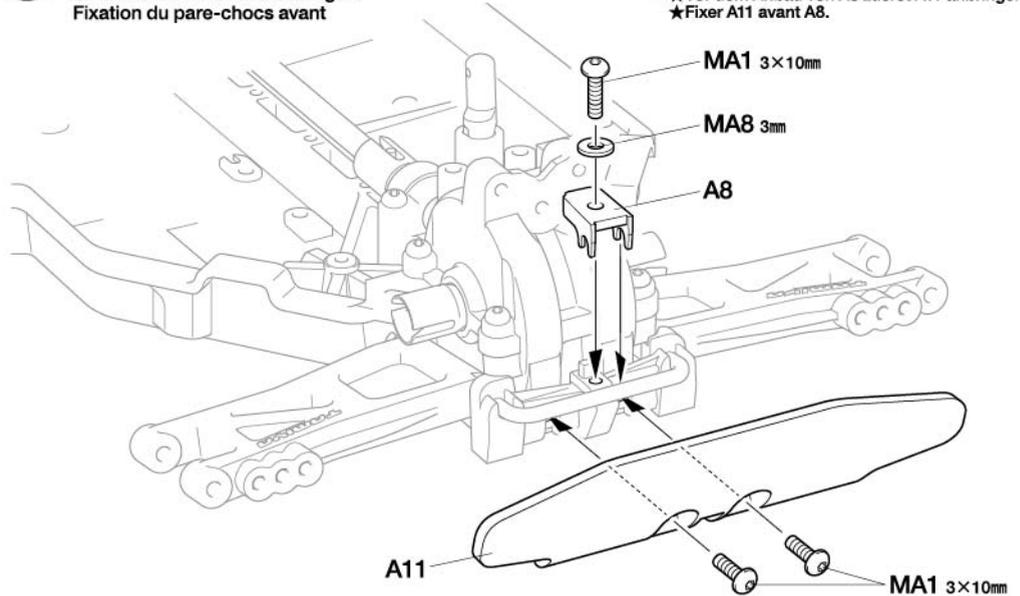

15

MA1 ×2
3×10mm六角丸ビス
Screw
Schraube
Vis

15 リヤサスマウントの取り付け
Attaching rear suspension mount
Anbau der hinteren Aufhängungs-Befestigung
Fixation du support de suspension arrière

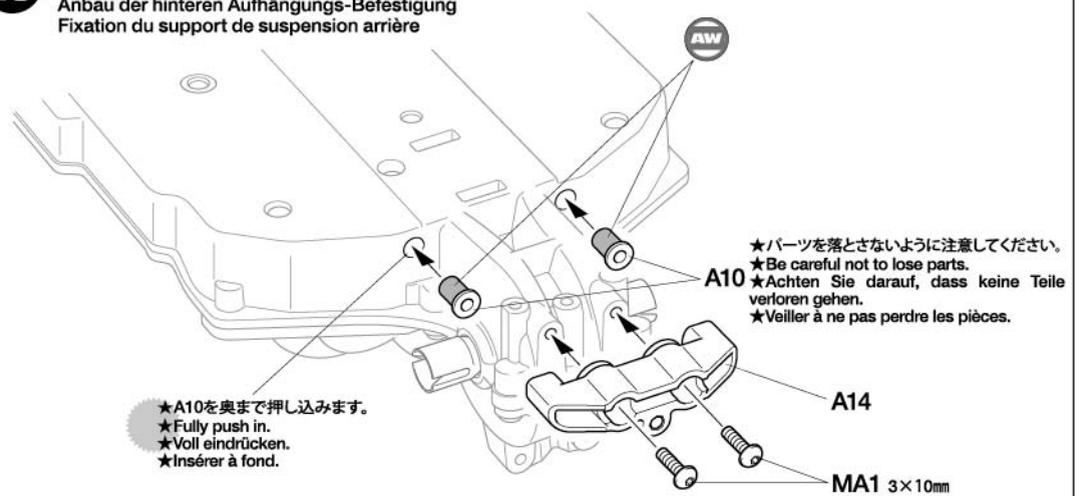

★パーツを落とさないように注意してください。
★Be careful not to lose parts.
★Achten Sie darauf, dass keine Teile verloren gehen.
★Veiller à ne pas perdre les pièces.

★A10を奥まで押し込みます。
★Fully push in.
★Voll eindrücken.
★Insérer à fond.

16

16 リヤロワアームの取り付け
Attaching rear lower arms
Befestigen der hinteren, unteren Lenker
Installation des tirants inférieurs arrière

★C1の形、取り付け向きに注意。
★Note direction and shape of C1.
★Auf Richtung und Aussehen von C1 achten.
★Noter le sens et la forme de C1.

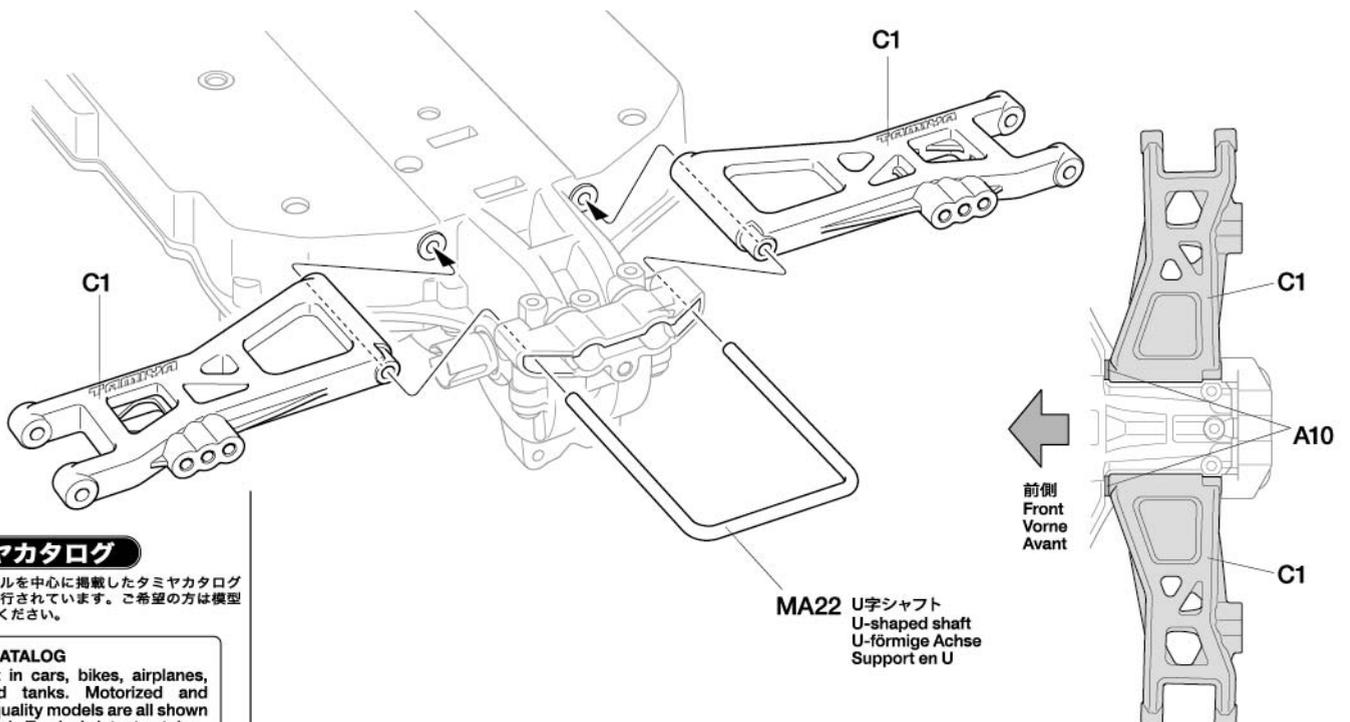

前側
Front
Vorne
Avant

MA22 U字シャフト
U-shaped shaft
U-förmige Achse
Support en U

タミヤカタログ

スケールモデルを中心に掲載したタミヤカタログは年に一回発行されています。ご希望の方は模型店でおたずねください。

TAMIYA CATALOG
The latest in cars, bikes, airplanes, ships and tanks. Motorized and museum quality models are all shown in full color in Tamiya's latest catalog.

17

-  3×10mm六角丸ビス
Screw
Schraube
Vis
MA1 ×1
-  3×12mm六角皿ビス
Screw
Schraube
Vis
MA4 ×1
-  3×8mm六角皿ビス
Screw
Schraube
Vis
MA5 ×2

B

18~31

袋詰Bを使用します
BAG B / BEUTEL B / SACHET B

18

-  MB32 3×32mmターンバックルシャフト
×2
Turnbuckle shaft
Spann-Achse
Biellette à pas inversés
-  MB33 ×4 5mmアジャスターL
Adjuster (long)
Einstellstück (lang)
Chape à rotule (longue)
-  MB3 ×4 3×14mm六角丸ビス
Screw
Schraube
Vis
-  MB10 ×4 5×6.55mmピローボールナット
Ball connector nut
Kugelkopf-Mutter
Ecroû-connecteur à rotule
-  MB14 ×2 3.1×5.5×7mmポスト
Post
Pfosten
Plot de fixation
-  MB15 ×2 3×5.5×5mmスペーサー
Spacer
Distanzring
Entretoise
-  MB4 ×1 3×12mm六角丸ビス
Screw
Schraube
Vis
-  MA1 ×2 3×10mm六角丸ビス
Screw
Schraube
Vis

19

-  MB38 ホイールアクスル
×2
Wheel axle
Rad-Achse
Axe de roue
-  MB36 ×2 クロスバイダー
Cross joint
Kreuzzapfen
Joint en croix
-  MB12 ×2 3×2.5mmイモネジ
Grub screw
Madenschraube
Vis pointeau
-  MB27 ×2 2×9.8mmシャフト
Shaft
Achse
Axe
-  MB7 ×4 4×11.5mm段付ビス
Step screw
Paßschraube
Vis décollétée
-  MB8 ×4 5mmピローボール
Ball connector
Kugelkopf
Connecteur à rotule
-  MA10 ×2 1150ベアリング
Ball bearing
Kugellager
Roulement à billes

17

リヤバンパーの取り付け
Attaching rear bumper
Einbau des hinteren Stoßfängers
Fixation du pare-chocs arrière

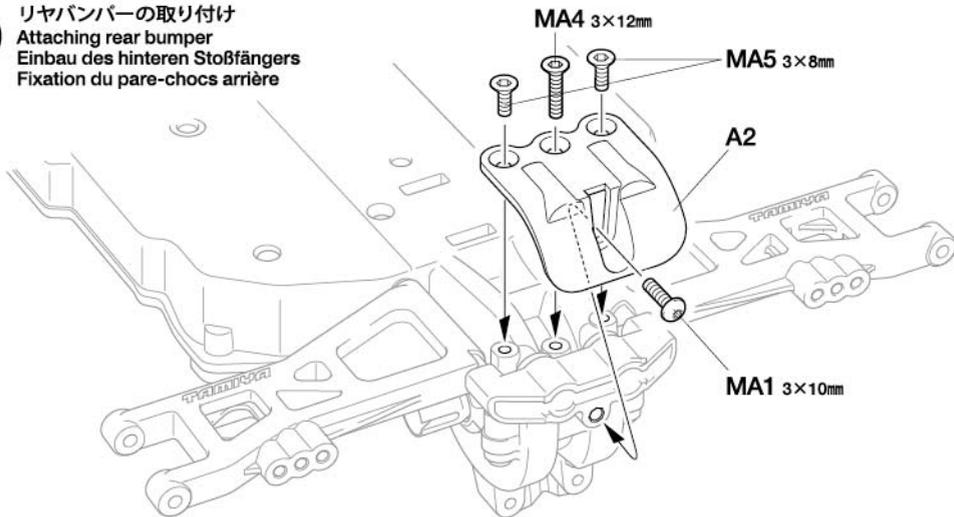

18

フロントダンパースターの取り付け
Attaching front damper stay
Einbau der vorderen Dämpferstrebe
Fixation du support d'amortisseurs avant

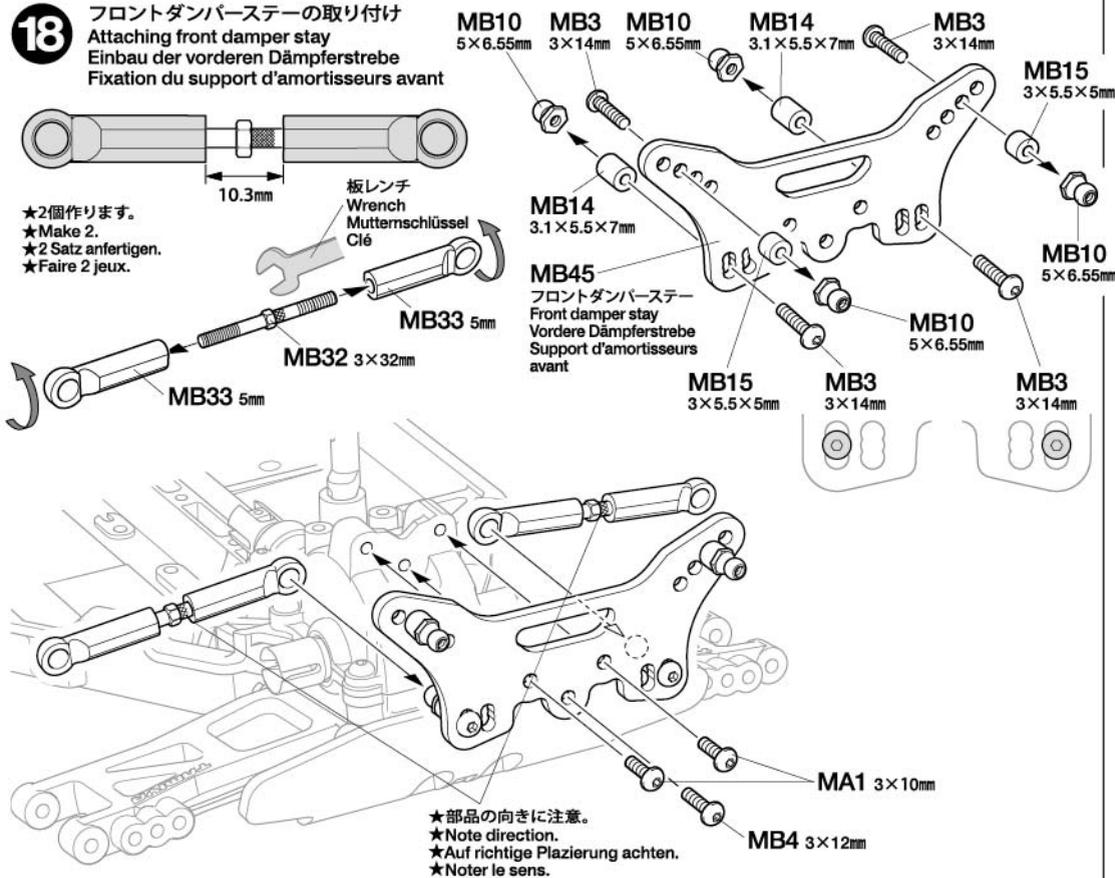

19

フロントアップライトの組み立て
Front uprights
Achsschenkel vorne
Fusées avant

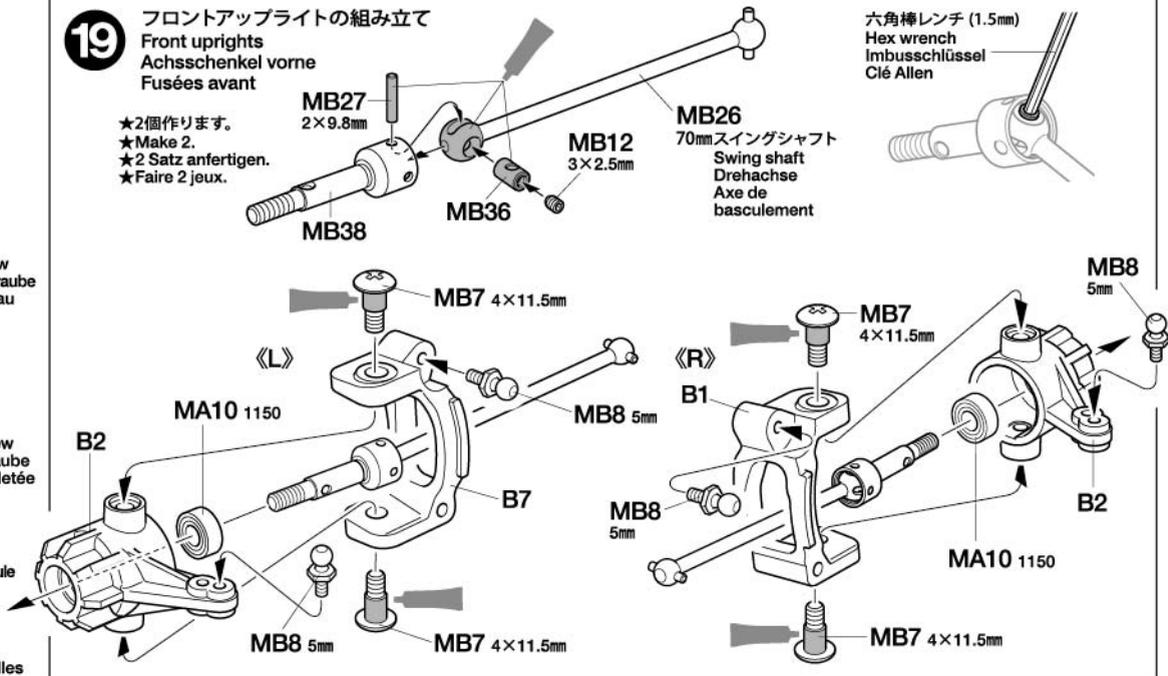

20

MB6 ×2 3×32mmスクルーピン
Screw pin
Schraubzapfen
Cheville à vis

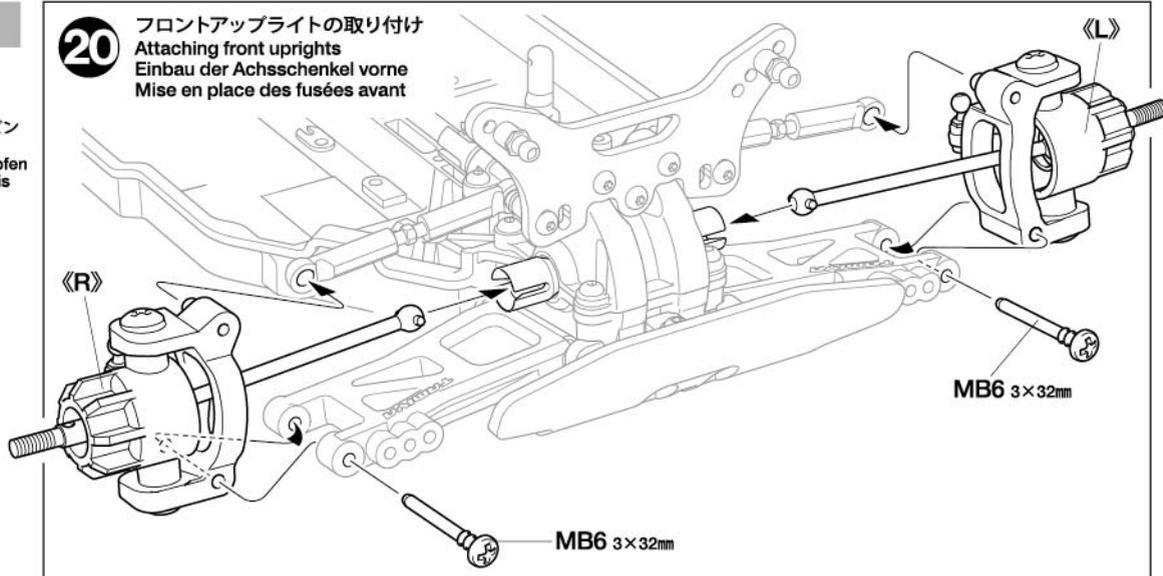

21

MB30 3×42mmターンバックルシャフト
×2 Turnbuckle shaft
Spann-Achse
Biellette à pas inversés

MB33 ×4 5mmアジャスターL
Adjuster (long)
Einstellstück (lang)
Chape à rotule (longue)

MB2 ×2 3×20mm六角丸ビス
Screw
Schraube
Vis

MB4 ×3 3×12mm六角丸ビス
Screw
Schraube
Vis

MB10 ×4 5×6.55mmビローボールナット
Ball connector nut
Kugelkopf-Mutter
Ecroi-connecteur à rotule

MB13 ×2 3.1×5.5×11mmポスト
Post
Pfosten
Plot de fixation

MB16 ×2 3×5.5×3mmスペーサー
Spacer
Distanzring
Entretoise

MA1 ×2 3×10mm六角丸ビス
Screw
Schraube
Vis

22

MB38 ×2 ホイールアクスル
Wheel axle
Rad-Achse
Axe de roue

MB36 ×2 クロスバイダー
Cross joint
Kreuzzapfen
Joint en croix

MB12 ×2 3×2.5mmイモネジ
Grub screw
Madenschraube
Vis pointeau

MB27 ×2 2×9.8mmシャフト
Shaft
Achse
Axe

MB8 ×2 5mmビローボール
Ball connector
Kugelkopf
Connecteur à rotule

MA10 ×2 1150ベアリング
Ball bearing
Kugellager
Roulement à billes

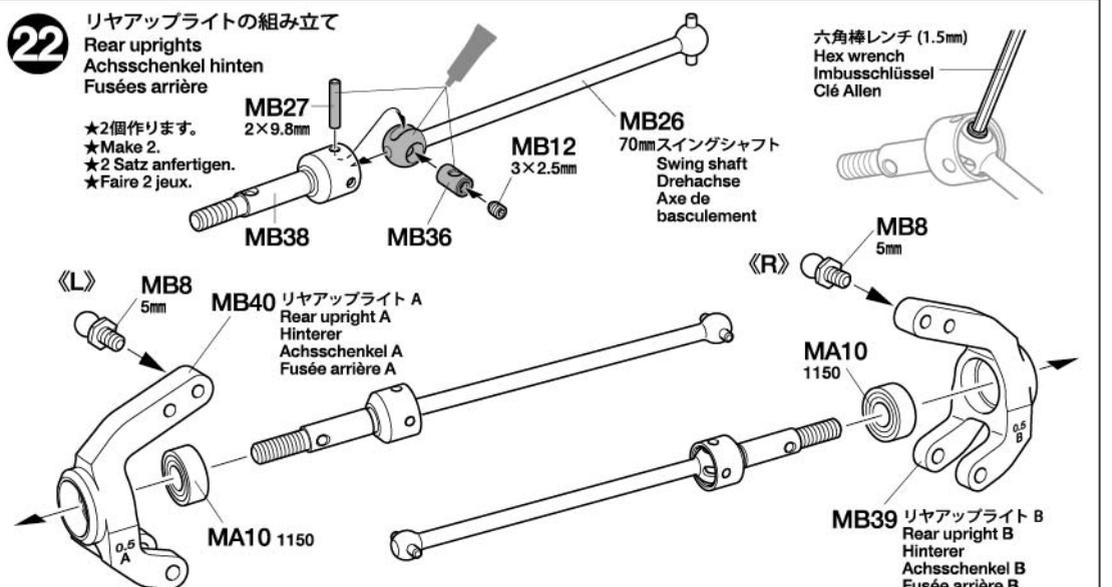
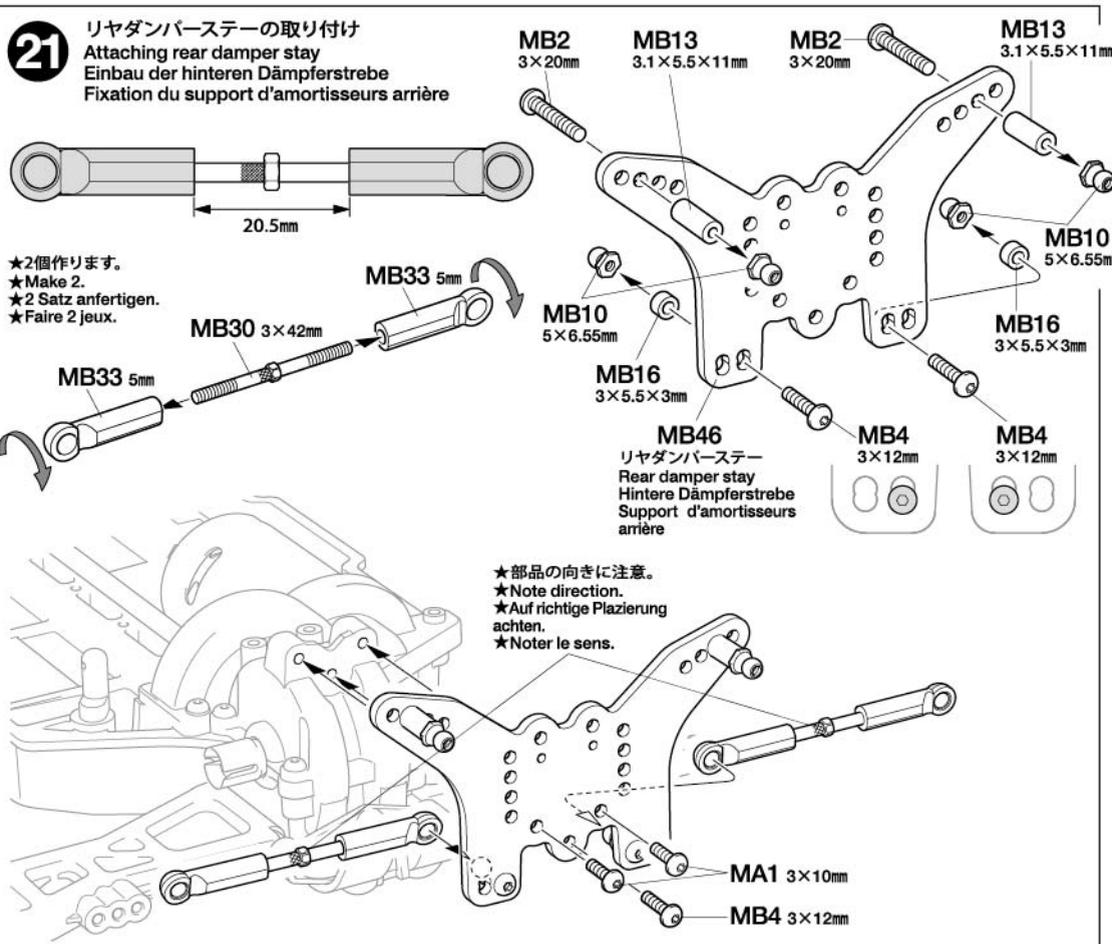

24

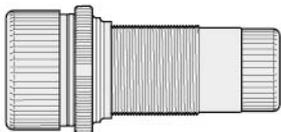

MB43 フロントダンパーシリンダー
Front damper cylinder
Vorderer Dämpfer-Zylinder
Corps d'amortisseur avant



MB23 12mm Oリング
O-ring
O-Ring
Joint torique

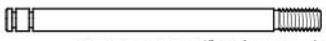

MB28 41.5mmダンパーシャフト
Damper shaft
Dämpferstange
Axe d'amortisseur



MB18 2mm Eリング
E-Ring
Circlip



MB19 3穴ピストン
Piston (3 holes)
Kolben (3 Löcher)
Piston (3 trous)



MB24 3mm Oリング (黒)
O-ring (black)
O-Ring (schwarz)
Joint torique (noir)



MB25 3mm Xリング (青)
X-ring (blue)
X-Ring (bleu)
Joint-X (bleu)



MB17 3x5.5x1.5mm スペース
Spacer
Distanzring
Entretoise



MB21 シャフトガイド
Shaft guide
Stangenführung
Guide d'axe



MB22 ロッドガイド
Rod guide
Stangenführung
Guide d'axe

25

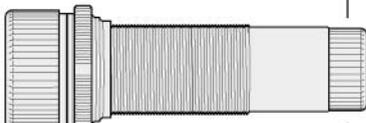

MB44 リヤダンパーシリンダー
Rear damper cylinder
Hinterer Dämpfer-Zylinder
Corps d'amortisseur arrière



MB23 12mm Oリング
O-ring
O-Ring
Joint torique

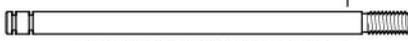

MB29 53.3mmダンパーシャフト
Damper shaft
Dämpferstange
Axe d'amortisseur



MB18 2mm Eリング
E-Ring
Circlip



MB20 2穴ピストン
Piston (2 holes)
Kolben (2 Löcher)
Piston (2 trous)



MB24 3mm Oリング (黒)
O-ring (black)
O-Ring (schwarz)
Joint torique (noir)



MB25 3mm Xリング (青)
X-ring (blue)
X-Ring (bleu)
Joint-X (bleu)



MB21 シャフトガイド
Shaft guide
Stangenführung
Guide d'axe



MB22 ロッドガイド
Rod guide
Stangenführung
Guide d'axe

23

リヤアップライトの取り付け
Attaching rear uprights
Einbau der hinteren Achsschenkel
Installation des fusées arrière

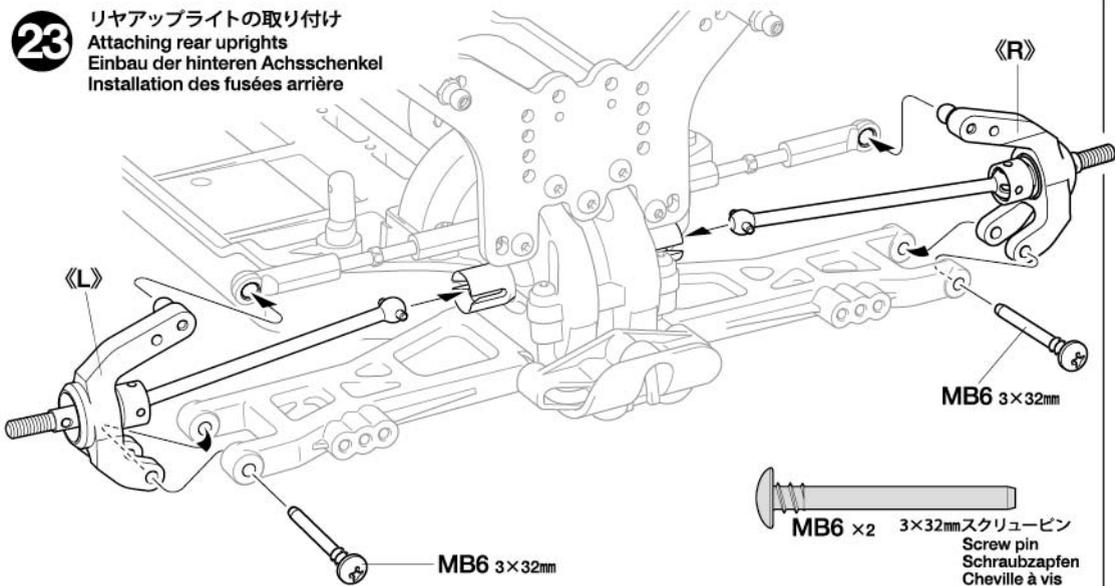

24

フロントダンパーの組み立て 1
Front dampers 1
Vordere Stoßdämpfer 1
Amortisseurs avant 1

★2個作ります。
★Make 2.
★2 Satz anfertigen.
★Faire 2 jeux.

《MB43》

★分解します。
★Disassemble.
★Auseinander nehmen.
★Démonter.

スプリングアジャスター
Spring adjuster
Federhalter
Embase de ressort

ロッドガイドキャップ
Rod guide cap
Kappe an der Gestängeführung
Coupelle de guidage d'axe

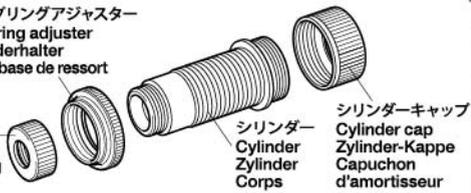

シリンダーキャップ
Cylinder cap
Zylinder-Kappe
Capuchon
d'amortisseur



MB23 12mm

MB18 2mm

★押し込みます。
★Snap on.
★Einschnappen.
★Insérer.

MB28 41.5mm

MB19



MB24 3mm

★ダンパーオイルを塗ります。
★Apply damper oil.
★Dämpferöl auftragen.
★Appliquer de l'huile pour
amortisseurs.

V5

MB17 3x5.5x1.5mm

MB22

MB25 3mm

★キズをつけないように注意してください。
★Be careful not to damage damper shaft.
★Vorsicht! Nicht die Dämpferstange beschädigen.
★Ne pas endommager l'axe d'amortisseur.

25

リヤダンパーの組み立て 1
Rear dampers 1
Hintere Stoßdämpfer 1
Amortisseurs arrière 1

★2個作ります。
★Make 2.
★2 Satz anfertigen.
★Faire 2 jeux.

《MB44》

★分解します。
★Disassemble.
★Auseinander nehmen.
★Démonter.

スプリングアジャスター
Spring adjuster
Federhalter
Embase de ressort

ロッドガイドキャップ
Rod guide cap
Kappe an der Gestängeführung
Coupelle de guidage d'axe

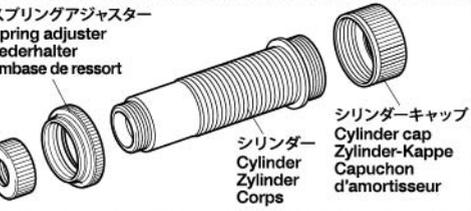

シリンダーキャップ
Cylinder cap
Zylinder-Kappe
Capuchon
d'amortisseur



MB23 12mm

MB18 2mm

★押し込みます。
★Snap on.
★Einschnappen.
★Insérer.

MB29 53.3mm

MB20



MB24 3mm

★ダンパーオイルを塗ります。
★Apply damper oil.
★Dämpferöl auftragen.
★Appliquer de l'huile pour
amortisseurs.

X1

X11

MB22

MB25 3mm

★キズをつけないように注意してください。
★Be careful not to damage damper shaft.
★Vorsicht! Nicht die Dämpferstange beschädigen.
★Ne pas endommager l'axe d'amortisseur.



OPTIONS

《ダンパーオイルのセッティング》
別売のタミヤシリコンダンパーオイルは、RCカーのオイルダンパー用に開発された高性能オイルです。温度が変化しても粘度変化が少なく、安定したダンピング効果を発揮。幅広いダンパーセッティングが可能です。

Tamiya Silicone Damper Oil

ソフトセット SOFT SET (53443)	赤 RED	# 200
	橙 ORANGE	# 300
	黄 YELLOW	# 400
ミディアムセット MEDIUM SET (53444)	緑 GREEN	# 500
	青 BLUE	# 600
	紫 PURPLE	# 700
ハードセット HARD SET (53445)	ピンク PINK	# 800
	クリアー CLEAR	# 900
	ライトブルー LIGHT BLUE	# 1000

- ★キット付属は#400です。
- ★Kit standard oil: #400
- ★Bausatz-Standard Öl: #400
- ★Huile standard du kit: #400

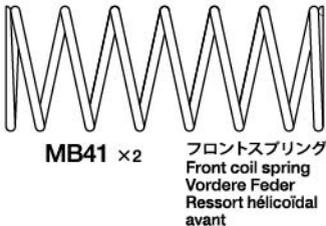

- ★5mm六角ビローボールをアームに先に取り付けます。
- ★Attach MB9 to lower arm first.
- ★MB9 zuerst am unteren Lenker befestigen.
- ★Fixer MB9 au triangle inférieur en premier.

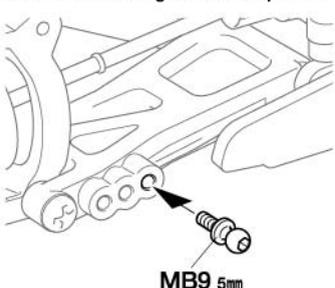

26 ダンパーオイルの入れ方
Damper oil
Dämpfer-Öl
Huile pour amortisseurs

1.ピストンを下げ、オイルを入れます。ピストンをゆっくり上下させてオイル中の気泡を抜きます。

1.Pull down piston and pour oil into cylinder. Remove air bubbles by slowly moving piston up and down.

1.Kolben nach unten ziehen und Öl einfüllen. Luftblasen durch Auf- und Abbewegen des Kolbens herausdrücken.

1.Pousser le piston vers le bas et remplir le corps d'huile. Chasser les bulles d'air en déplaçant le piston de bas en haut.

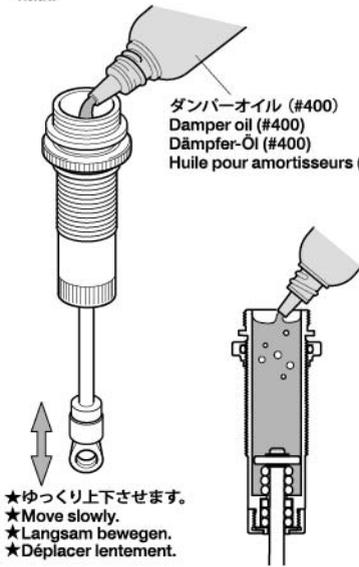

- ★フロントダンパー、リアダンパー (各2本) にオイルを入れます。
- ★Put oil into front and rear dampers (there are 2 of each).
- ★Öl in vordere und hintere Dämpfer füllen (je 2).
- ★Mettre de l'huile dans les amortisseurs avant et arrière (2 de chaque).

2.ピストンをいっぱいにおろし、オイルシールをはめ込み、あふれたオイルをティッシュペーパーで吸い取ります。

2.Pull down piston, attach oil seal and absorb oil overflow with tissue paper.

2.Kolben nach unten ziehen. Ölabdichtung einstecken, überlaufendes Öl mit Papiertaschentuch abwischen.

2.Pousser le piston vers le bas, placer le joint d'étanchéité et essuyer l'excédent d'huile avec du papier essuie-tout.

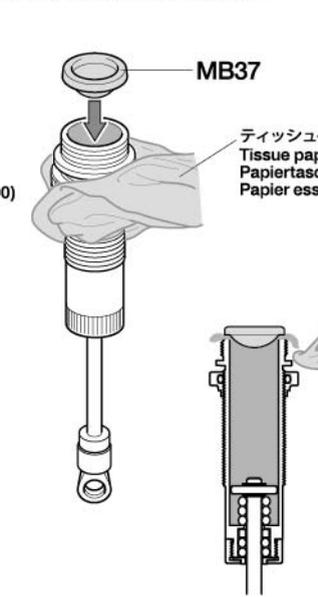

3.シリンダーキャップをしめ込んで完了です。

3.Tighten cylinder cap.

3.Zylinder-Kappe aufschrauben.

3.Serrer le capuchon d'amortisseur.

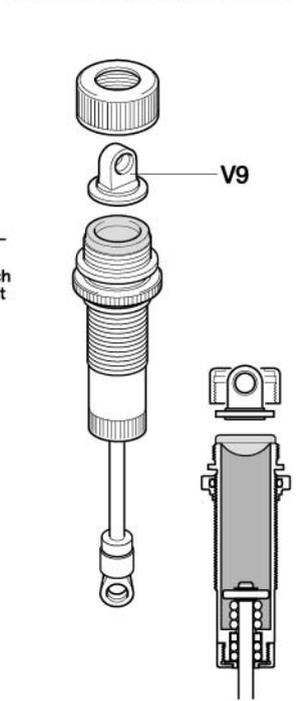

27 フロントダンパーの組み立て 2
Front dampers 2
Vordere Stoßdämpfer 2
Amortisseurs avant 2

- ★2個作ります。
- ★Make 2.
- ★2 Satz anfertigen.
- ★Faire 2 jeux.

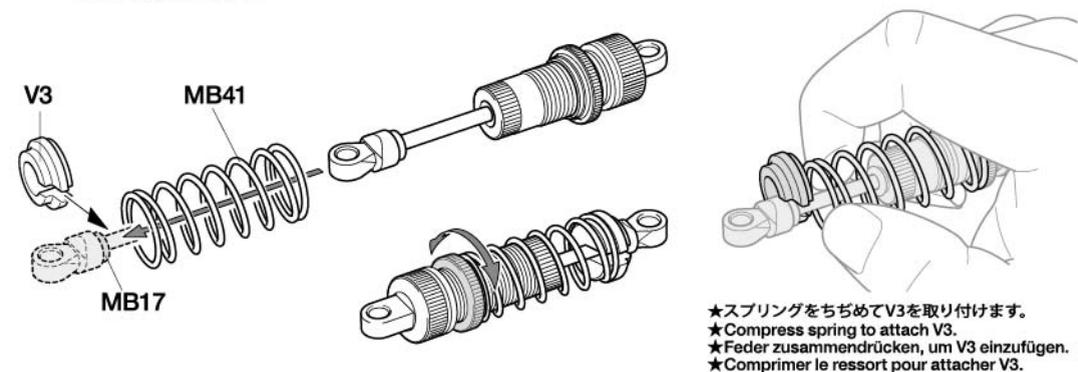

28 フロントダンパーの取り付け
Attaching front dampers
Einbau der vorderen Stoßdämpfer
Fixation des amortisseurs avant

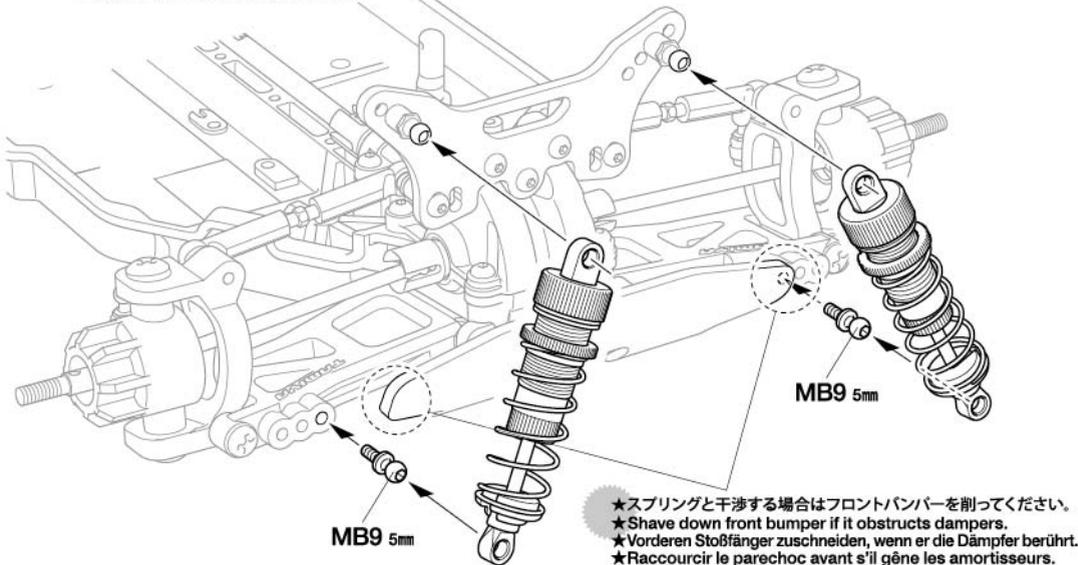

29

29

リヤダンパーの組み立て 2
Rear dampers 2
Hintere Stoßdämpfer 2
Amortisseurs arrière 2

★2個作ります。
★Make 2.
★2 Satz anfertigen.
★Faire 2 jeux.

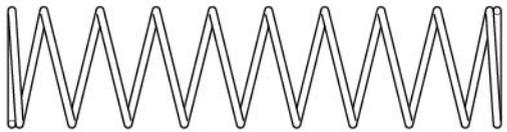

MB42 ×2 リヤスプリング
Rear coil spring
Hintere Feder
Ressort hélicoïdal arrière

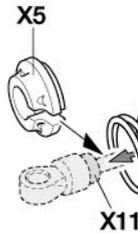

MB42

X11

★スプリングをちぢめてX5を取り付けます。
★Compress spring to attach X5.
★Feder zusammendrücken, um X5 einzufügen.
★Comprimer le ressort pour attacher X5.

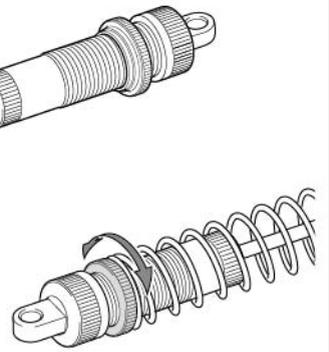

30

30

リヤダンパーの取り付け
Attaching rear dampers
Einbau der hinteren Stoßdämpfer
Fixation des amortisseurs arrière

5×5mm六角ピローボール
Ball connector
Kugelkopf
Connecteur à rotule
MB9 ×2

★5mm六角ピローボールをアームに先に取り付けます。
★Attach MB9 to lower arm first.
★MB9 zuerst am unteren Lenker befestigen.
★Fixer MB9 au triangle inférieur en premier.

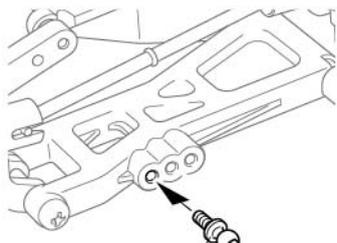

MB9 5mm

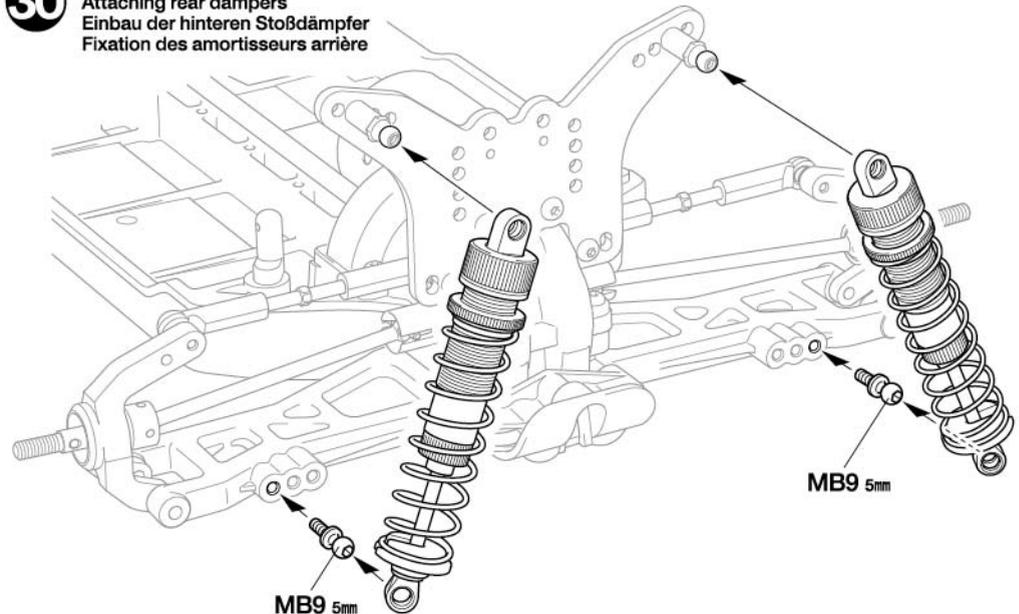

MB9 5mm

MB9 5mm

31

31

ステアリングワイバーの取り付け
Attaching steering linkage
Einbau des Lenkgestänges
Fixation des biellettes de direction

3×14mm六角皿ビス
Screw
Schraube
Vis
MB5 ×2

5mmピローボール
Ball connector
Kugelkopf
Connecteur à rotule
MB8 ×3

3×3.8×6.1mmフランジパイプ
Flanged tube
Kragenrohr
Tube à flasque
MB35 ×2

MB31 3×38mmターンバックルシャフト
Turnbuckle shaft
Spann-Achse
Biellette à pas inversés
×2

MB33 5mmアジャスター-L
Adjuster (long)
Einstellstück (lang)
Chape à rotule (longue)
×4

MB1 ×2 3×23mm六角丸ビス
Screw
Schraube
Vis

MB11 ×2 3mmロックナット(薄)
Lock nut (thin)
Sicherungsmutter (dünn)
Ecrou nylstop (fin)

MB34 ×2 3×3.9×10.5mmフランジパイプ
Flanged tube
Kragenrohr
Tube à flasque

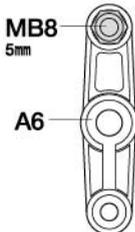
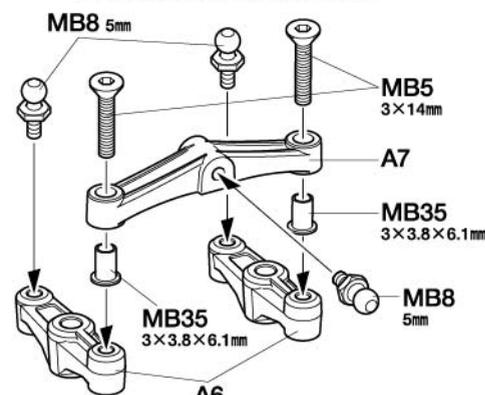

★A6の向きに注意。
★Note direction (A6).
★Auf richtige Platzierung (A6) achten.
★Noter le sens (A6).

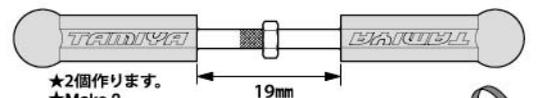
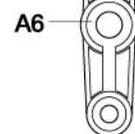

★2個作ります。
★Make 2.
★2 Satz anfertigen.
★Faire 2 jeux.

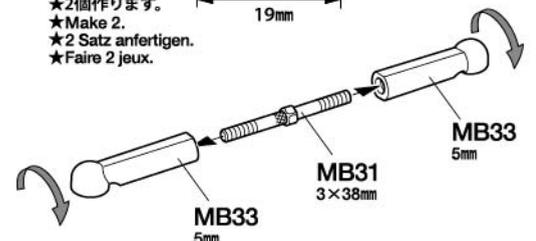

MB11 ★締め込み過ぎに注意してください。
★Do not overtighten.
★Nicht ganz einschrauben.
★Ne pas serrer trop.

★図の大きさに切って使います。
★Cut as shown.
★Gemäß Abbildung schneiden.
★Couper comme montré.

《原寸図》
Actual size
Tatsächliche
Größe
Taille réelle

スポンジテープ
Sponge tape
Schaumstoffband
Bande en mousse

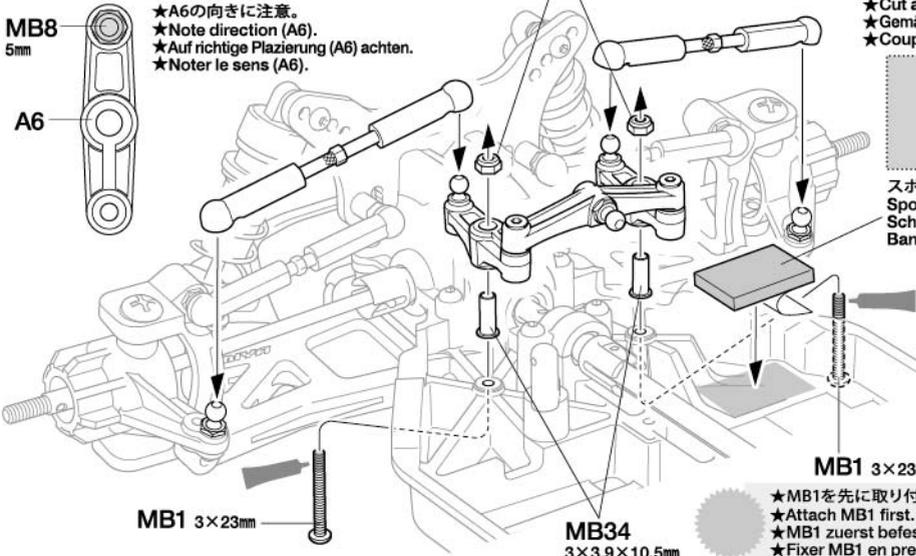

MB1 3×23mm

★MB1を先に取り付けます。
★Attach MB1 first.
★MB1 zuerst befestigen.
★Fixer MB1 en premier.

MB34 3×3.9×10.5mm

C **32~40**
袋詰Cを使用します
BAG C / BEUTEL C / SACHET C

32 ラジオコントロールメカのチェック
Checking R/C equipment
Überprüfen der RC-Anlage
Vérification de l'équipement R/C

注意!
CAUTION

★ご使用のプロボセット付属の取扱説明書をよく読んでからお使いください。
★Refer to the manuals included with R/C equipment.
★Die bei der RC-Anlage enthaltene Anleitung beachten.
★Se référer au manual inclus avec l'équipement R/C.

32

- MC1** ×1
3×6mm六角丸ビス
Screw
Schraube
Vis
- MC8** ×1
5×5.55mmビローボールナット
Ball connector nut
Kugelkopf-Mutter
Ecrou-connecteur à rotule
- MC18** ×1
サーボホーン
Servo horn
Servohorn
Palonnier
- MC16** ×1
サーボセイバースプリング(大)
Servo saver spring (large)
Servo-Saver-Feder (groß)
Ressort de sauve-servo (grand)
- MC17** ×2
サーボセイバースプリング(小)
Servo saver spring (small)
Servo-Saver-Feder (klein)
Ressort de sauve-servo (petit)

Checking R/C equipment

- ① Trims in neutral.
- ② Install batteries.
- ③ Extend receiver antenna.
- ④ Connect charged battery.
- ⑤ Switch on transmitter.
- ⑥ Switch on receiver.
- ⑦ Ensure reverse switches are in shown position.
- ⑧ Steering wheel in neutral.
- ⑨ Servo in neutral position.
- ⑩ After attaching servo saver, switch off R/C units and disconnect connectors.

Überprüfen der RC-Anlage
(Siehe Bild rechts.)

- ① Trimmhebel neutral stellen.
- ② Batterien einlegen.
- ③ Empfängerantenne ausrollen.
- ④ Voll aufgeladenen Akku verbinden.
- ⑤ Sender einschalten.
- ⑥ Empfänger einschalten.
- ⑦ Sicherstellen, dass die Umschalter für die Drehrichtung in der gezeigten Stellung sind.
- ⑧ Lenkrad neutral stellen.
- ⑨ Servo in Neutralstellung.
- ⑩ Nachdem der Servo-Saver angebracht ist, die RC-Einheit ausschalten und die Stecker abtrennen.

Vérification de l'équipement R/C

- ① Placer les trims au neutre.
- ② Mettre en place les piles.
- ③ Déployer l'antenne du récepteur.
- ④ Charger complètement la batterie.
- ⑤ Allumer l'émetteur.
- ⑥ Allumer le récepteur.
- ⑦ S'assurer que les inverseurs sont dans la position montrée.
- ⑧ Le volant de direction au neutre.
- ⑨ Servo au neutre.
- ⑩ Après installation du sauve-servo, éteindre l'ensemble R/C et débrancher les connecteurs.

「サーボホーン用ビスの選び方」 / Selecting Servo Horn Screw
Schraube des Servohorns / Choix du palonnier de servo

★他社製サーボを搭載する場合は、サーボホーン用ビスをキット付属の10mmサイズのビスに交換します。この表をよく見て、4種類の中からサーボに合ったビスを選んでください。また、これ以外のビスの場合はプロボメーカーにお問い合わせください。

★When using other brands of servo, replace servo horn screw with 10mm screw included in this kit, using this diagram to select the correct screw. If there is no suitable screw, please contact the servo manufacturer.

★Bei der Verwendung anderer Servos sollte die Schraube am Servohorn durch die beiliegende 10mm Schraube ersetzt werden. Beachten Sie das Diagramm für die Auswahl der richtigen Schraube. Ist dort keine geeignete Schraube aufgeführt, fragen Sie den Servohersteller.

★Pour d'autres marques de servos, remplacer la vis de palonnier par la vis 10mm incluse dans ce kit, en utilisant ce tableau pour choisir la vis correcte. S'il n'y a pas de vis compatible, contacter le fabricant du servo.

★サーボからビスを外します。
★Remove original servo horn screw.
★Originalschraube des Servohorns entfernen.
★Enlever la vis originale du palonnier.

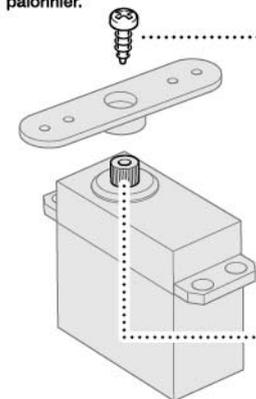

- ① ★ビスのネジ部をよく見て、ビスの種類を確認します。
★Examine screw and determine type.
★Schraube überprüfen und die Richtige auswählen.
★Examiner la vis et déterminer le type.

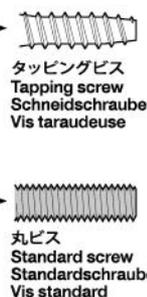

- ② ★下の原寸図でビスの太さを確認し、選択したビスを使います。
★Check screw thickness with diagram below. Use selected screw.
★Dicke der Schraube mit dem unten stehenden Diagramm vergleichen. Die ausgewählte Schraube nutzen.
★Vérifier l'épaisseur de la vis sur le tableau ci-dessous. Utiliser la vis choisie.

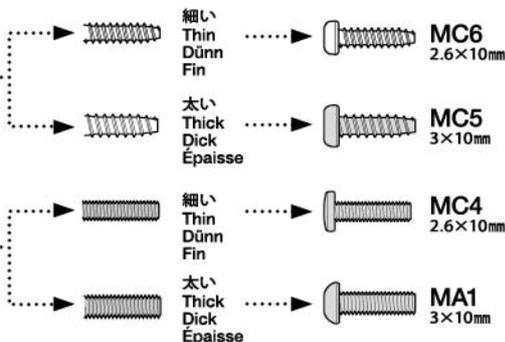

★使用するサーボの取り付け部に合わせて選びます。
★Match part with servo.
★Den zum Servo passenden Sockel aussuchen.
★Utiliser une pièce adaptée au servo.

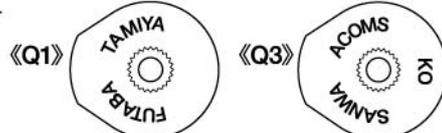

- ⑦ リバーススイッチをノーマル側(N)にします。
- ① トリムを中心位置にします。

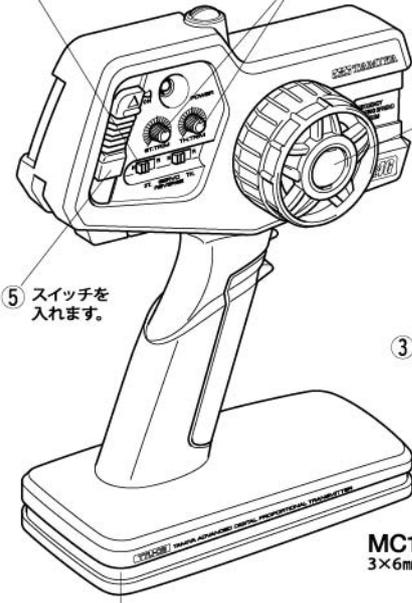

② 電池をセットします。



★タミヤ製サーボの場合はQ1とMC6を使用します。他社製サーボを使用する場合は下の表をご覧ください。
★Use Q1 and MC6 when using Tamiya servos. See diagram below when using other brands of servo.
★Q1 und MC6 benutzen bei Tamiya Servos. Bei der Verwendung anderer Servos unten stehendes Diagramm beachten.
★Utiliser Q1 et MC6 avec des servos Tamiya. Se reporter au tableau ci-dessous pour d'autres marques de servos.

④ 充電済の走行用バッテリーをつなぎます。

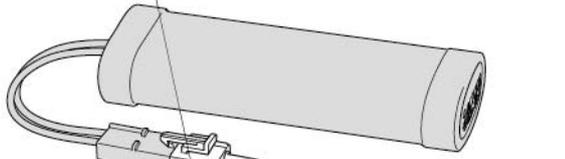

⑧ ステアリングホイールを動かし、サーボの動きを確認してください。

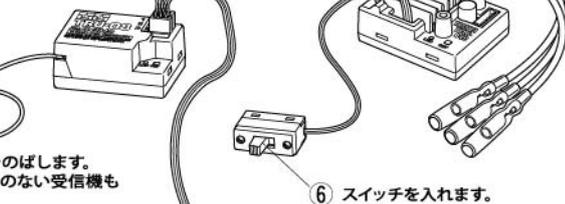

③ アンテナをのばします。
※アンテナのない受信機もあります。

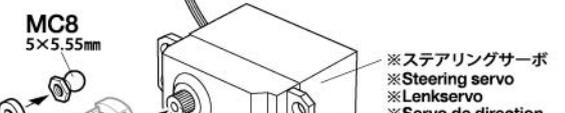

⑥ スイッチを入れます。



⑨ ステアリングホイール中立位置のとき、とまっている場所がサーボのニュートラル位置です。

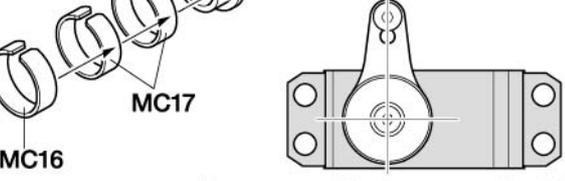

★サーボがニュートラルの状態での取り付けます。
★Attach as shown with servo in neutral.
★Wie angegeben Servo in Neutralstellung bringen.
★Monter comme indiqué avec le servo au neutre.

⑩ 取り付け後、送受信機のスイッチを切り、走行用バッテリーもはずしておきます。

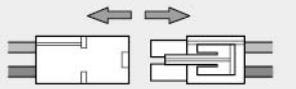

33



MC13 3×23mmターンバックルシャフト
Turnbuckle shaft
Spann-Achse
Biellette à pas inversés



MC14 ×2 5mmアジャスター
Adjuster
Einstellstück
Chape à rotule



MA2 ×2 3×8mm六角丸ビス
Screw
Schraube
Vis



MA8 ×2 3mmワッシャー
Washer
Beilagscheibe
Rondelle

33

サーボステーの取り付け
Attaching servo stays
Einbau der Servohalter
Fixation des supports de servo

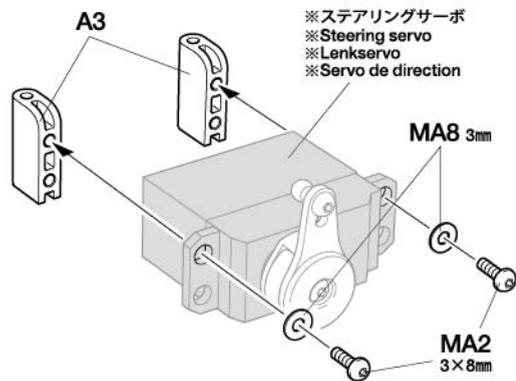
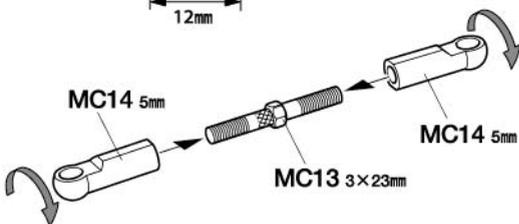
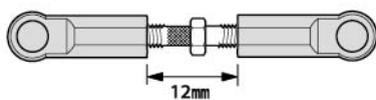

※ステアリングサーボ
※Steering servo
※Lenkservo
※Servo de direction

34

★受信機スイッチから表示プレートをはずしておきます。

★Remove switch plate when attaching receiver switch.

★Zum Befestigen des Empfängerschalters die Schalterplatte vorher entfernen.

★Enlever la plaquette pour installer l'interrupteur du récepteur.

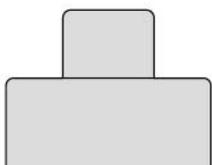
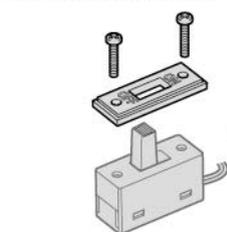

MC15 ×1
スイッチブーツ
Switch cover
Schalter-Abdeckung
Protection d'interrupteur



MA2 ×5 3×8mm六角丸ビス
Screw
Schraube
Vis



MC2 ×2 2×10mm丸ビス
Screw
Schraube
Vis



MC11 ×2 2mmワッシャー
Washer
Beilagscheibe
Rondelle



MB4 ×1 3×12mm六角丸ビス
Screw
Schraube
Vis



MC3 ×2 3×10mm六角皿ビス
Screw
Schraube
Vis

35



MC7 ×4 2×12mmタッピングビス
Tapping screw
Schneidschraube
Vis taraudeuse

34

ステアリングサーボの取り付け
Attaching steering servo
Lenkservo-Einbau
Fixation du servo de direction

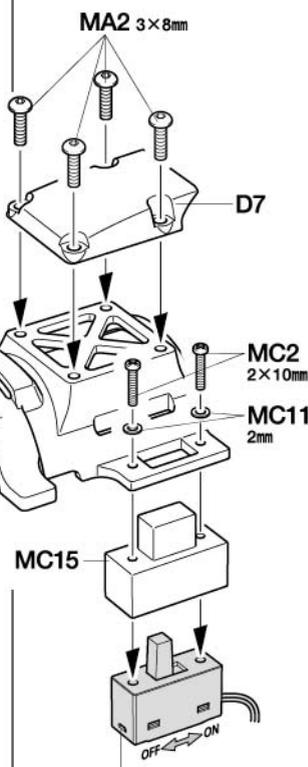

※受信機スイッチ
※Receiver switch
※Empfänger-Schalter
※Interrupteur du récepteur

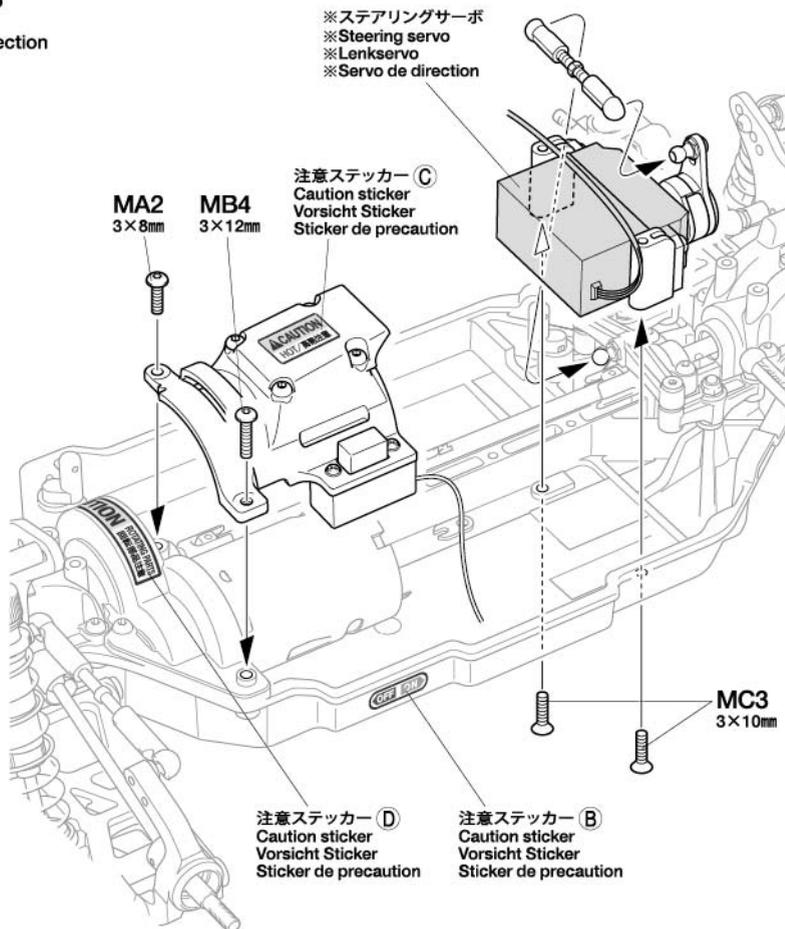

※ステアリングサーボ
※Steering servo
※Lenkservo
※Servo de direction

注意ステッカー C
Caution sticker
Vorsicht Sticker
Sticker de precaution

注意ステッカー D
Caution sticker
Vorsicht Sticker
Sticker de precaution

注意ステッカー B
Caution sticker
Vorsicht Sticker
Sticker de precaution

35

防塵ケース
Receiver case
Empfängerkasten
Boîtier de récepteur

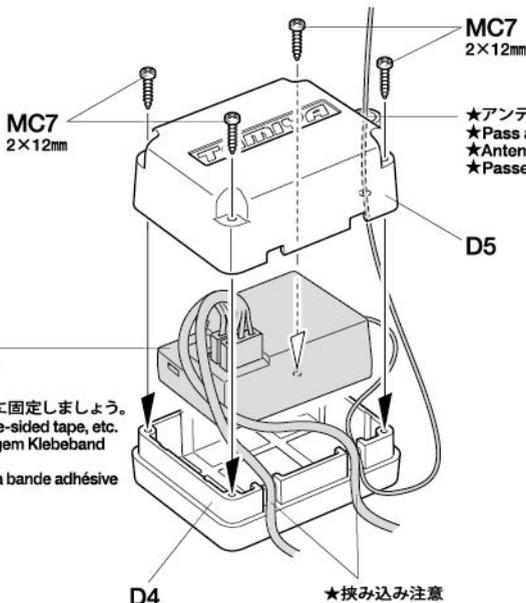

※受信機
※Receiver
※Empfänger
※Récepteur

★両面テープ等でケース内に固定しましょう。

★Secure receiver with double-sided tape, etc.

★Empfänger mit doppelseitigem Klebeband oder ähnlichem sichern.

★Fixer le récepteur avec de la bande adhésive double face, etc.

★アンテナ線を通します。
★Pass antenna.
★Antennenrohr durchführen.
★Passer l'antenne.

★挟み込み注意

★Make sure not to pinch cables.

★Darauf achten, die Kabel nicht einzuklemmen.

★Ne pas pincer les câbles.

36 RCメカの搭載例
Attaching R/C equipment
Einbau der RC-Anlage
Installation de l'équipement R/C

注意!
NOTICE

- ★RCメカの各コネクタの接続はメカに付属の説明書を良くお読みください。
- ★Also refer to instructions supplied with R/C equipment when attaching.
- ★Zum Anschließen der RC-Anlage auch die der Anlage beiliegenden Anleitungen beachten.
- ★Pour installer l'équipement R/C, consulter également ses instructions spécifiques.
- ★ブラシレス用ESCの場合、使用しないコードがあります。(タミヤ製ESCはオレンジのコードを使用しません。)
- ★Some cables are not used with brushless ESCs. (Do not use orange cable with Tamiya ESCs.)
- ★Einige Kabel mit einem Brushless Fahrtregler nicht benutzen. (Das orange Kabel mit einem Tamiya-Fahrtregler nicht benutzen.)
- ★Certains câbles ne sont pas utilisés avec un contrôleur brushless. (Ne pas utiliser le câble orange avec des variateurs Tamiya.)

- ★コネクタ部は+ (プラス)、- (マイナス) を確かめ、しっかりとつないでください。
- ★Connect cables firmly.
- ★Die Kabel fest zusammenstecken.
- ★Connecter fermement les câbles.



ESC、アンプ側
ESC
Fahrregler
Variateur

モーター側
Motor
Moteur

+ (プラス) コード
(赤、オレンジ、黄)
(+) Red, Orange, Yellow
(+) Rot, Orange, Gelb
(+) Rouge, Orange, Jaune

黄/赤コード
Yellow / Red
Gelb / Rot
Jaune / Rouge

- (マイナス) コード
(黒、青)
(-) Black, Blue
(-) Schwarz, Blau
(-) Noir, Bleu

緑/黒コード
Green / Black
Grün / Schwarz
Vert / Noir

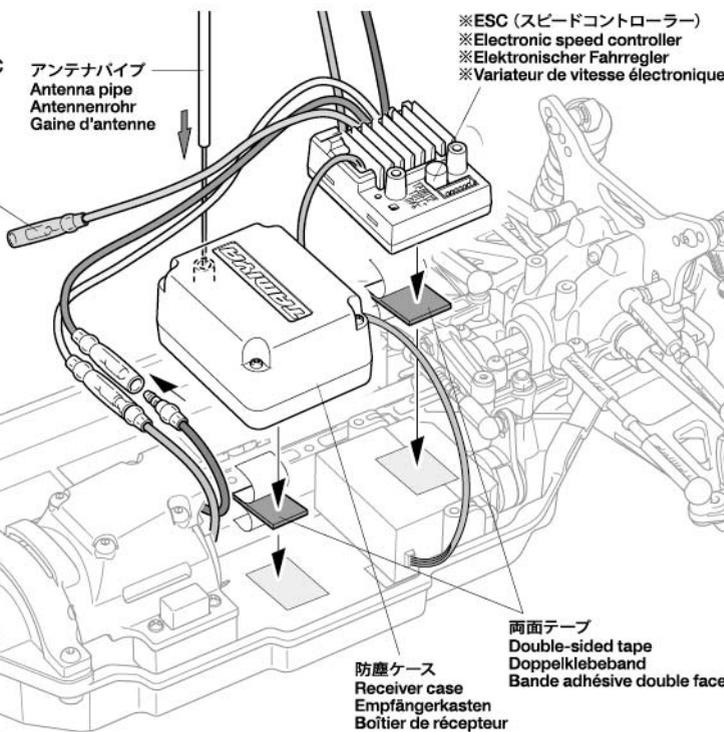

37

- ★タイヤとホイールの間に瞬間接着剤を流し込んで接着します。
- ★Apply instant cement.
- ★Sekundenkleber auftragen.
- ★Appliquer de la colle rapide (cyanoacrylate).

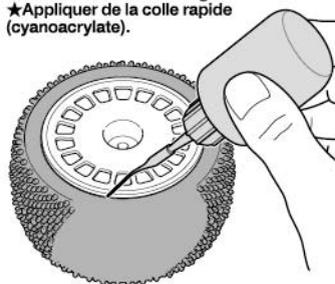

37 《フロントホイール》
Front wheels
Vorderräder
Roues avant

- ★2個作ります。
- ★Make 2.
- ★2 Satz anfertigen.
- ★Faire 2 jeux.

- ※フロントタイヤ (別売)
- ※Front tire (separately available)
- ※Vorderer Reifen (separat erhältlich)
- ※Pneu avant (disponible séparément)

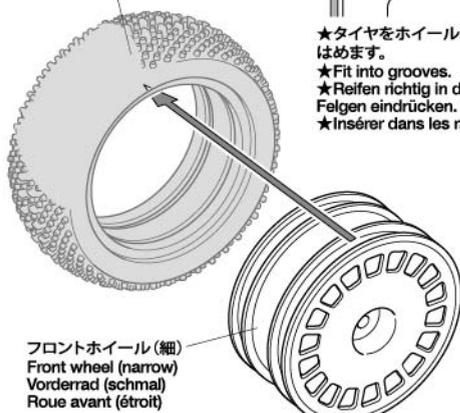

フロントホイール (細)
Front wheel (narrow)
Vorderrad (schmal)
Roue avant (étroit)

《リアホイール》
Rear wheels
Hinterräder
Roues arrière

- ★2個作ります。
- ★Make 2.
- ★2 Satz anfertigen.
- ★Faire 2 jeux.

- ※リアタイヤ (別売)
- ※Rear tire (separately available)
- ※Hinterer Reifen (separat erhältlich)
- ※Pneu arrière (disponible séparément)

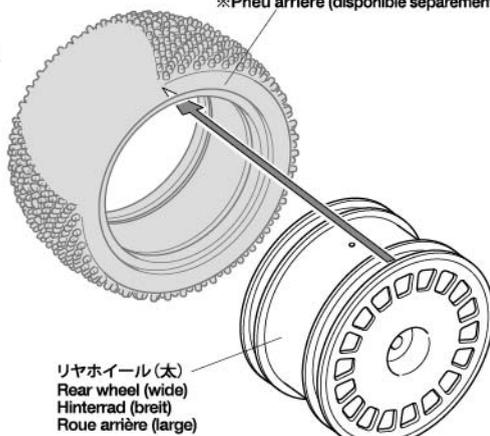

リアホイール (太)
Rear wheel (wide)
Hinterrad (breit)
Roue arrière (large)

38

MA10 1150ベアリング
Ball bearing
Kugellager
Roulement à billes

MC10 4mmフランジロックナット
Flange lock nut
Sicherungsmutter
Ecrou nylstop à flasque

MB27 2×9.8mmシャフト
Shaft
Achse
Axe

フロントホイール
Front wheel
Vorderrad
Roue avant

MC10 4mm

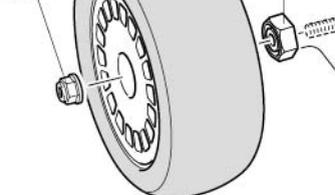

38 フロントホイールの取り付け
Attaching front wheels
Einbau der Vorderräder
Fixation des roues avant

ナイロンバンド
Nylon band
Nylonband
Collier en nylon

MC10 4mm
★ナイロン部まで締め込みます
★Tighten up into nylon portion.
★Anziehen, bis Gewinde aus Nylon-Sicherungsteil schaut.
★Serrer jusqu'à la bague en nylon.

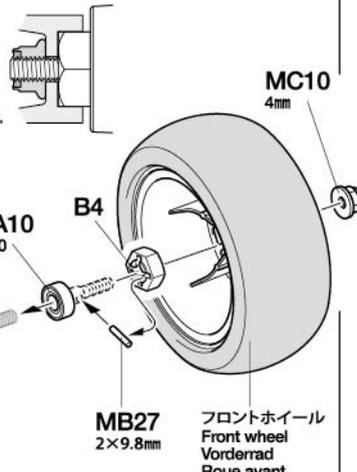
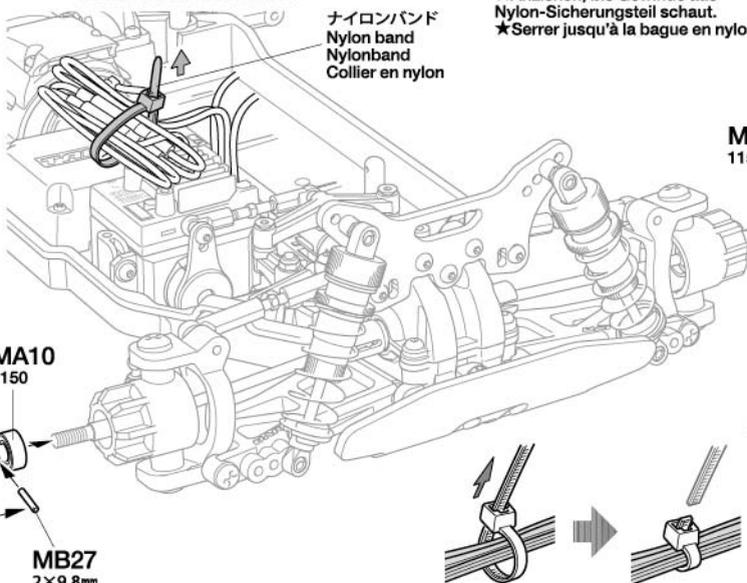

- ★配線コードはプロペラシャフトに干渉しないようにナイロンバンドでたばねておきます。
- ★Secure cables using nylon band, ensuring they do not obstruct moving parts.
- ★Kabel mit Nylonband zusammenbinden, dafür sorgen, dass keine beweglichen Teile behindert werden.
- ★Maintenir les câbles avec un collier nylon, en s'assurant qu'ils ne gênent pas les parties mobiles.

39

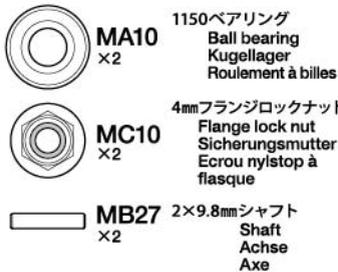

リヤホイール
Rear wheel
Hinterrad
Roue arrière

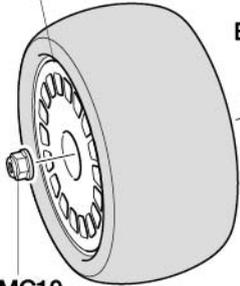

MC10
4mm

40

注意してください。
CAUTION
VORSICHT
PRECAUTIONS



走行させる直前まで、バッテリーの
コネクタを繋がないでください。
走行用バッテリーをつないだまま
でよくと、車が暴走することがあります。
走らせないときは、必ず走行用バッテ
リーのコネクタを抜いておきます。

**DISCONNECT BATTERY WHEN NOT
USING THE MODEL**
Disconnect battery when model is not
being used, as it may result in a run
away model.

**AKKUSTECKER ABZIEHEN, WENN DAS
MODELL NICHT IN BETRIEB IST**
Akku abhängen, wenn das Modell
nicht benutzt wird, da es sich sonst
selbstständig machen kann.

**DECONNECTER LA BATTERIE LORSQUE
LE MODELE N'EST PAS UTILISEE**
Déconnecter la batterie lorsque le
modèle n'est pas utilisé pour éviter
qu'il se déplace inopinément.

39

リヤホイールの取り付け
Attaching rear wheels
Einbau der Hinterräder
Fixation des roues arrière

★セッティングウイングを使用する場合は19ページを参照してください。
★See page 19 if attaching optional adjustable wing.
★Seite 19 beachten, wenn der verstellbare Spoiler genutzt wird.
★Voir page 19 si on installe l'aileron réglable optionnel.

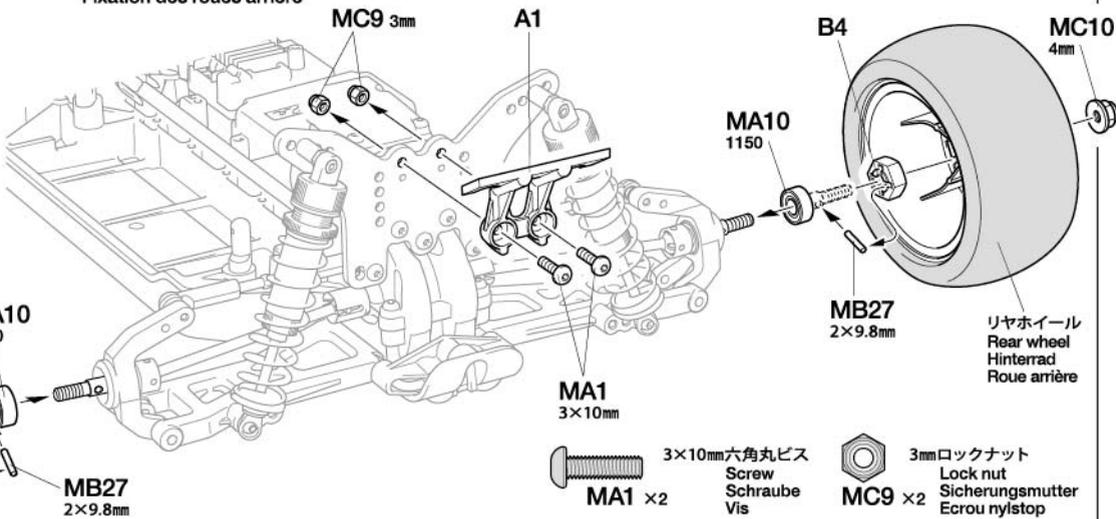

MA1
3x10mm

3x10mm六角丸ビス
Screw
Schraube
Vis

MA1
x2

MC9
x2

3mmロックナット
Lock nut
Sicherungsmutter
Ecrou nylistop

40

走行用バッテリーの搭載
Installing battery pack
Einlegen des Akkupacks
Installation du pack d'accus

★6mm Oリングとスポンジテープを利用してバッテリーの
ガタつきを抑えてください。
★Use sponge tape and 6mm O-rings to prevent
battery from wobbling.
★Verwenden Sie Schaumgummiklebeband und 6mm
O-Ringe um die Batterie zu fixieren.
★Utiliser de la bande mousse et des joints toriques
6mm pour empêcher la batterie de brinquebaler.

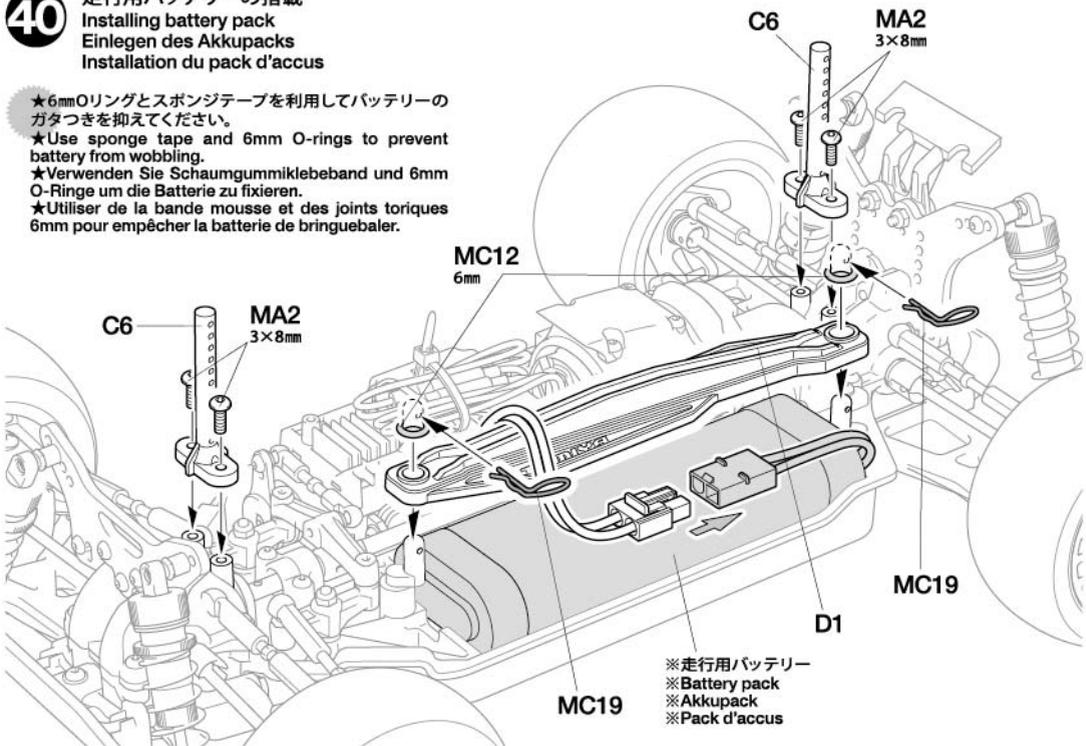

MA2
x4

3x8mm六角丸ビス
Screw
Schraube
Vis

MC12
x2

6mm O-ring
O-Ring
Joint torique

MC19
x2

スナップピン (大)
Snap pin (large)
Federstecker (groß)
Epingle métallique (grande)

※走行用バッテリー
※Battery pack
※Akkupack
※Pack d'accus

《ポリカーボネートボディの切り取り方》
Cutting out polycarbonate body parts
Ausschneiden der Polycarbonat Karosserieteile
Découpe des pièces de carrosserie en polycarbonate

★ボディを切り取るときはハサミとカッターナイフを使い分けるときれいに切り取れます。
★Use different cutting tools depending upon the section you are working on.
★Benutzen Sie je nach Arbeitsbereich verschiedene Schneidwerkzeuge.
★Utiliser différents outils de découpe selon la partie travaillée.

《直線はハサミで切り取ります。》
Straight sections – use scissors
Gerade Bereiche mit Schere bearbeiten
Sections droites – utiliser des ciseaux



《曲線はカッターナイフで切り取ります。》 / Curved sections – use a modeling knife
Für gebogene Bereiche Modellbaumesser benutzen / Sections courbes – utiliser un couteau de modélisme

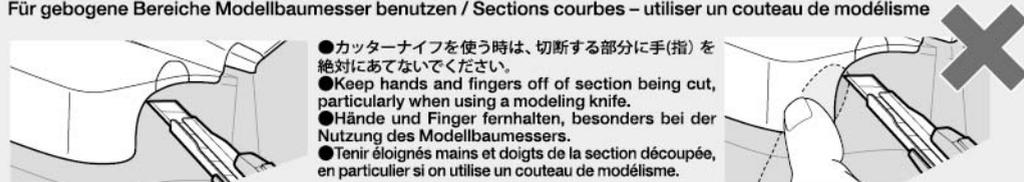

★カッターナイフで切り取る場合は、一度に切らずに数
回にわけて浅く切り込みを入れ、切れ目によって折り曲
げるようにして切りはなしてください。
★When using a modeling knife, make multiple passes to
score the cut line, then bend and snap off the unwanted area.
★Wenn Sie ein Modellbaumesser benutzen, machen
Sie mehrere Schnitte an der vorgezeichneten Linie,
dann biegen Sie das Abfallstück um und brechen es ab.
★Si on utilise un couteau de modélisme, faire plusieurs
passages pour marquer la ligne de coupe, puis plier et
détacher la partie indésirable.

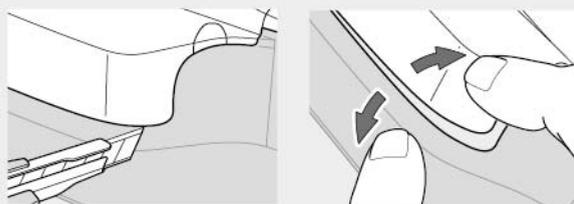

41

41

ボディの切り取り
Cutting out body
Karosserie ausschneiden
Découpe de la carrosserie

- ★カットラインに注意してください。
- ★Note cut line with care.
- ★Schnittlinien sorgfältig beachten.
- ★Bien identifier la ligne de découpe.

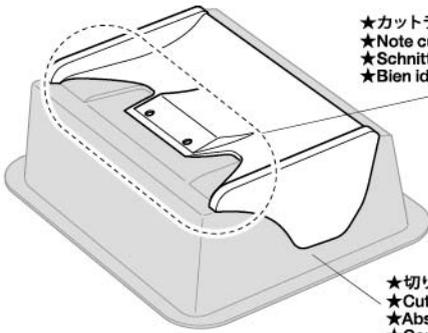

- ★切り取ります。
- ★Cut away.
- ★Abschneiden.
- ★Couper.

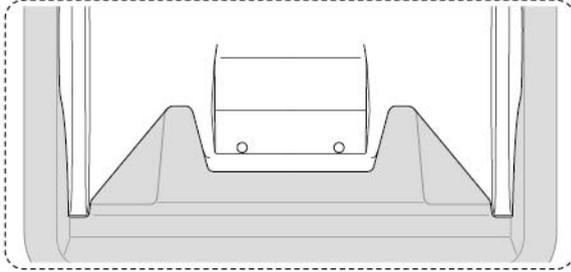

- ★油性ペンなどでマーキングし、図のようにカットしてください。
- ★Mark up with a marker pen, and cut as shown.
- ★Mit Textmarker markieren und wie gezeigt ausschneiden.
- ★Repérer avec un marqueur, et découper comme montré.

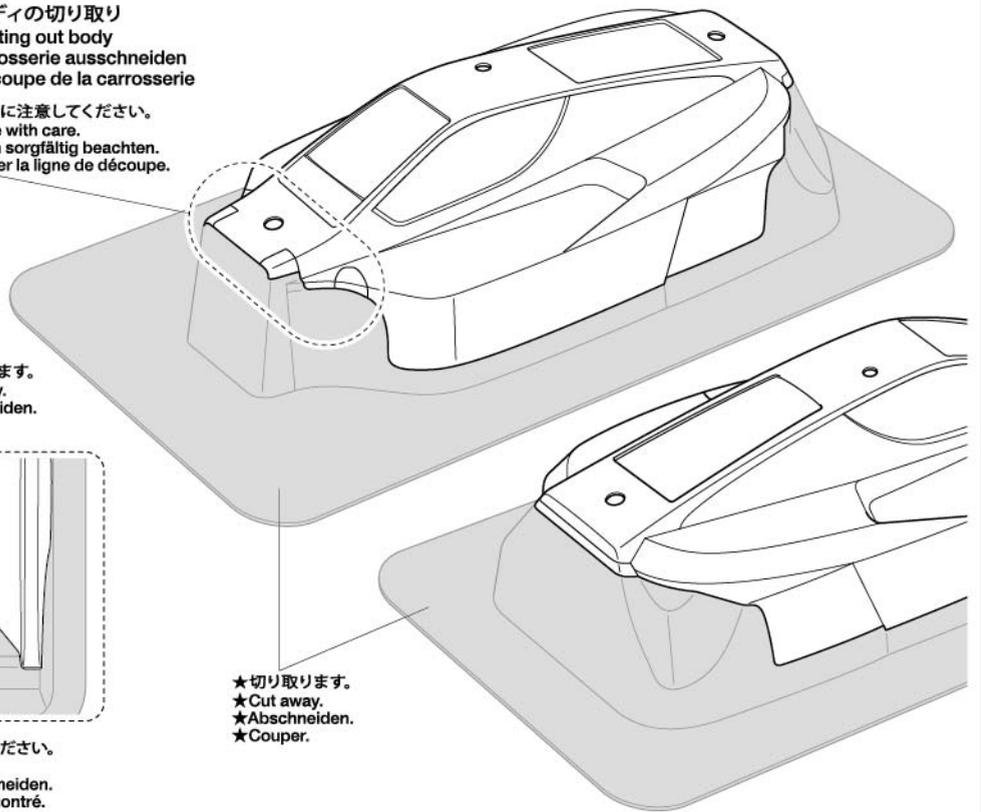

- ★切り取ります。
- ★Cut away.
- ★Abschneiden.
- ★Couper.

42

42

マスキングと塗装
Masking and painting
Abkleben und Lackierung
Masquage et peinture

- ★A～Cはマスキングシールの番号です。
- ★A～C denote masking stickers.
- ★A～C gibt die Nummer des Aufklebers an.
- ★A～C indiquent les masques adhésifs.

《塗装する前に》

Preparing body for painting
Vorbereitung der Karosserie für Bemalung
Préparation de la carrosserie pour la mise en peinture

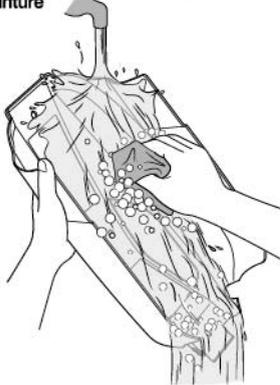

- ★塗装前に中性洗剤で油気をおとします。水洗いをして洗剤分を洗い流して乾かしてください。

- ★Wash the body thoroughly with detergent in order to remove any oil, then rinse well and allow to air dry.
- ★Karosserie sorgfältig mit Spülmittel abwaschen, damit Staub und ggf. Öl entfernt sind. Trocknen lassen.
- ★Nettoyer entièrement la carrosserie avec du détergent, la rincer et laisser sécher.

《塗装の仕方》

Painting
Lackier-Anweisung
Comment peindre

- ★マスキングシールを切り出し、ボディ内側から貼ります。
★Cut out masking stickers and mask off from inside.
★Die selbstklebenden Abkleber ausschneiden und von innen abkleben.
★Découper les caches autocollants et masquer de l'intérieur.
- ★ボディを内側からお好みの色で塗装します。スプレー塗装はボディから30cmほどはなし、一度に塗らず数回に分けて塗ります。
★Paint the body from inside using your desired color. Apply thin layer of spray paint 2-3 times keeping 30cm distance from body.
★Die Karosserie von innen mit der gewünschten Farbe lackieren. Die Sprühfarbe aus einem Abstand von 30cm in dünnen Schichten 2-3 mal auftragen.
★Peindre la carrosserie par l'intérieur avec la teinte désirée. Pulvériser 2 à 3 fines couches de peinture à 30cm mini de la carrosserie.
- ★塗装終了後に残ったマスキングシールをはがし、ボディ表面の保護フィルムもはがしてください。
★When paint has dried remove remaining masking stickers and protective film.
★Wenn die Farbe getrocknet ist wird das Abklebeband und der Schutzfilm entfernt.
★Une fois la peinture sèche, enlever les derniers masquages et le film de protection.

- ★お好みの色で塗装してください。
- ★Paint as you like.
- ★Lackieren Sie nach Ihrem Ermessen.
- ★Peindre comme souhaité.

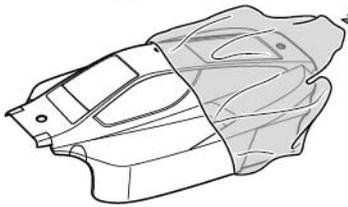
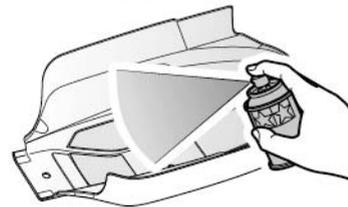
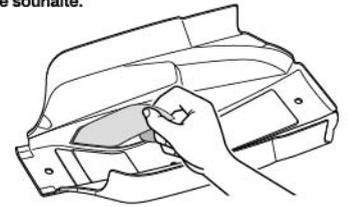
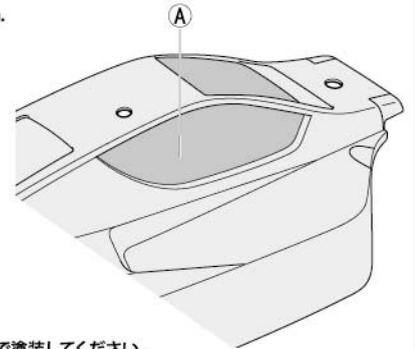

《ウイングの塗装》
Painting wing
Bemalen des Flügels
Peinture de l'aileron

- ★パーツを中性洗剤で洗い、よく乾かした後、保護フィルムが貼られていない裏側を塗装します。
★Wash the parts thoroughly with detergent then allow to air dry. Paint face without protective film.
★Die Teile mit Fettlöser gründlich waschen und trocknen lassen. Dann die Seite ohne Schutzfilm lackieren.
★Laver soigneusement les pièces avec du détergent puis laisser sécher à l'air. Peindre le côté sans film protecteur.



- ★塗料が乾いた後、表面の保護フィルムをはがしてください。
★When paint has dried remove protective film.
★Wenn die Farbe getrocknet ist wird der Schutzfilm entfernt.
★Une fois la peinture sèche, enlever le film de protection.



《ボディ金具袋詰》

Body metal parts bag
Karosserie Metallteile-Beutel
Sachet des pièces métalliques
de carrosserie

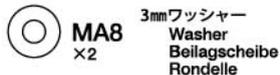
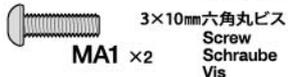

アンテナキャップ
Antenna cap
Antennenkappe
Capuchon d'antenne



アンテナパイプ
Antenna pipe
Antennenrohr
Gaine d'antenne



アンテナ線
Antenna cable
Antennekabel
Fil d'antenne

- ★アンテナ線が外に出ないような長さに切って取り付けます。(アンテナ線保護用)
- ★Cut antenna pipe to appropriate length, ensuring antenna is contained fully within.
- ★Antennenrohr der Länge der verwendeten Antenne anpassen, dabei sicherstellen, dass die Antenne in voller Länge geschützt wird.
- ★Couper le tube d'antenne à la longueur appropriée en s'assurant que l'antenne est complètement à l'intérieur du tube.

ボディの取り付け
Attaching body
Aufsetzen der Karosserie
Fixation de la carrosserie

- ★アンテナパイプを通します。
- ★Pass antenna.
- ★Antennenrohr durchführen.
- ★Passer l'antenne.

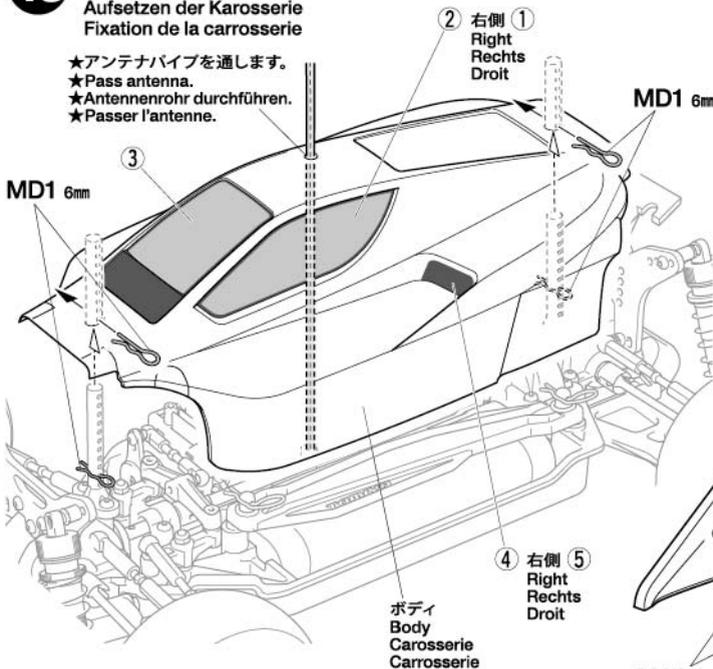

- ★ボディが配線コードなどシャーシ部品とすれる場合はアルミガラステープをボディ内側に貼ってください。
- ★Apply aluminum glass tape to inside of body if it rubs against chassis parts.
- ★Aluminium-Glasfaser Klebeband innen in die Karosserie kleben, falls sie am Chassis reibt.
- ★Apposer de la bande renforcée aluminium à l'intérieur de la carrosserie si elle frotte contre des pièces du châssis.

- ★①～⑤はステッカーの番号です。
- ★①～⑤ denote stickers.
- ★①～⑤ gibt die Nummer des Aufklebers an.
- ★①～⑤ indique les stickers..

- ★余ったステッカーはご自由にお使いください。
- ★Use extra stickers as you wish.
- ★Zusätzliche Aufkleber nach Belieben anbringen.
- ★Apposer les stickers additionnels à votre gré.

- ★ボディからとび出たボディマウントは好みに応じて切り取ります。
- ★Cut off extruding body mounts as desired.
- ★Vorstehende Karosseriehalter nach Wunsch abschneiden.
- ★Couper les supports de carrosserie à la longueur souhaitée.

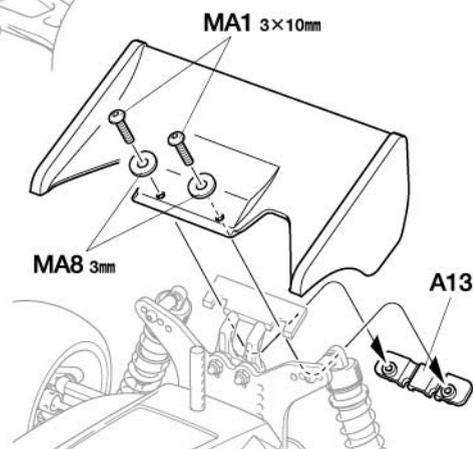

SETTING UP

- ★セッティングウイングでは角度の調整ができます。ウイングは2種類セットされています。セッティングに合わせてお使いください。
- ★The angle of the adjustable wing can be altered, and 2 types of wing are included. Choose your desired setup.
- ★Der Anstellwinkel des Spoilers kann verändert werden. Zudem gibt es zwei verschiedene Flügel. Eigene Einstellung wählen.
- ★L'incidence de l'aileron réglable peut être modifiée, et deux types d'aileron son inclus. Choisir la configuration souhaitée.

《切り取り》
Cutting out
Ausschneiden
Découpe

- ★指示の大きさを穴を開けてください。
- ★Make holes of sizes shown.
- ★Löcher nach Maß bohren.
- ★Perce des trous aux diamètres indiqués.

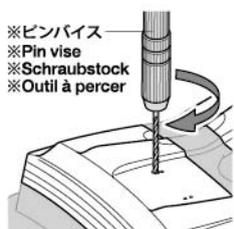

- ★指定の位置にピンバイスなどで穴を開けます。
- ★Make holes using a pin vise with appropriately-sized drill bit.
- ★Löcher mit einem Handbohrer und einem Einsatz in richtiger Größe bohren.
- ★Faire les trous avec un outil à percer muni d'un foret du diamètre requis.

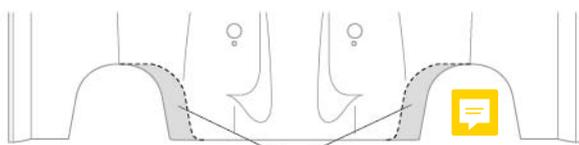
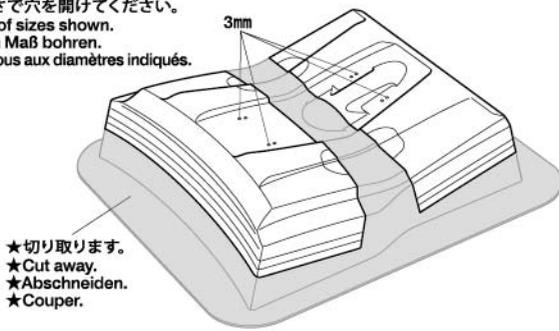

《塗装》
Painting
Lackier-Anweisung
Comment peindre

- ★保護フィルムをはがしてからウイング裏側に塗装してください。
- ★Remove protective film prior to painting underside of wing.
- ★Vor dem Lackieren des der Unterseite des Flügels Schutzfilm abziehen.
- ★Enlever le film protecteur avant de peindre le dessous de l'aileron.

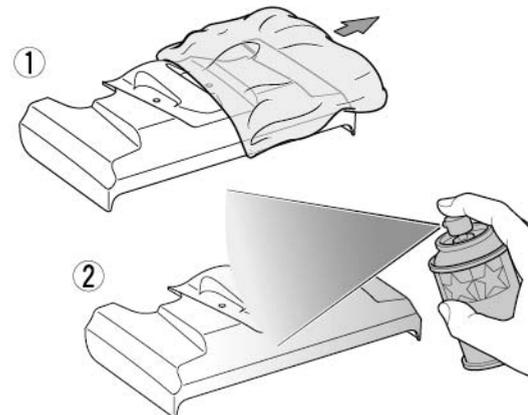

《取り付け》
Attaching
Anbau
Installation

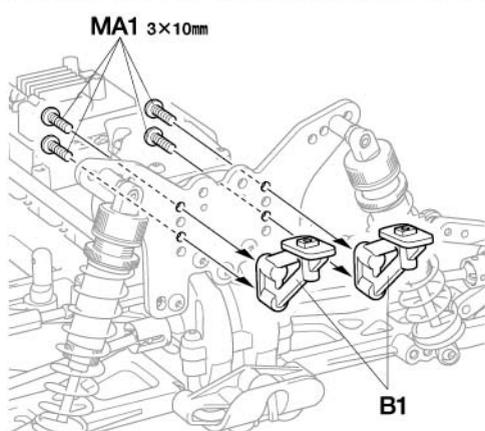
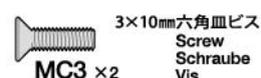
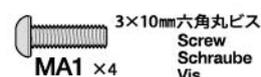

《B5》

- ★B5の取り付ける向きによってウイングの角度を変えることができます。
- ★Wing angle can be adjusted by altering direction of B5.
- ★Der Anstellwinkel des Flügels kann durch andere Einbau-Richtung von B5 geändert werden.
- ★L'incidence de l'aileron peut être réglée en changeant la direction de B5.

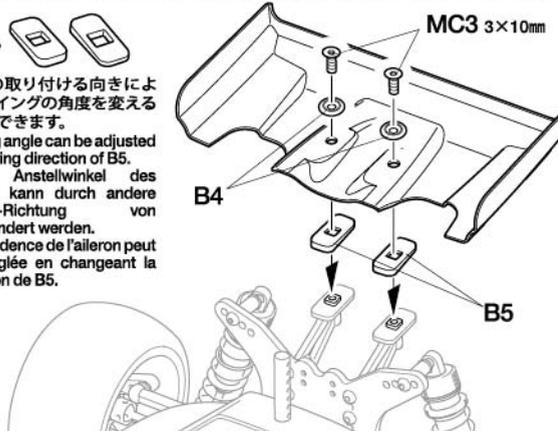



走行時の注意
CAUTION
VORSICHT
PRECAUTIONS

- ★走行後は、必ずバッテリーをはずし、RCカーについた砂や泥、汚れなどをやわらかな布などできれいにふきとり、軸受け部やギヤ、サスペンションなどの可動部にグリスをさしておきましょう。
- ★After running, disconnect/remove battery from the car. Completely remove sand, mud, dirt, etc.
- ★Nach dem Fahrbetrieb die batterie abklemmen/ herausnehmen. Entfahnen Sie Sand, Matsch, Schmutz etc.
- ★Deconnector/enlever la batterie du modèle après utilisation. Enlever sable, poussière, boue etc...

《走行させる前には》

- ①送信機のスロットルトリムが中心の位置になっていることを確認します。
- ②バッテリーのコネクターを繋ぎます。

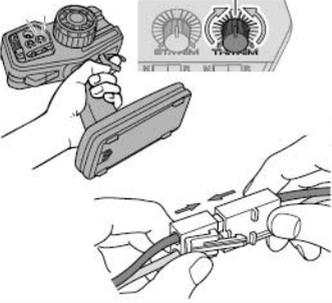

《走行させる時には》

- ③送信機のスイッチをONにします。
- ④次にRCカー側のスイッチをONにしてください。

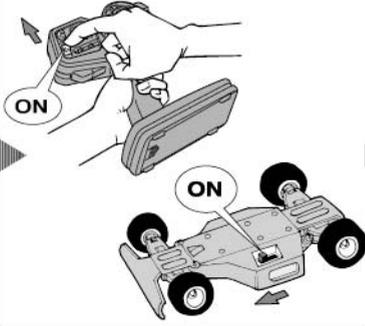

《走行を終わらせる時は》

- ⑤必ず、走らせる時の逆の手順でスイッチを切っていきます。

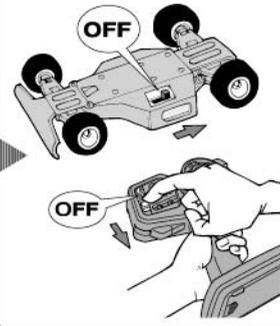

- ① Ensure throttle trim is in neutral.
 - ② Connect battery pack.
 - ③ Switch on transmitter.
 - ④ Switch on receiver.
 - ⑤ Reverse sequence to shut down after running.
- ① Stellen Sie sicher, dass der Gas-trimm auf neutral steht.
 - ② Accupack verbinden.
 - ③ Sender einschalten.
 - ④ Empfänger einschalten.
 - ⑤ Nach dem Fahrbetrieb in umgekehrter Reihenfolge vorgehen.
- ① S'assurer que le trim de gaz est au neutre.
 - ② Connecter le pack d'accus
 - ③ Mettre en marche l'émetteur.
 - ④ Mettre en marche le récepteur.
 - ⑤ Faites les opérations inverses après utilisation de votre ensemble R/C.

- 人ごみの中や小さな子供のおそばでは走らせない。
- 道路では絶対に走らせないでください。
- 混信に注意してください。RCカーが異常な動きをしたら、他の電波によりコントロールが乱されたと考えられます。すぐに走行をやめ、RCカーが送信機の動きに従って動くか確かめてください。
- Avoid running the car in crowded areas and near small children.
- Never run the car on public streets.
- Make sure that no one else is using the same frequency in your running area. Using the same frequency at the same time can cause serious accidents, whether it is driving, flying or sailing.

- Vermeiden Sie das Fahren des Autos an überfüllten Plätzen und in der Nähe von kleinen Kindern. Gebrauchen Sie nie die Straße für R/C Rennen.
- Das Auto niemals auf öffentlichen Straßen fahren lassen.
- Prüfen Sie, daß niemand in der Umgebung dieselbe Frequenz benutzt, denn dadurch können Unfälle entstehen – sowohl beim Fahren, Fliegen oder Segeln.
- Eviter de faire évoluer le modèle à proximité de jeunes enfants ou dans la foule.
- Ne jamais utiliser sur la voie publique.
- Assurez-vous que personne d'autre n'utilise la même fréquence sur le même terrain que vous. Utiliser la même fréquence en même temps peut être source de sérieux accidents, pendant la conduite, le vol ou la navigation des modèles R/C.

トラブルチェック
TROUBLESHOOTING
FEHLERSUCHE
RECHERCHE DES PANNES

- ★おかしいな?と思ったときは、車(RCカー)を修理に出すまえに、下の表を見てトラブルチェックを行ってください。
- ★Before sending your R/C model in for repair, check it again using the below diagram.
- ★Bevor Sie Ihr Modell zur Reparatur einschicken, prüfen Sie es nochmals selbst entsprechend der folgenden Anleitung.
- ★Avant de renvoyer votre modèle R/C pour une réparation, vérifiez-le à nouveau en suivant ce processus.

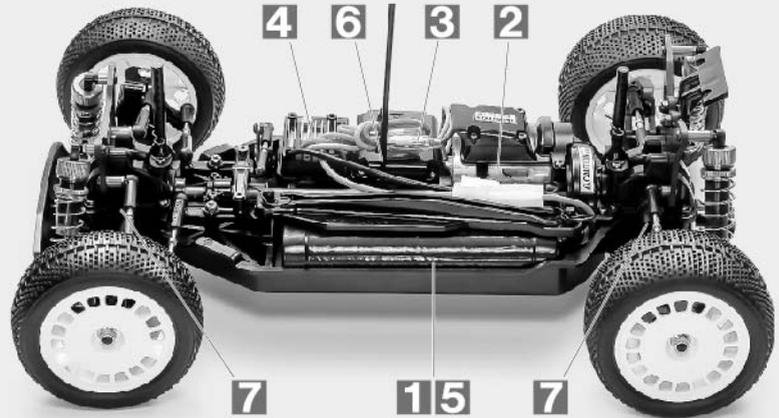

車の異常 PROBLEM PROBLEME	原因 CAUSE URSACHE	直し方 REMEDY LÖSUNG REMEDE	
車が動かない Model does not move. Modell fährt nicht. Le modèle ne démarre pas.	走行用バッテリーが充電されていますか? Weak or no battery in model. Schwache oder keine Batterien in Auto. Pack de propulsion manquant ou insuffisamment chargée.	走行用バッテリーを充電してください。 Install charged battery. Voll aufgeladene Batterien einlegen. Recharger la batterie.	1
	モーターに故障はありませんか? Damaged motor. Motorschaden. Moteur endommagé.	異音や、少しの走行で熱くなるようならモーターを交換してください。 Replace with new motor. Durch neuen Motor ersetzen. Remplacer par un nouveau moteur.	2
	コード類がやぶけてショートしていませんか? Worn or broken wiring. Verschlissene oder gebrochene Kabel. Câblage sectionné ou usé.	コードをしっかりと絶縁するか、メーカーに修理を依頼してください。 Splice and insulate wiring completely. Kabel anspleißen und gut isolieren. Vérifier et isoler le câblage.	3
	ESC (エレクトロニクススピードコントローラー) が故障していませんか? Damaged electronic speed controller. Beschädigter Fahrgregler. Variateur électronique de vitesse endommagé.	ご使用のメーカーにお問い合わせください。 Ask manufacturer to repair. Erkundigen Sie sich über Reparaturmöglichkeit beim Hersteller. Faites réparer par le S.A.V. du fabricant.	4
思うように走らない No control. Keine Kontrolle. Perte de contrôle.	走行用バッテリーや、送信機の電池が少なくなっていますか? Weak or no batteries in transmitter or model. Schwache oder keine Batterien in Sender oder Auto. Accus manquants ou insuffisamment chargés dans l'émetteur ou le modèle.	走行用バッテリーは充電してください。送信機の電池は新品のものと交換してください。 Install charged or fresh batteries. Legen Sie geladene Akkus oder neue Batterien ein. Installez des accus rechargés ou des piles neuves.	5
	受信機のアンテナはのびていますか? Antenna is not fully extended. Die Antenne ist nicht voll ausgezogen. L'antenne n'est pas complètement déployée.	アンテナをアンテナパイプに通して、ボディの外まで伸ばしてください。 Ensure antenna (fully contained in pipe) extends outside the body. Sicherstellen, dass die Antenne (komplett im Röhrchen vorhanden) außerhalb der Karosserie ausgezogen ist. S'assurer que l'antenne (entièrement dans le tube) est déployée hors de la carrosserie.	6
	可動部の組み立て、グリスアップがしっかり来ていますか? Moving parts are incorrectly assembled or insufficiently lubricated. Die beweglichen Teile sind falsch zusammgebaut oder unzureichend geschmiert. Les pièces mobiles sont assemblées incorrectement ou insuffisamment lubrifiées.	説明図をよく見て可動部の確認、組み立て直し、グリスアップをしてください。 Check, reassemble and apply grease as necessary. Prüfen, erneut zusammenbauen und nötigenfalls fetten. Vérifier, réassembler et appliquer de la graisse si nécessaire.	7

PARTS

★製品改良のためキットは予告なく仕様を変更することがあります。金具部品は少し多目に入っています。予備、セッティング用として使ってください。
 ★Specifications are subject to change without notice. Extra screws and nuts are included. Use them as spares.
 ★Technische Daten können im Zuge ohne Ankündigung verändert werden. Es liegen zusätzliche Schrauben und -muttern bei. Als Ersatzteile verwenden.
 ★Caractéristiques pouvant être modifiées sans information préalable. Des vis et des écrous supplémentaires sont inclus. Les utiliser comme pièces de rechange.

A PARTS ×1 19000562

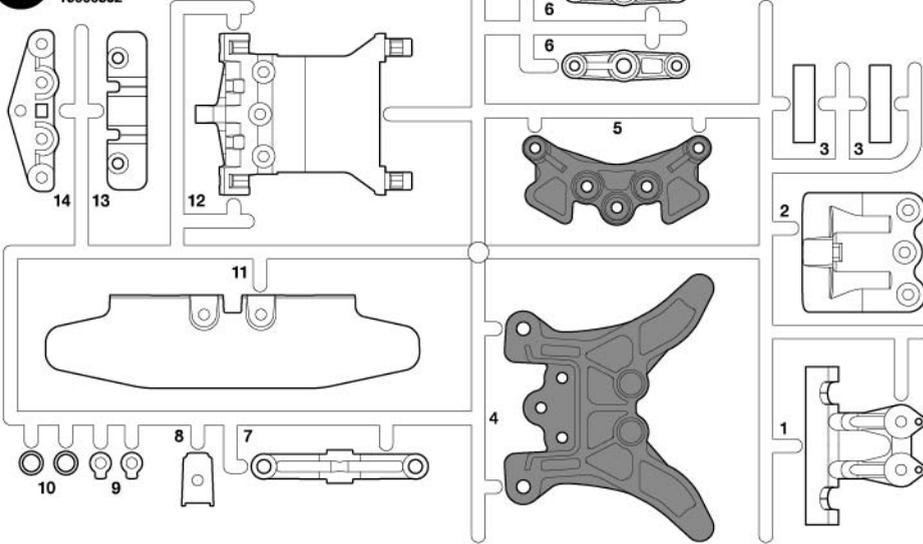

C PARTS ×2 54815

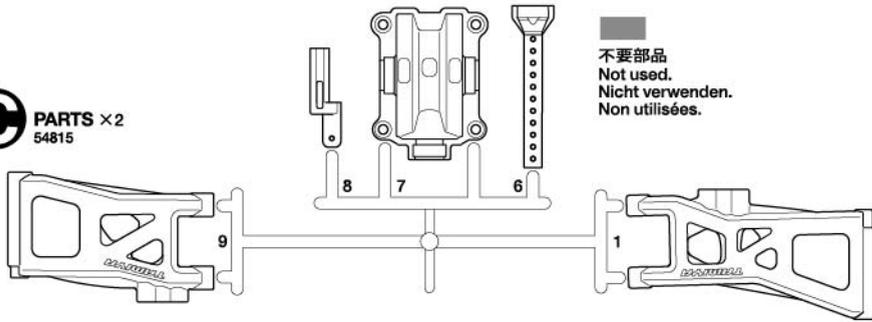

D PARTS ×1 51530

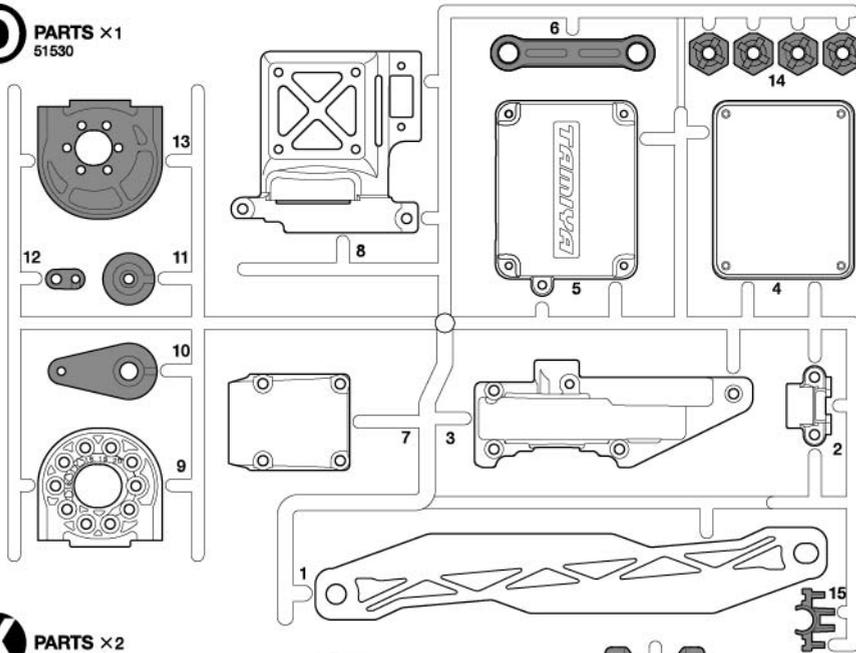

X PARTS ×2 50950

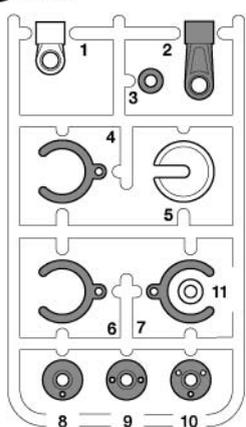

Y PARTS ×1 51536

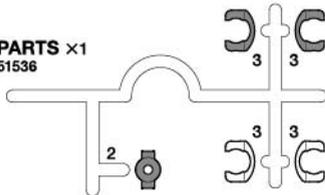

GV PARTS ×4 10015174

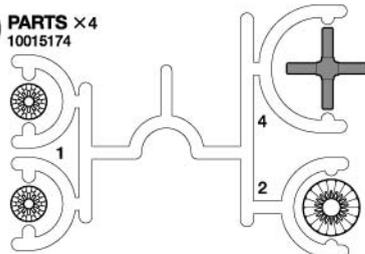

B PARTS ×1 51076

(アップライト)
(uprights)
(Achsschenkel)
(fusées)

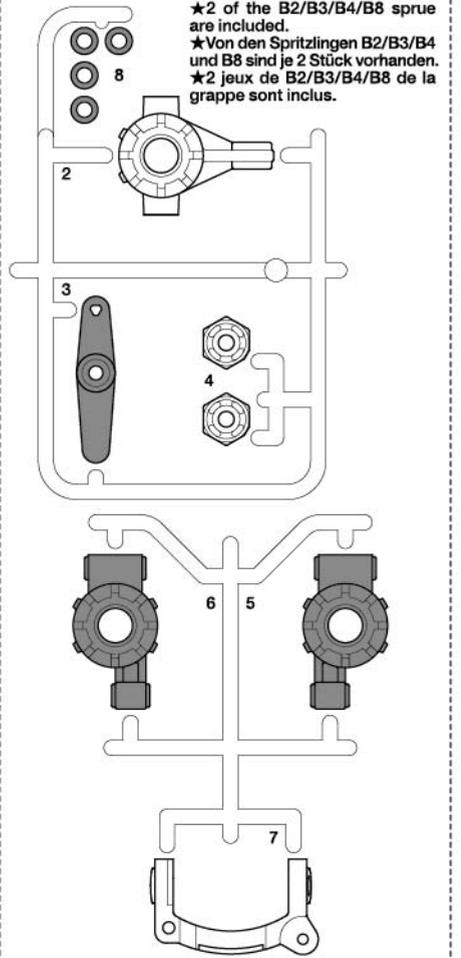

B PARTS ×1 10004496

(ウイングステー)
(wing stays)
(Flügel-Halterungen)
(supports d'aileron)

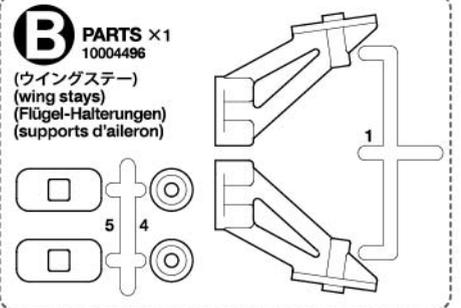

Q PARTS ×1 54799

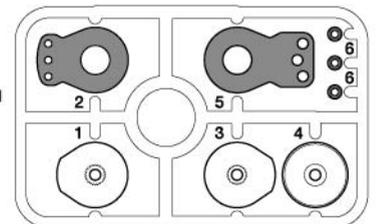

V PARTS ×4 53334

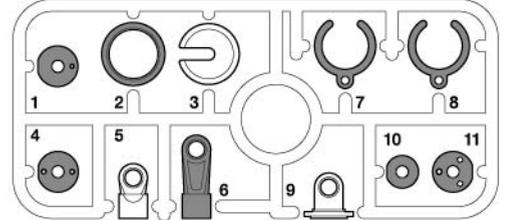

PARTS

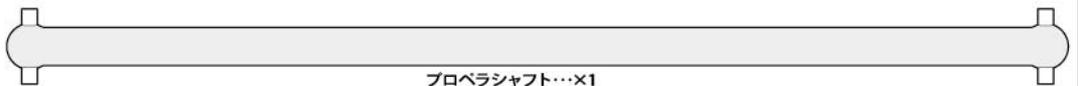

ボディX1 Body Karosserie Carrosserie	19804746	ステッカーX1 Stickers Aufkleber Autocollants	19490081
ウイングX1 Wing Flügel Aileron	19804746	マスキングステッカーX1 Masking stickers Aufkleber Cache	19490081
セッティングウイングX1 Optional adjustable wing Verstellbare Spoiler Aileron réglable optionnel	54211	注意ステッカーX1 Caution sticker Vorsicht Sticker Sticker de precaution	
フロントホイール(細)X2 Front wheel (narrow) Vorderrad (schmal) Roue avant (étroit)	53880	ロワデッキX1 Lower deck Chassisboden Châssis	51532
リヤホイール(太)X2 Rear wheel (wide) Hinterrad (breit) Roue arrière (large)	53881	アンテナパイプX1 Antenna pipe Antennenrohr Gaine d'antenne	16095010

アルミガラステープ (50×80mm) ..X1
Aluminum glass tape 53351
Aluminium-Glasfaser Klebeband
Bande renforcée aluminium

プロペラシャフト...X1
Propeller shaft 54501
Antriebswelle
Arbre de transmission

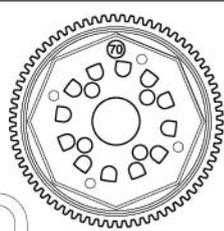
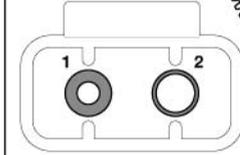

70Tスパーギヤ...X1
Spur gear
Hauptzahnrad
Couronne
51694

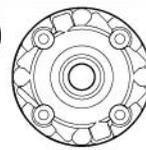

デフケースX2
Differential case
Differentialgehäuse
Carter de différentiel
51695

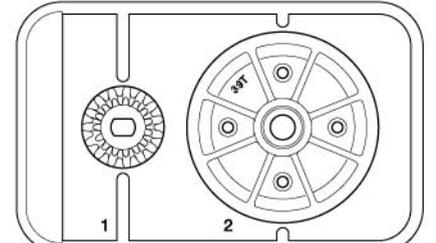

A 1~17

MA1 X23 3×10mm六角丸ビス
Screw
Schraube
Vis

MA2 X2 3×8mm六角丸ビス
Screw
Schraube
Vis

MA3 X4 3×5mm六角丸ビス
Screw
Schraube
Vis

MA4 X2 3×12mm六角皿ビス
Screw
Schraube
Vis

MA5 X4 3×8mm六角皿ビス
Screw
Schraube
Vis

MA6 X8 2×8mm六角皿ビス
Screw
Schraube
Vis

MA7 X1 3×3mmイモネジ
Grub screw
Madenschraube
Vis pointeau

MA8 X1 3mmワッシャー
Washer
Beilagscheibe
Rondelle

MA9 X1 5×7×11.4mmスペーサー
Spacer
Distanzring
Entretoise

MA10 X4 1150ベアリング
Ball bearing
Kugellager
Roulement à billes

MA11 X4 1280ベアリング
Ball bearing
Kugellager
Roulement à billes

MA12 X4 5×15.2×0.2mmシム
Shim
Scheibe
Cale

MA13 X4 5×7×0.1mmシム
Shim
Scheibe
Cale

MA14 X8 3×5×0.1mmシム
Shim
Scheibe
Cale

MA15 X4 5mmOリング (青)
Silicone O-ring (blue)
Silikon-O-Ring (blau)
Joint silicone (bleu)

MA16 X1 2×9mmシャフト
Shaft
Achse
Axe

MA17 X4 1.6×9mmシャフト
Shaft
Achse
Axe

MA18 X4 2.8×23.4mm
クロスシャフト
Cross shaft
Kegeelradwelle
Axe support de planétaire

1150ベアリング
Ball bearing
Kugellager
Roulement à billes

1280ベアリング
Ball bearing
Kugellager
Roulement à billes

5×15.2×0.2mmシム
Shim
Scheibe
Cale

5×7×0.1mmシム
Shim
Scheibe
Cale

3×5×0.1mmシム
Shim
Scheibe
Cale

5mmOリング (青)
Silicone O-ring (blue)
Silikon-O-Ring (blau)
Joint silicone (bleu)

2×9mmシャフト
Shaft
Achse
Axe

1.6×9mmシャフト
Shaft
Achse
Axe

2.8×23.4mm
クロスシャフト
Cross shaft
Kegeelradwelle
Axe support de planétaire

MA19 X1 17Tピニオンギヤ
Pinion gear
Motorritzel
Pignon moteur

MA20 X4 デフジョイント
Differential joint
Differentialabtrieb
Noix de cardan

MA21 X2 22066 プロペラジョイント
Propeller joint
Antriebs-Gelenk
Accouplement d'arbre
de transmission

MA22 X2 12595199 U字シャフト
U-shaped shaft
U-förmige Achse
Support en U

MA23 X1 19803156 スパーギヤマウント
Spur gear mount
Hauptzahnradhalter
Support de couronne

六角棒レンチ (2mm)X1
Hex wrench (2mm) 12990027
Imbusschlüssel (2mm)
Clé Allen (2mm)

六角棒レンチ (1.5mm)X1
Hex wrench (1.5mm) 50038
Imbusschlüssel (1,5mm)
Clé Allen (1,5mm)

MA20 X4 デフジョイント
Differential joint
Differentialabtrieb
Noix de cardan

MA21 X2 22066 プロペラジョイント
Propeller joint
Antriebs-Gelenk
Accouplement d'arbre
de transmission

MA22 X2 12595199 U字シャフト
U-shaped shaft
U-förmige Achse
Support en U

MA23 X1 19803156 スパーギヤマウント
Spur gear mount
Hauptzahnradhalter
Support de couronne

六角棒レンチ (2mm)X1
Hex wrench (2mm) 12990027
Imbusschlüssel (2mm)
Clé Allen (2mm)

六角棒レンチ (1.5mm)X1
Hex wrench (1.5mm) 50038
Imbusschlüssel (1,5mm)
Clé Allen (1,5mm)

MA24 X2 19803418 デフガスケット
Differential gasket
Differentialgehäuse-Dichtung
Joint de carter de différentiel

MA25 X1 14305125 モータープレート
Motor plate
Motor-Platte
Plaquette-moteur

セラミックグリスX1
Ceramic grease 87099
Keramikkett
Graisse céramique

アンチウェアグリスX1
Anti-wear grease 53439
Verschleiß mindermendes Fett
Graisse anti-usure

シリコンオイル (#3000)X1
Silicone oil 54657
Silikon Öl
Huile silicone

B 18~31

MB1 X2 3×23mm六角丸ビス
Screw
Schraube
Vis

MB2 X2 3×20mm六角丸ビス
Screw
Schraube
Vis

MB3 X4 3×14mm六角丸ビス
Screw
Schraube
Vis

MB4 X4 3×12mm六角丸ビス
Screw
Schraube
Vis

MA1 X4 3×10mm六角丸ビス
Screw
Schraube
Vis

MB5 X2 3×14mm六角皿ビス
Screw
Schraube
Vis

MB6 X4 3×32mmスクルーピン
Screw pin
Schraubzapfen
Cheville à vis

MB7 X4 4×11.5mm段付ビス
Step screw
Paßschraube
Vis décollétée

MB8 X9 5mmビローボール
Ball connector
Kugelfkopf
Connecteur à rotule

MB9 X4 5×5mm六角ビローボール
Ball connector
Kugelfkopf
Connecteur à rotule

MB10 X8 5×6.55mmビローボールナット
Ball connector nut
Kugelfkopf-Mutter
Ecrou-connecteur à rotule

MB11 X2 3mmロックナット (薄)
Lock nut (thin)
Sicherungsmutter (dünn)
Ecrou nylstop (fin)

MB12 X4 3×2.5mmイモネジ
Grub screw
Madenschraube
Vis pointeau

MB13 X2 3.1×5.5×11mmポスト
Post
Pfosten
Plot de fixation

MB14 X2 3.1×5.5×7mmポスト
Post
Pfosten
Plot de fixation

MB15 X2 3×5.5×5mmスペーサー
Spacer
Distanzring
Entretoise

MB16 X2 3×5.5×3mmスペーサー
Spacer
Distanzring
Entretoise

MB17 X2 3×5.5×1.5mmスペーサー
Spacer
Distanzring
Entretoise

MB18 X8 2mmEリング
E-Ring
Circlip

MA10 X4 1150ベアリング
Ball bearing
Kugellager
Roulement à billes

MB19 X2 19808079 3穴ピストン
Piston (3 holes)
Kolben (3 Löcher)
Piston (3 trous)

MB20 X2 19808078 2穴ピストン
Piston (2 holes)
Kolben (2 Löcher)
Piston (2 trous)

MB21 X4 84292 シャフトガイド
Shaft guide
Stangenführung
Guide d'axe

MB22 X4 53574 ロッドガイド
Rod guide
Stangenführung
Guide d'axe

MB23 X4 19444361 12mmOリング
O-ring
O-Ring
Joint torique

MB24 X8 84195 3mmOリング (黒)
O-ring (black)
O-Ring (schwarz)
Joint torique (noir)

MB25 X8 42214 3mmXリング (青)
X-ring (blue)
X-Ring (blau)
Joint-X (bleu)

B

MB26 70mmスイングシャフト
×4
19805979
Swing shaft
Drehachse
Axe de
basculement

MB27 2×9.8mmシャフト
×4
19805776
Shaft
Achse
Axe

MB28 41.5mmダンパーシャフト
×2
19808075
Damper shaft
Dämpferstange
Axe d'amortisseur

MB29 53.3mmダンパーシャフト
×2
19808076
Damper shaft
Dämpferstange
Axe d'amortisseur

MB30 3×42mmターンバックルシャフト
×2
19805902
Turnbuckle shaft
Spann-Achse
Biellette à pas inversés

MB31 3×38mmターンバックルシャフト
×2
19805760
Turnbuckle shaft
Spann-Achse
Biellette à pas inversés

MB32 3×32mmターンバックルシャフト
×2
19808154
Turnbuckle shaft
Spann-Achse
Biellette à pas inversés

MB33 ×12
51283
5mmアジャスター-L
Adjuster (long)
Einstellstück (lang)
Chape à rotule (longue)

MB34 3×3.9×10.5mmフランジパイプ
×2
19803242
Flanged tube
Kragenrohr
Tube à flasque

MB35 3×3.8×6.1mmフランジパイプ
×2
13585060
Flanged tube
Kragenrohr
Tube à flasque

MB36 クロススパイダー
×4
19805775
Cross joint
Kreuzzapfen
Joint en croix

MB37 オイルシール
×4
50600
Oil seal
Ölabdichtung
Joint d'étanchéité

MB38 ホイールアクスル
×4
53499
Wheel axle
Rad-Achse
Axe de roue

MB39 ×1
53793
リアアップライト B
Rear upright B
Hintere Achsschenkel B
Fusée arrière B

MB40 ×1
53793
リアアップライト A
Rear upright A
Hintere Achsschenkel A
Fusée arrière A

MB41 フロントスプリング
×2
53927
Front coil spring
Vordere Feder
Ressort hélicoïdal avant

MB42 リアスプリング
×2
53927
Rear coil spring
Hintere Feder
Ressort hélicoïdal arrière

MB43 フロントダンパーシリンダー
×2
19803310
Front damper cylinder
Vorderer Dämpfer-Zylinder
Corps d'amortisseur avant

MB44 リアダンパーシリンダー
×2
19803311
Rear damper cylinder
Hintere Dämpfer-Zylinder
Corps d'amortisseur arrière

MB45 フロントダンパーステー
×1
14305700
Front damper stay
Vordere Dämpferstrebe
Support d'amortisseurs avant

MB46 リアダンパーステー
×1
14305701
Rear damper stay
Hintere Dämpferstrebe
Support d'amortisseurs arrière

十字レンチ×1
Box wrench 50038
Steckschlüssel
Clé à tube

ダンパーオイル (#400)×1
Damper oil 54710
Dämpfer-Öl
Huile pour amortisseurs

板レンチ×1
Wrench 14301024
Mutternschlüssel
Clé

スポンジテープ×1
Sponge tape 19805211
Schaumgummiklebeband
Bande mousse

C 32~40

MC5 ×1
19804392
3×10mmタッピングビス
Tapping screw
Schneidschraube
Vis taraudeuse

MC6 ×1
50575
2.6×10mmタッピングビス
Tapping screw
Schneidschraube
Vis taraudeuse

MC7 ×4
19804709
2×12mmタッピングビス
Tapping screw
Schneidschraube
Vis taraudeuse

MC8 ×1
19808012
5×5.55mmビローボールナット
Ball connector nut
Kugelpkopf-Mutter
Ecrou-connecteur
à rotule

MC9 ×2
19804364
3mmロックナット
Lock nut
Sicherungsmutter
Ecrou nylstop

MC10 ×4
19805557
4mmフランジロックナット
Flange lock nut
Sicherungsmutter
Ecrou nylstop à flasque

MC11 ×2
19805758
2mmワッシャー
Washer
Beilagscheibe
Rondelle

MC12 ×2
19804278
6mmOリング (黒)
O-ring (black)
O-Ring (schwarz)
Joint torique (noir)

MC13 ×1
12520022
3×23mmターンバックルシャフト
Turnbuckle shaft
Spann-Achse
Biellette à pas inversés

MC14 ×2
50875
5mmアジャスター
Adjuster
Einstellstück
Chape à rotule

MC15 ×1
16251011
スイッチブーツ
Switch cover
Schalter-Abdeckung
Protection d'interrupteur

MC16 ×1
54799
サーボセイバースプリング (大)
Servo saver spring (large)
Servo-Saver-Feder (groß)
Ressort de sauve-servo (grand)

MC17 ×2
54799
サーボセイバースプリング (小)
Servo saver spring (small)
Servo-Saver-Feder (klein)
Ressort de sauve-servo (petit)

MC18 ×1
54799
サーボホーン
Servo horn
Servohorn
Palonnier

MC19 ×2
50197
スナップピン (大)
Snap pin (large)
Federstecker (groß)
Epingle métallique (grande)

MA10 ×4
53008
1150ベアリング
Ball bearing
Kugellager
Roulement à billes

MA1 ×3
51628
3×10mm六角丸ビス
Screw
Schraube
Vis

MA2 ×11
51626
3×8mm六角丸ビス
Screw
Schraube
Vis

MA3 ×11
51624
3×6mm六角丸ビス
Screw
Schraube
Vis

MA4 ×1
51630
3×12mm六角丸ビス
Screw
Schraube
Vis

MA8 ×2
50586
3mmワッシャー
Washer
Beilagscheibe
Rondelle

MA11 ×2
19805758
2mmワッシャー
Washer
Beilagscheibe
Rondelle

MA1 ×6
51628
3×10mm六角丸ビス
Screw
Schraube
Vis

MA3 ×2
51629
3×10mm六角皿ビス
Screw
Schraube
Vis

MA8 ×2
50586
3mmワッシャー
Washer
Beilagscheibe
Rondelle

MD1 ×4
51537
6mmスナップピン
Snap pin
Federstecker
Epingle métallique

アンテナキャップ×1
Antenna cap 84189
Antennenkappe
Capuchon d'antenne

ナイロンバンド×4
Nylon band 19808134
Nylonband
Collier en nylon

両面テープ (黒・20×40mm)×2
Double-sided tape (black) 50171
Doppelklebeband (schwarz)
Bande adhésive double face (noir)

《ボディ金具袋詰》
Body parts bag
Beutel für Karosserie-Teile
Sachet de pièces de carrosserie

MA1 ×6
51628
3×10mm六角丸ビス
Screw
Schraube
Vis

MA3 ×2
51629
3×10mm六角皿ビス
Screw
Schraube
Vis

MA8 ×2
50586
3mmワッシャー
Washer
Beilagscheibe
Rondelle

MD1 ×4
51537
6mmスナップピン
Snap pin
Federstecker
Epingle métallique

AFTER MARKET SERVICE CARD

When purchasing Tamiya replacement parts, please take or send this form to your local Tamiya dealer so that the parts required can be correctly identified and supplied. Please note that specifications, availability and price are subject to change without notice.

KUNDENACHTRETFUNGSKARTE

Wenn Sie Tamiya-Ersatzteile kaufen möchten, nehmen Sie bitte zur Unterstützung dieses Formular mit zu Ihrem örtlichen Fachhändler. Bezüglich der Angaben, der Lagerhaltung der Artikel und der Preise sind Änderungen vorbehalten.

SERVICE APRES-VENTE LISTE DE PIÈCES DETACHÉES

Afin de vous permettre de vous procurer des pièces de rechange Tamiya, amenez cette liste à votre point de vente Tamiya qui ne manquera pas de vous renseigner. Veuillez noter que les caractéristiques, disponibilité et prix peuvent changer sans avis préalable.

PARTS CODE

19804746	Body, Wing (Transparent)
1900562	A Parts
10004496	B Parts (Wing Stay)
10015174 *4	GV Parts (White) (x1)
12595199 *2	U-Shaped Shaft (MA22)
19804852 *2	2.8x23.4mm Cross Shaft (MA18 x2)
19803156	Spur Gear Mount, 5x7x11.4mm Spacer (Blue) (MA23, MA9 x1)
14305125	Motor Plate (MA25)
19415929	1280 Ball Bearing (MA11 x4)
12990027	2mm Hex Wrench
19805990	3x5mm Hex Screw (MA3 x10)
19803417	2x8mm Countersunk Head Hex Screw (Black) (MA6 x10)
19808017	2x9mm Shaft (Black) (MA16 x2)
19803418	Differential Gasket (MA24 x2)
19803403	5x15.2x0.2mm Shim (MA12 x10)
19803336	1.6x9mm Shaft (MA17 x5)
14305700	Front Damper Stay (MB45)
14305701	Rear Damper Stay (MB46)
19803310	Front Damper Cylinder (Blue) (w/Cap, Rod Guide Cap, Adjuster) (MB43 x2)
19803311	Rear Damper Cylinder (Blue) (w/Cap, Rod Guide Cap, Adjuster) (MB44 x2)
19805979 *2	70mm Swing Shaft (MB26 x2)
19805776	2x9.8mm Shaft (MB27 x10)
19805777	3x2.5mm Grub Screw (Black) (MB12 x10)
19805775	Cross Joint (MB36 x4)
19444361	12mm O-Ring (MB23 x4)
19805211 *2	Sponge Tape (x2)
19805958	3x14mm Hex Screw (MB3 x10)
19805764	3x20mm Hex Screw (MB2 x10)
19805991	3mm Lock Nut (Thin) (MB11 x4)
19804206 *2	5x6.55mm Ball Connector Nut (3mm) (Black) (MB10 x4)
19803315	3.1x5.5x7mm Post (Blue) (MB14 x2)
19803443	3.1x5.5x11mm Post (MB13 x2)
19808154	3x32mm Turnbuckle Shaft (Silver) (MB32 x2)
19805760	3x38mm Turnbuckle Shaft (Silver) (MB31 x2)
19805902	3x42mm Turnbuckle Shaft (Silver) (MB30 x2)
19808075	41.5mm Damper Shaft (MB28 x2)

19808076	53.3mm Damper Shaft (MB29 x2)
13585060 *2	3x3.8x6.1mm Flanged Tube (MB35 x1)
19803242	3.0x3.9x10.5mm Flanged Tube (MB34 x2)
19804641	3x(5.5x0.5mm) Spacer (Blue) (MB15 x10)
19808078	Damper Piston (2 holes) (MB20 x4)
19808079	Damper Piston (3 holes) (MB19 x4)
19804412	3x23mm Hex Screw (MB1 x10)
19805756	3x32mm Screw Pin (MB6 x4)
19804205 *3	5mm Ball Connector (Black) (MB8 x4)
16251011	Switch Cover (MC15)
19808134	Nylon Band (Black) (x10)
19804278	6mm O-Ring (MC12 x4)
19805758	2mm Washer (MC11 x5)
19805868	2x10mm Screw (MC2 x10)
19804709	2x12mm Tapping Screw (MC7 x10)
19804394	2.6x10mm Binding Screw (Black) (MC4 x5)
19804392	3x10mm Tapping Screw (Black) (MC5 x10)
19804364	3mm Lock Nut (Black) (MC9 x10)
19805557	4mm Flanged Lock Nut (MC10 x4)
19808012	5x5.5mm Ball Connector Nut (Short) (MC8 x5)
12520022	3x30mm Turnbuckle Shaft (Silver) (MC13 x1)
19490081	Stickers, Masking Stickers, Aluminum Tape
42214	3mm X-Ring (Blue) (MB25 x8)
42374	5mm Silicone O-Ring (Blue) (MA15 x4)
50038	Tool Set (Box Wrench, 1.5/2.5mm Hex Wrench, MA7 x4)
50197	Snap Pin Set (MC19 x10, etc.)
50575	2.6x10mm Tapping Screw (MC6 x5)
50576	3mm Grub Screw (MA7 x10)
50586	3mm Washer (MA8 x15)
50588	2mm E-Ring (MB18 x15)
50600	Oil Seal (Green) (MB37 x6)
50875	5mm Adjuster (MC14 x8)
50950	X Parts (Black) (x2)
51076	B Parts (Upright parts for 1 Model)
51283	*2 5mm Adjuster (Long) (MB33 x8)
51530	D Parts (Motor Mount)
51532	Lower Deck
51536	Y Parts
51537	6mm Snap Pin (MD1 x15)

51624	3x6mm Hex Screw (MC1 x10)
51626	3x8mm Hex Screw (MA2 x10)
51627	3x8mm Countersunk Head Hex Screw (MA5 x10)
51628	*4 3x10mm Hex Screw (MA1 x10)
51629	3x10mm Countersunk Head Hex Screw (MC3 x10)
51630	3x12mm Hex Screw (MB4 x10)
51631	3x12mm Countersunk Head Hex Screw (MA4 x10)
51694	GA Parts, 70T Spur Gear (x1)
51695	*2 GB Parts, Differential Case (x1)
53008	*3 1150 Ball Bearing (MA10 x4)
53334	*2 V Parts (x2)
53351	Aluminum Glass Tape
53439	Anti-Wear Grease (3g)
53499	*2 Wheel Axle (MB38 x2)
53537	3x14mm Countersunk Head Hex Screw (MB5 x5)
53539	5.5mm Spacer Set (MB16, MB17 x4, etc.)
53574	Rod Guide (MB22 x4, etc.)
53585	*2 3mm Shim Set (MA14 x10, etc.)
53587	5mm Shim Set (MA13 x10, etc.)
53793	Rear Upright A, B (Blue) (MB39, MB40)
53880	Front Wheel (x2)
53881	Rear Wheel (x2)
53927	Coil Spring (Front, Rear) (MB41, MB42 x2, etc.)
53968	5x5mm Hex Ball Connector (Black) (MB9 x5)
54211	Optional Wing (Transparent)
54501	Propeller Shaft (Blue)
54657	Silicone Oil (#3000)
54768	17T Pinion Gear (MA19)
54799	Q Parts, Aluminum Servo Horn (Blue), Servo Saver Springs (MC16 x2, MC17, MC18 x1, etc.)
54815	C Parts (x2)
22062	*2 Differential Joint (MA20 x2)
22066	Propeller Joint (Blue) (MA21 x2), Y Parts
84175	4x11.5mm Step Screw (MB7 x5)
84195	*2 3mm O-Ring (Black) (MB24 x10)
84292	Shaft Guide (MB21 x4)

A number with the symbol(*) shows the quantity of that Parts Code required to fully kit out one model.

部品請求について

For use in Japan only!

★部品をなくしたり、こわした方は、このステッカーがはられたカスタマーサービス取次店でご注文いただけます。また、当社カスタマーサービスに直接ご注文する場合は、右記の方法でご注文することができます。詳しくは当社カスタマーサービスまでお問い合わせください。



①《郵便振替のご利用法》
郵便局の払込用紙の通信欄に下のリストを参考にITEM番号、製品名、部品名、部品コード、数量を必ずご記入ください。振込人住所欄にはお電話番号もお書きいただき、口座番号・00810-9-1118、加入者名：(株)タミヤでお振込ください。

②《代金引換のご利用法》
パーツ代金に加えて代引き手数料 (300円+税) をご負担いただくれば、電話またはホームページより代金引換によるご注文をお受けいたします。

③《タミヤカードのご利用法》
タミヤカードをご利用の場合、代金はご指定金融機関の口座引き落としとなります。ご注文は電話またはホームページよりお受けいたします。

《住所》 〒422-8610 静岡県駿河区恩田原3-7
株式会社タミヤ カスタマーサービス係

《お問い合わせ電話番号》 ※電話番号をお確かめの上、おかけ間違いのないようお願いいたします。
静岡 054-283-0003
東京 03-3899-3765 (静岡へ自動転送)

《カスタマーサービスアドレス》
www.tamiya.com/japan/customer/



1/10 R/C
TT-02BR シャーシキット
ITEM 58717

★本体価格(税抜き)は2022年12月現在のものです。諸事情により変更となる場合があります。
★ご購入に際しては、本体価格に消費税を加えてください。(小数点以下を切り捨て)

部品名	本体価格	送料	部品コード
ボディ、ウイング(透明).....	2,250円	+税	19804746
Aパーツ.....	680円	+税	19000562
Bパーツ(ウイングステー).....	500円	+税	10004496
GVパーツ(白)(x1).....	440円	+税	10015174
U字シャフト.....	320円	+税	12595199
2.8x23.4mmクロスシャフト(x2).....	720円	+税	19804852
スパーギヤマウント、5x7x11.4mmスパーサー(青・各x1).....	740円	+税	19803156
センタープレート.....	120円	+税	14305125
1280ベアリング(x4).....	680円	+税	19415929
2mm六角レンチ.....	200円	+税	12990027
3x5mm六角丸ビス(x10).....	230円	+税	19805990
2x8mm六角皿ビス(黒)(x10).....	280円	+税	19803417
2x9mmシャフト(黒)(x2).....	210円	+税	19808017
デフスケルトン(茶)(x2).....	320円	+税	19803418
5x15.2x0.2mmシム(x10).....	380円	+税	19803403
1.6x9mmシャフト(黒)(x2).....	420円	+税	19803336
フロントダンパーステー.....	1,420円	+税	14305700
リヤダンパーステー.....	1,820円	+税	14305701
フロントダンパーシリンダー(キャップ、アジャスター付青x2).....	2,200円	+税	19803310
リヤダンパーシリンダー(キャップ、アジャスター付青x2).....	2,200円	+税	19803311
70mmスイングシャフト(x2).....	800円	+税	19805979
2x9.8mmシャフト(x10).....	250円	+税	19805776
3x2.5mmイモネジ(x10).....	300円	+税	19805777
クロスハイダー(x4).....	300円	+税	19805775
12mmOリング(x4).....	250円	+税	19444361
スポンジテープ(x2).....	120円	+税	19805211
3x14mm六角丸ビス(x10).....	240円	+税	19805958
3x20mm六角丸ビス(x10).....	240円	+税	19805764
3mmロックナット(薄型)(x4).....	230円	+税	19805991
5x6.55mmピローボールナット(黒)(x4).....	260円	+税	19804206
3.1x5.5x7mmポスト(青)(x2).....	320円	+税	19803315
3.1x5.5x11mmポスト(x2).....	440円	+税	19803443
3x32mmターンバックルシャフト(銀)(x2).....	300円	+税	19808154
3x38mmターンバックルシャフト(銀)(x2).....	280円	+税	19805760
3x42mmターンバックルシャフト(銀)(x2).....	300円	+税	19805902
41.5mmダンパーシャフト(x2).....	270円	+税	19808075
53.3mmダンパーシャフト(x2).....	290円	+税	19808076
3x3.8x6.1mmフランジパイプ(黒)(x1).....	130円	+税	13585060
3x3.9x10.5mmフランジパイプ(黒)(x2).....	360円	+税	19803242
3x5.5x5mmスパーサー(x10).....	500円	+税	19804641
2穴ビストン(x4).....	450円	+税	19808078
3穴ビストン(x4).....	450円	+税	19808079
3x23mm六角丸ビス(黒)(x10).....	240円	+税	19804412
3x32mmスクリュース(x4).....	180円	+税	19805756
5mmピローボール(黒)(x4).....	250円	+税	19804205
スイッチブーツ.....	290円	+税	16251011
ナイロンバンド小(黒)(x10).....	220円	+税	19808134
6mmOリング(x4).....	170円	+税	19804278
2mmワッシャー(x5).....	200円	+税	19805758
2x10mm丸ビス(x10).....	220円	+税	19805868
2x12mmタッピングビス(x10).....	240円	+税	19804709

2.6x10mmバインドビス(黒)(x5).....	260円	+税	19804394
3x10mmタッピングビス(黒)(x10).....	240円	+税	19804392
3mmロックナット(黒)(x10).....	310円	+税	19804364
4mmフランジロックナット(x4).....	180円	+税	19805557
5x5.5mmボールナット(黒)(x5).....	280円	+税	19808012
3x23mmターンバックルシャフト(銀)(x1).....	240円	+税	12520022
ステッカー、マスキングステッカー、アルミグラステーブ.....	480円	+税	19490081

この他にも修理や整備のためのRCスペアパーツ、オプションパーツが発売されています。
お近くの模型店店頭、または当社カスタマーサービスで買い求め下さい。

部品名	本体価格	送料	部品コード
3mmXリング(青)(x8).....	700円	+税	42214
5mmOリング(青)(x4).....	560円	+税	42374
SP.38 十字レンチ、六角棒レンチ(1.5mm)、3mmイモネジ(x4).....	200円	+税	50038
SP.197 スナップピン(大x10、小x5).....	200円	+税	50197
SP.575 2.6x10mmタッピングビス(x5).....	100円	+税	50575
SP.576 3mmイモネジ(x10).....	200円	+税	50576
SP.586 3mmワッシャー(x15).....	100円	+税	50586
SP.588 2mmEリング(x15).....	100円	+税	50588
SP.600 オイルシール(x6).....	200円	+税	50600
SP.875 5mmアジャスター(x8).....	200円	+税	50875
SP.950 Xパーツ(x2).....	500円	+税	50950
SP.1076 Bパーツ(アップライト).....	600円	+税	51076
SP.1283 5mmアジャスターL(x8).....	300円	+税	51283
SP.1530 Dパーツ.....	460円	+税	51530
SP.1532 ロフデッキ.....	560円	+税	51532
SP.1536 Yパーツ.....	400円	+税	51536
SP.1537 6mmスナップピン(x15).....	200円	+税	51537
SP.1624 3x6mm六角丸ビス(x10).....	200円	+税	51624
SP.1626 3x8mm六角丸ビス(x10).....	200円	+税	51626
SP.1627 3x8mm六角皿ビス(x10).....	200円	+税	51627
SP.1628 3x10mm六角丸ビス(x10).....	200円	+税	51628
SP.1629 3x10mm六角皿ビス(x10).....	200円	+税	51629
SP.1630 3x12mm六角丸ビス(x10).....	200円	+税	51630
SP.1631 3x12mm六角皿ビス(x10).....	200円	+税	51631
SP.1694 GAパーツ、70Tスパーギヤ(各x1).....	300円	+税	51694
SP.1695 GBパーツ、デフケース(各x1).....	500円	+税	51695
OP.8 1150ベアリング(x4).....	1,200円	+税	53008
OP.334 Vパーツ(x2).....	400円	+税	53334
OP.351 アルミグラステーブ.....	400円	+税	53351
OP.439 アンチウエアグリッド.....	500円	+税	53439
OP.499 ホイールアクスル(x2).....	800円	+税	53499
OP.537 3x14mm六角皿ビス(x5).....	400円	+税	53537
OP.539 5x5x1.5mm、3.0mmスパーサー(各x4)、他.....	600円	+税	53539
OP.574 ロッドガイド(x4).....	500円	+税	53574
OP.585 3x5x0.1mmシム(x10).....	400円	+税	53585
OP.587 5x7x0.1mmシム(x10).....	400円	+税	53587
OP.793 リヤアップライトA、B(青).....	3,500円	+税	53793
OP.880 フロントホイール(x2).....	550円	+税	53880
OP.881 リヤホイール(x2).....	550円	+税	53881
OP.927 フロントスプリング、リヤスプリング(金・各x2)、他.....	1,200円	+税	53927
OP.968 5x5mm六角ピローボール(黒)(x5).....	800円	+税	53968
OP.1211 セットアップウイング(透明).....	1,100円	+税	54211
OP.1501 プロペラシャフト(青).....	500円	+税	54501
OP.1657 シリコンオイル(#3000).....	560円	+税	54657
OP.1768 17Tピニオンギヤ.....	660円	+税	54768
OP.1799 Qパーツ、アルミホーン(青)、サーボセーバースプリング(大x1、小x2)、他.....	1,600円	+税	54799
OP.1815 Cパーツ(x2).....	760円	+税	54815
OP.2062 デフジョイント(黒)(x2).....	990円	+税	22062
AO-5041 4x11.5mm段付きビス(x5).....	160円	+税	84175
AO-5042 3mmOリング(黒)(x10).....	100円	+税	84195
AO-5050 シャフトガイド(x4).....	300円	+税	84292
OP.2066 プロペラジョイント(青)(x2)、Yパーツ.....	価格はお問い合わせください。		22066

(送料について) 送料の欄に「要」と記された品目には、別途送料が必要です。
タミヤホームページ、カスタマーサービスの「送料について」をご確認ください。