

# XV02RS PRO CHASSISKIT

1/10 SCALE RADIO CONTROL 4WD HIGH PERFORMANCE RACING CAR



1/10 電動RC 4WDレーシングカー  
XV-02RS PRO シャーシキット

ASSEMBLY KIT 組み立てキット

★RC装置、走行用バッテリー、モーターはキットに含まれません。



★製品改良のためキットは予告なく仕様を変更することがあります。  
 ★Specifications are subject to change without notice.  
 ★Technische Daten können im Zuge ohne Ankündigung verändert werden.  
 ★Caractéristiques pouvant être modifiées sans information préalable.

# XV02RS PRO CHASSIS KIT

●小学生や組み立てに出来ない方は、模型にくわいの方にお手伝いをお願いしてください。

## 組み立てる前に用意する物

ITEMS REQUIRED  
ERFORDERLICHES ZUBEHÖR  
OUTILLAGE NECESSAIRE

### 《ラジオコントロールメカ》

このRCカーには、2チャンネルプロポ、小型受信機、小型ESC (ブラシレスモーター用)、ロープロファイルサーボをご使用ください。他社製品を使用した場合、それによって生じた不具合につきましては保証いたしかねますのでご了承願います。

★取り扱いについては、それぞれの説明書をご覧ください。

### 《走行用モーター・ピニオンギヤ》

★キットにはモーターは含まれていません。

ブラシレスモーターをご用意ください。

24ページを参考に最適なギヤ比のとれるモーター、ピニオンギヤを選択してください。

### 《走行用バッテリー・充電器》

このキットにはタミヤバッテリーをお薦めします。専用充電器とともにご利用ください。

### RADIO CONTROL UNIT

2-channel R/C unit plus brushless electronic speed controller and low-profile servo is required for this model.

★Read and follow instructions supplied with R/C unit.

### MOTOR AND PINION GEAR

★This kit is designed to use a brushless motor.

★This kit does not include motor. Choose separately available electric motor and pinion gear to achieve gear ratio chosen on page 24 of this manual.

### POWER SOURCE

This kit is designed to use a Tamiya battery pack. Charge battery according to manual supplied with battery.

### FERNSTEUER-EINHEIT

Für dieses Modell wird eine übliche 2-Kanal RC-Einheit mit einem elektronischen Fahrregler für Brushlessmotoren und ein flaches Lenkservo benötigt.

★Lesen und befolgen Sie die der RC-Einheit beiliegende Anleitung.

### MOTOR UND MOTORRITZEL

★Dieser Bausatz ist für einen Brushless-Motor vorgesehen.

★Dieser Bausatz enthält keinen Motor. Wählen Sie einen getrennt erhältlichen Elektromotor und ein Ritzel für die gewählte Übersetzung gemäß Seite 24 dieses Handbuchs.

### STROMQUELLE

Für diesen Bausatz benötigt man den Tamiya Akkupack. Den Akku gemäß Anweisung aufladen.

### ENSEMBLE DE RADIOCOMMANDE

Ce modèle nécessite un ensemble de radiocommande 2 voies, un variateur de vitesse électronique brushless et un servo taille basse.

★Lire et suivre les instructions fournies avec l'ensemble R/C.

### MOTEUR ET PIGNON MOTEUR

★Ce kit est conçu pour fonctionner avec un moteur brushless.

★Ce kit n'inclut pas le moteur. Se procurer séparément un moteur et un pignon pour obtenir un des rapports de transmission spécifiés page 24 de ce manuel.

### ALIMENTATION

Ce modèle peut être alimenté par un pack d'accus Tamiya. Charger le pack selon les indications du manuel du pack et du chargeur.

### タミヤRC周辺機器 (プロポ / ESC / 受信機 / サーボ)

Tamiya R/C equipment (transmitter/ESC/receiver/servo)  
Tamiya R/C Ausstattung (Sender/Fahrregler/Empfänger und Servo)  
Equipment RC Tamiya (émetteur/variateur/récepteur/servo)  
(※ESCはエレクトロニック スピード コントローラーの略です。)

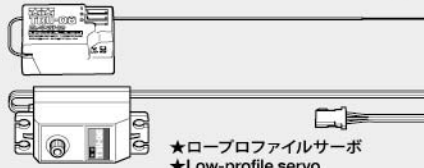
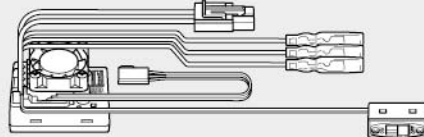

★ロープロファイルサーボ  
★Low-profile servo  
★Flaches Servo  
★Servo extra-plat

### ESC付き2チャンネルプロポ

2-channel R/C unit with electronic speed controller  
2-Kanal RC-Einheit mit elektronischem Fahrregler  
Ensemble R/C 2 voies avec variateur électronique

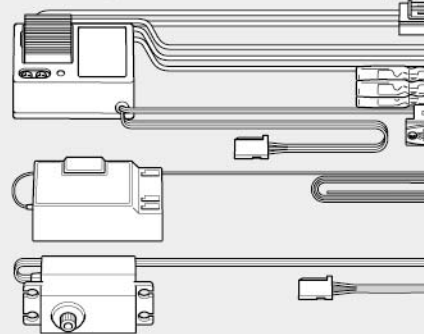

### 《使用できるサーボの大きさ》

Suitable servo size  
Grösse der Servos  
Dimensions max des servos

★ロープロファイルサーボ  
★Low-profile servo  
★Flaches Servo  
★Servo extra-plat

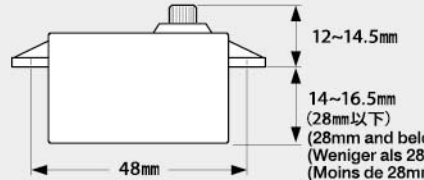

★標準型サーボも搭載できます。  
★Standard size servos can also be used.  
★Standardservo kann ebenfalls verwendet werden.  
★Des servos taille standard peuvent aussi être utilisés.

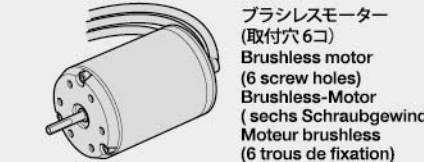

ブラシレスモーター (取付穴6コ)  
Brushless motor (6 screw holes)  
Brushless-Motor (sechs Schraubgewinde)  
Moteur brushless (6 trous de fixation)



★小型サイズのESC、受信機をお勧めします。  
★Small size ESC and receiver are recommended.  
★Fahrregler und Empfänger kleiner Größe werden empfohlen.  
★Récepteur et variateur électronique de petite taille recommandés.

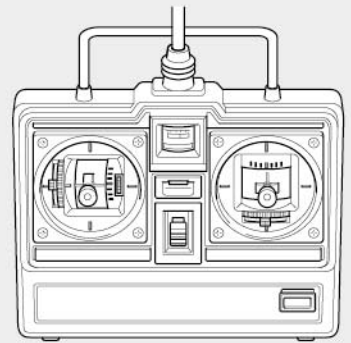

タミヤ走行用バッテリー / 専用充電器  
Tamiya battery pack / compatible charger  
Tamiya Akkupack / geeignetes Ladegerät  
Pack d'accus Tamiya / chargeur compatible

《走行用ボディ》  
1/10電動カー用ボディパーツセットを別にお買い求めください。

BODY  
Purchase separately sold Tamiya 1/10 scale R/C body parts set.

KAROSSERIE  
Tamiya Karosserieset Maßstab 1/10 separat erhältlich.

CARROSSERIE  
Se procurer séparément une carrosserie erhéle 1:10 Tamiya.

### 《用意する工具》

RECOMMENDED TOOLS  
BENÖTIGTE WERKZEUGE  
OUTILLAGE

六角レンチ (1.5mm, 2mm, 2.5mm)  
Hex wrench (1.5mm, 2mm, 2.5mm)  
Imbusschlüssel (1,5mm, 2mm, 2,5mm)  
Clé Allen (1,5mm, 2mm, 2,5mm)

+ドライバー (大, 小)  
+ Screwdriver (large, small)  
+ Schraubenzieher (groß, klein)  
+ Tournevis + (grand, petit)

ニッパー  
Side cutters  
Seitenschneider  
Pincettes coupantes

### ラジオペンチ

Long nose pliers  
Flachzange  
Pincettes à becs longs

クラフトナイフ  
Modeling knife  
Modellbaumesser  
Couteau de modéliste

ピンセット  
Tweezers  
Pinzette  
Précettes

瞬間接着剤 (タイヤ用)  
CA Cement (for Rubber Tires)  
CA-Kleber (Für Gummireifen)  
Colle cyanoacrylate (pour pneus caoutchouc)

合成ゴム系接着剤  
Synthetic rubber cement  
Synthetischer Gummikleber  
Colle pour caoutchouc synthétique

はさみ  
Scissors  
Schere  
Ciseaux

ネジロック剤 (中強度)  
Thread lock  
Schraubensicherung  
Frein-filet

★この他に柔らかい布、ノギス、Eリングセッター、テープがあると便利です。

★A soft cloth, caliper, cellophane tape and E-ring tool will also assist in construction.

★Beim Zusammenbau können ein weiches Tuch, ein Meßscheiben, Tesafilm, und ein E-Ring-Abzieher hilfreich sein.

★Un chiffon, un pied à coulisse, du ruban adhésif et un outil à circlip seront également utiles.



●組み立てる前に説明図を必ずお読みください。また、保護者の方もお読みください。



●小さなお子様のいる場所での工作はおやめください。小さな部品やビニール袋を口に入れたりする危険があります。



●小学生やうまく組み立てられない方は、保護者の方やRCカーに詳しい方にお手伝いをお願いしてください。



●工具で固い物を切らないでください。刃が折れるなどの危険があります。



●色を塗る時や、接着剤を使う場合は必ず窓を開けて換気に注意してください。



●組み立てる時はまわりに注意してください。また、工具を振り回すようなことはやめてください。

### ! CAUTION

- Read carefully and fully understand the instructions before commencing assembly. A supervising adult should also read the instructions if a child assembles the model.
- When assembling this kit, tools including knives are used. Extra care should be taken to avoid personal injury.
- Read and follow the instructions supplied with paints and/or cement, if used (not included in kit).
- Keep out of reach of small children. Children must not be allowed to put any parts in their mouths or pull vinyl bags over their heads.

### ! VORSICHT

- Bevor Sie mit dem Zusammenbau beginnen, sollten Sie alle Anweisungen gelesen und verstanden haben. Falls ein Kind das Modell zusammenbaut, sollte ein beaufsichtigender Erwachsener die Bauanleitung ebenfalls gelesen haben.
- Beim Zusammenbau dieses Bausatzes werden Werkzeuge einschließlich Messer verwendet. Zur Vermeidung von Verletzungen ist besondere Vorsicht angebracht.
- Wenn Sie Farben und/oder Kleber verwenden (nicht im Bausatz enthalten), beachten und befolgen Sie die dort beiliegenden Anweisungen.
- Bausatz von kleinen Kindern fernhalten. Kindern darf keine Möglichkeit gegeben werden, irgendwelche Teile in den Mund zu nehmen oder sich Plastiktüten über den Kopf zu ziehen.

### ! PRECAUTIONS

- Bien lire et assimiler les instructions avant de commencer l'assemblage. La construction du modèle par un enfant doit s'effectuer sous la surveillance d'un adulte.
- L'assemblage de ce kit requiert de l'outillage, en particulier des couteaux de modélisme. Manier les outils avec précaution pour éviter toute blessure.
- Lire et suivre les instructions d'utilisation des peintures et ou de la colle, si utilisées (non incluses dans le kit).
- Garder hors de portée des enfants en bas âge. Ne pas laisser les enfants mettre en bouche ou sucer les pièces, ou passer un sachet vinyl sur la tête.

## 《タミヤRC 周辺機器》TAMIYA R/C EQUIPMENT

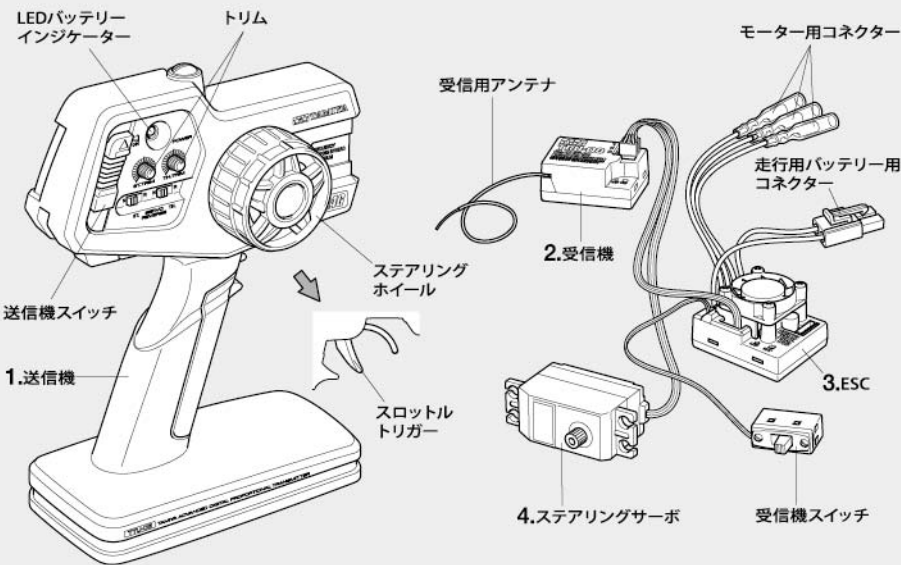

### 《2チャンネルプロボの名称》

- 送信機=コントロールボックスとなるもので、ステアリング、スロットルの操作を電波信号に変えて発信します。  
●ステアリングホイール、スロットルトリガー=ステアリングホイールでステアリングサーボを、スロットルトリガーでESC (スピードコントローラー) をコントロールします。
- 受信機=送信機からの電波を受け、それをESC (スピードコントローラー) やサーボにつたえます。
- ESC (スピードコントローラー) =受信機が受けた電波信号を電気的な信号に変え、車のスピードをコントロールします。
- ステアリングサーボ=受信機が受けた電波信号を機械的な動きに変え、ハンドルを切ります。

### COMPOSITION OF 2 CHANNEL R/C UNIT

- Transmitter: Serves as control box. Steering wheel/stick and throttle trigger/stick movements are transformed into radio signals which are transmitted through the antenna.
- Wheel & Trigger: Moves servos, which steer car and adjust throttle.
- Receiver: Accepts signals from the transmitter and converts them into pulses that operate the model's servo and speed controller.
- Electronic speed controller: Accepts signals received from the receiver and controls the current going to the motor.
- Steering servo: Transforms signals received from the receiver into mechanical movements.

### ZUSAMMENSTELLUNG DER 2-KANAL RC-EINHEIT

- Sender: Dient als Steuergerät. Lenkrad/-knüppel- und Gaszugriff/-knüppelbewegungen werden in Funksignale umgewandelt und über die Antenne ausgesendet.  
●Lenkrad und Gaszugriff: Setzt die Servos in Bewegung, welche das Auto lenken und Gas geben.
- Empfänger: Der Empfänger nimmt die Signale des Senders auf und wandelt sie in Steuerimpulse für das Lenkservo und den Fahrregler um.
- Elektronischer Fahrregler: Erhält Steuersignale vom Empfänger und regelt den zum Motor fließenden Strom.
- Lenkservo: Wandelt die vom Empfänger kommenden Lenksignale in mechanische Bewegung um.

### COMPOSITION D'UN ENSEMBLE R/C 2 VOIES

- Emetteur: sert de boîtier de commande. Les actions sur le manche de direction/volant ou sur le manche de gaz/gâchette sont converties en signaux radio transmis par le biais de l'antenne.  
●Volant/Gâchette: permettent de contrôler respectivement la direction et le régime moteur du modèle.
- Récepteur: capte les signaux de l'émetteur, les convertit en impulsions et contrôle les mouvements du(des) servo(s) et le variateur électronique de vitesse.
- Variateur électronique de vitesse: reçoit un signal du récepteur et régule la quantité de courant alimentant le moteur.
- Servo de direction: convertit les signaux émanant du récepteur en mouvements mécaniques.

## 《スティックタイプ送信機》STICK TYPE TRANSMITTER

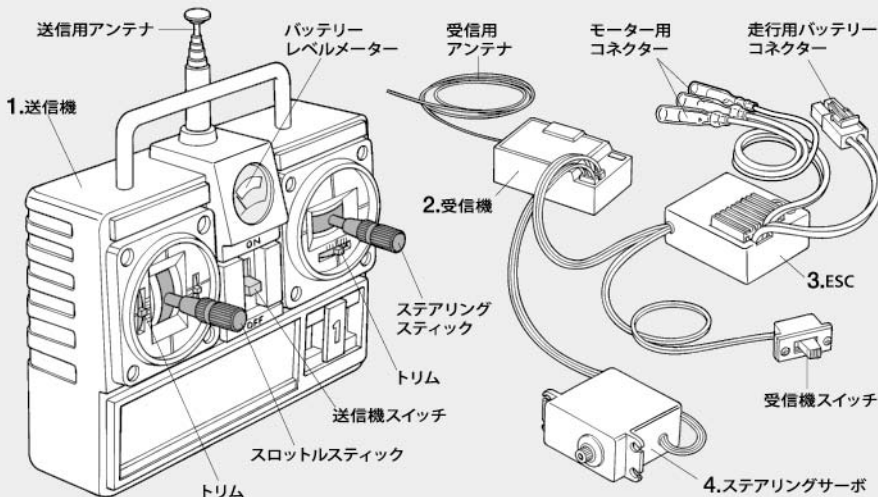





作る前にかならず  
お読みください。  
Read before assembly.  
Erst lesen - dann bauen.  
Lire avant assemblage.

★組み立てに入る前に説明図を最後までよく見て、全体の流れをつかんでください。  
★お買い求めの際、また組み立ての前には必ず内容をお確かめください。万一不良部品、不足部品などありました場合には、お買い求めの販売店にご相談ください。  
★小さなビス、ナット類が多く、よく似た形の部品もあります。図をよく見てゆっくり確実に組んでください。金具部品は少し多目に入っています。予備として使ってください。  
このマークはグリスを塗る部分に指示しました。必ず、グリスアップして、組みこんでください。

★Study the instructions thoroughly before assembly.  
★There are many small screws, nuts and similar parts. Assemble them carefully referring to the drawings. To prevent trouble and finish the model with good performance, it is necessary to assemble each step exactly as shown.  
Apply grease to the places shown by this mark.  
Apply grease first, then assemble.

★Vor Baubeginn die Bauanleitung genau durchlesen.  
★Viele kleine Schrauben und Muttern etc. müssen genau der Anleitung nach eingebaut werden. Exaktes Bauen bringt ein gutes Modell mit bester Leistung.  
Stellen mit diesem Zeichen erst fetten, dann zusammenbauen.

★Assimilez les instructions parfaitement avant l'assemblage.  
★Il y a beaucoup de petites vis, d'écrous et de pièces similaires. Les assembler soigneusement en se référant aux dessins. Pour éviter les erreurs suivre les stades du montage dans l'ordre indiqué.  
Graisser les endroits indiqués par ce symbole.  
Graisser d'abord, assembler ensuite.

※の部品はキットには含まれていません。  
Parts marked ※ are not in kit.  
Teile mit ※ sind im Bausatz nicht enthalten.  
Les pièces marquées ※ ne sont pas incluses dans le kit.

# A

## 1~7

袋詰Aを使用します  
BAG A / BEUTEL A / SACHET A

**1**  
しっかり取り付けます。  
Connect firmly.  
Fest einstecken.  
Connecter fermement.

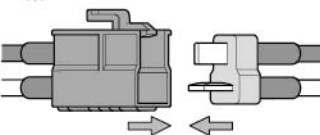

## 2

- MA2** ×2 3×8mm六角丸ビス  
Screw  
Schraube  
Vis
- MA4** ×1 3×14mm六角皿ビス  
Screw  
Schraube  
Vis
- MA5** ×7 3×8mm六角皿ビス  
Screw  
Schraube  
Vis
- MA7** ×5 3mmロックナット(薄)  
Lock nut (thin)  
Sicherungsmutter (dünn)  
Ecrou nylstop (fin)

**MA18** ×2 ステアリングポスト  
Steering post  
Lenkungspfosten  
Colonnette de direction

**注意!**  
★小石や砂利の多い場所を走行させる場合には、58707 XV-02 PROのシャーシカバーとスポンジで防塵対策をおすすめします。お求めの際はカスタマーサービスにお問い合わせください。  
★Item 58707 XV-02 PRO chassis cover and sponge tape are recommended if driving on stony or gravel surfaces. Ask your local Tamiya dealer for availability of parts.  
★Benutzen die Chassis-Abdeckung Item 58707 XV-02 PRO und Schaumgummiklebeband wird empfohlen, wenn Sie auf steinigem oder kiesigen Oberflächen fahren. Fragen Sie ihren lokalen Tamiya Händler nach der Verfügbarkeit von Teilen.  
★L'utilisation de la protection de châssis du XV-02 PRO (réf.58707) et de bande mousse est recommandée pour les évolutions sur surfaces avec pierres ou gravier. Contacter le revendeur Tamiya local.

## 3

- MA16** ×2 3×23mmターンバックルシャフト  
Turnbuckle shaft  
Spann-Achse  
Biellette à pas inversés
- MA23** ×4 5mmアジャスター(L)  
Adjuster (long)  
Einstellstück (lang)  
Chape à rotule (longue)

## 1

### 《走行用バッテリーの充電》 Charging battery pack Aufladen des Akkupack Chargement de la pack d'accus

★充電方法や取り扱い上の注意はバッテリーおよび専用充電器に付属の取扱説明書をよくお読みください。  
★When handling battery/charger, read supplied instructions carefully.  
★Zur Bedienung von Akku/Ladegerät die mitgelieferte Anleitung sorgfältig lesen.  
★Se référer et lire attentivement les instructions et les précautions d'emploi fournies avec le chargeur et la batterie.

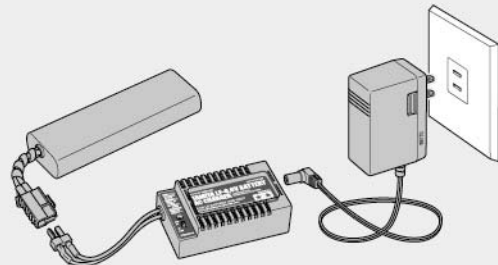

## 2

### シャーシ部品の取り付け Attaching chassis parts Anbau der Chassisteile Fixation de pièces du châssis

- 六角棒レンチ(2mm)  
Hex wrench (2mm)  
Imbusschlüssel (2mm)  
Clé Allen (2mm)

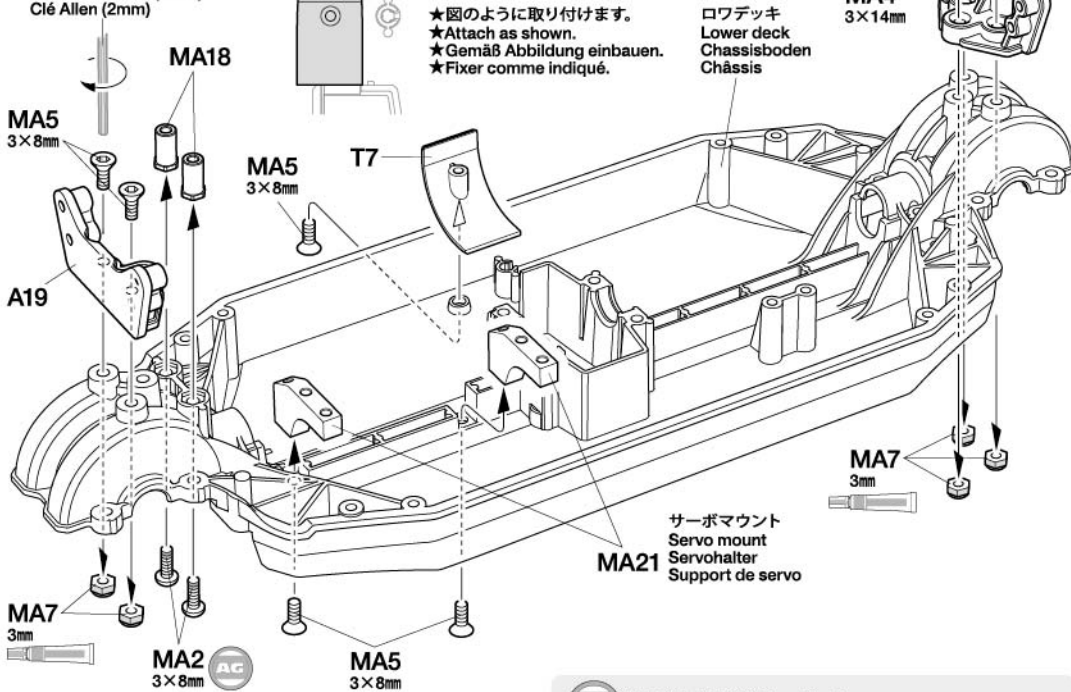

★図のように取り付けます。  
★Attach as shown.  
★Gemäß Abbildung einbauen.  
★Fixer comme indiqué.

ロワデッキ  
Lower deck  
Chassisboden  
Châssis

サーボマウント  
Servo mount  
Servohalter  
Support de servo

※合成ゴム系接着剤 / ※Synthetic rubber cement  
※Synthetischen Gummikleber / ※Colle pour caoutchouc synthétique

★このマークは合成ゴム系接着剤で脱落防止をする部品に指示しました。接着する部分を確認して、少量の接着剤で接着してください。  
★Apply synthetic rubber cement to the places shown by this mark.  
★An Stellen mit dieser Markierung synthetischen Gummikleber auftragen.  
★Utilisez de la colle pour caoutchouc synthétique aux endroits indiqués par ce symbole.

AG ※ネジ止め剤 / ※Thread lock  
※Schraubensicherung / ※Frein-filet

★このマークはネジロック剤を塗る部分に指示しました。樹脂製パーツに付かないようにしてください。パーツを傷む恐れがあります。  
★Thread lock may damage plastic. Avoid direct contact with plastic parts.  
★Schraubensicherung kann Plastik angreifen. Vermeiden Sie direkten Kontakt mit Plastikteilen.  
★Le frein-filet attaquent le plastique. Ne jamais tremper les pièces plastique dans du frein-filet type gel.

## 3

### タイロッドの組み立て Tie-rods Spurstangen Barres d'accouplement

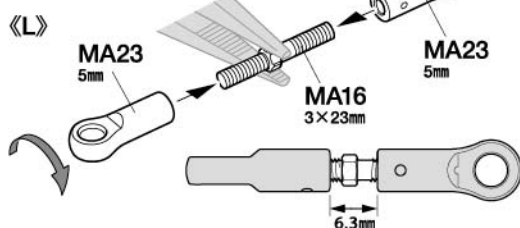

★部品の向きに注意してください。  
★Note direction.  
★Auf richtige Platzierung achten.  
★Noter le sens.

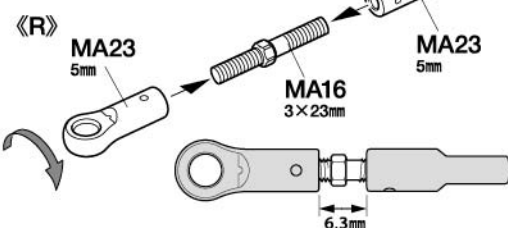



- 4**
- MA2 ×2 3×8mm六角丸ビス  
Screw Schraube Vis
  - MA8 ×2 5×5mm六角ビローボール  
Ball connector Kugelkopf Connecteur à rotule
  - MA9 ×1 5mmビローボール  
Ball connector Kugelkopf Connecteur à rotule
  - MA12 ×2 730ベアリング  
Ball bearing Kugellager Roulement à billes

- 5**
- MA1 ×1 3×20mm六角丸ビス  
Screw Schraube Vis
  - MA3 ×2 3×6mm六角丸ビス  
Screw Schraube Vis
  - MA7 ×1 3mmロックナット(薄)  
Lock nut (thin) Sicherungsmutter (dünn) Ecrou nylstop (fin)
  - MA11 ×4 850ベアリング  
Ball bearing Kugellager Roulement à billes

★ラジオペンチなどで押し込みます。  
★Push in using long nose pliers.  
★Mit Spitzzange eindrücken.  
★Enchasser à l'aide de pinces à becs longs.

- 6**
- MA10 ×4 1280ベアリング  
Ball bearing Kugellager Roulement à billes
  - MA13 ×4 5×15.2×0.2mmシム  
Shim Scheibe Cale
  - MA14 ×4 5×7×0.1mmシム  
Shim Scheibe Cale
  - MA15 ×8 3×5×0.1mmシム  
Shim Scheibe Cale
  - MA17 ×4 1.6×9mmシャフト  
Shaft Achse Axe
  - MA19 ×4 5mmOリング(シリコン:青)  
Silicone O-ring (blue) Silikon-O-Ring (blau) Joint silicone (bleu)
  - MA20 ×4 デフジョイントカップ  
Differential cup joint Differential-Gelenkkapsel Noix de différentiel
  - MA22 ×2 デフガスケット  
Differential gasket Differentialgehäuse-Dichtung Joint de carter de différentiel

**4** ステアリングワイバーの組み立て  
Steering linkage  
Lenkgestänge  
Biellettes de direction

十字レンチ  
Box wrench  
Steckschlüssel  
Clé à tube

MA2 3×8mm  
MA8 5×5mm  
MA9 5mm  
MA12 730  
T2  
T5  
T6  
MA8 5×5mm

★部品の表裏に注意してください。  
★Note direction.  
★Auf richtige Platzierung achten.  
★Noter le sens.

**5** ステアリングワイバーの取り付け  
Attaching steering linkage  
Einbau des Lenkgestänges  
Fixation des biellettes de direction

《R》  
《L》

MA1 3×20mm  
MA3 3×6mm  
MA7 3mm  
MA11 850  
T1

★取り付けには向きがあります。○印側をボールに押し込みます。  
★Insert ball connectors into side with ○ marks.  
★Die Kugelköpfe auf der Seite mit dem Kennzeichen ○ einbauen.  
★Insérer les rotules par le côté portant la marque ○.

《シャフトの長さ調整》  
Turnbuckle shafts  
Spann-Achse  
Biellette à pas inversés

短く Short Kurz Court  
長く Long Lang

板レンチ  
Wrench  
Mutterschlüssel  
Clé

**6** ギヤデフの組み立て1  
Gear differentials 1  
Différentiels 1

★2個作ります。  
★Make 2.  
★2 Satz anfertigen.  
★Faire 2 jeux.

★きれいに切り取ります。  
★Remove.  
★Entfernen.  
★Enlever.

★みぞに入れます。  
★Fit into grooves.  
★In die Ausnehmungen einpassen.  
★Insérer dans les rainures.

★図のように取り付けます。  
★Attach as shown.  
★Gemäß Abbildung anbringen.  
★Installer comme indiqué.

★オイルを塗ってMA15が落ちないように組み立てます。  
★Apply oil to MA15 and make sure not to lose them during assembly.  
★Auf MA15 Öl anbringen und sicherstellen, dass es nicht während der Montage verloren geht.  
★Appliquer de l'huile à MA15 et s'assurer de ne pas les perdre durant l'assemblage.

★GB2はどちらか1つをGC2に変更することができます。効能については、P24をご覧ください。  
★GC2 can be installed in place of GB2 on one gear differential if desired. See page 24 for more information.  
★GC2 kann anstelle von GB2 in einem Differential eingebaut werden, falls gewünscht. Seite 24 für mehr Informationen beachten.  
★GC2 peut être installé à la place de GB2 sur un différentiel si désiré. Voir page 24 pour plus d'information.

MA10 1280  
MA13 5×15.2×0.2mm  
MA14 5×7×0.1mm  
MA15 3×5×0.1mm  
MA17 1.6×9mm  
MA19 5mm  
MA20  
GB2 (GC2) 39T 40T  
GV1  
GV2  
GV4  
MA22

デフケース  
Differential case  
Differentialgehäuse  
Carter de différentiel

**7**

2×8mm六角皿ビス  
Screw  
Schraube  
Vis

**MA6** ×8

★GV4の位置までシリコンオイルを入れます。  
★Fill with oil up to the level of GV4 as shown.  
★Mit Öl bis auf Höhe von GV4 wie gezeigt füllen.  
★Remplir d'huile jusqu'au niveau des GV4 comme montré.

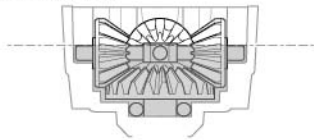
**7**

ギヤデフの組み立て2  
Gear differentials 2  
Différentiels 2

★2個作ります。  
★Make 2.  
★2 Satz anfertigen.  
★Faire 2 jeux.

シリコンオイル (#3000)  
Silicone oil (#3000)  
Silikon Öl (#3000)  
Huile silicone (#3000)

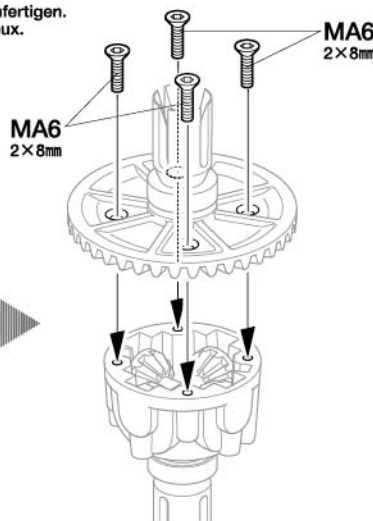

★オイルが漏れないように図の順番で少しずつ均等に締め込みます。  
★Tighten gradually and in equal amounts in the order shown, ensuring oil does not leak.  
★Langsam festziehen in gleichen Schritten in der gezeigten Reihenfolge ohne, dass Öl austritt.  
★Serrer progressivement et de manière égale dans l'ordre montré, en s'assurant que l'huile ne fuit pas.

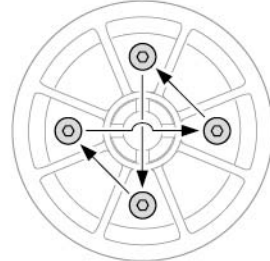
**B****8~19**

袋詰Bを使用します  
BAG B / BEUTEL B / SACHET B

**8**

5mmビローボール  
Ball connector  
Kugelkopf  
Connecteur à rotule

**MA9** ×2

5mmサスポール  
Suspension ball  
Aufhängungs-Kugel  
Rotule de suspension

**MB6** ×4

3×43mmシャフト  
Shaft  
Achse  
Axe

**MB11** ×2

**8**

フロントアームの組み立て1  
Front arms 1  
Vordere Lenker 1  
Triangles avant 1

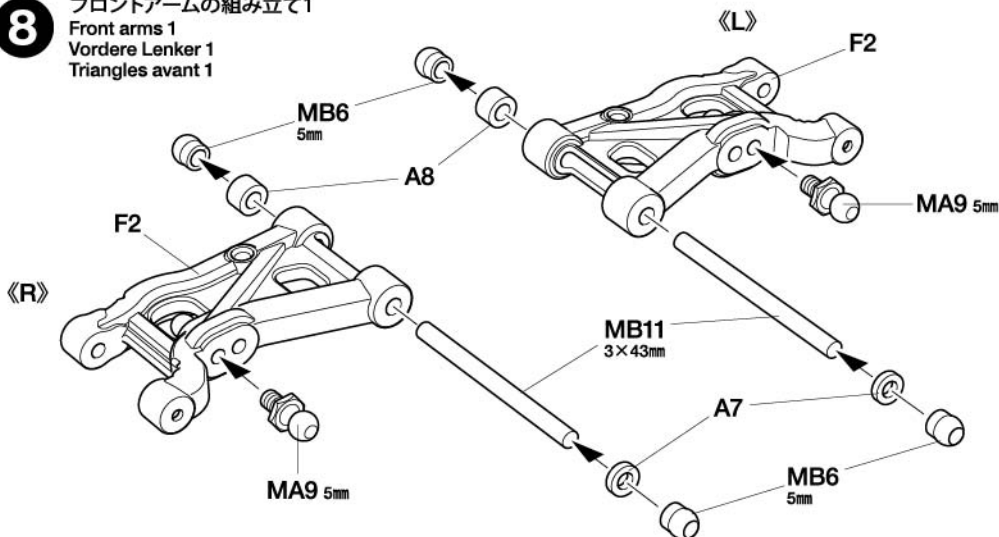
**9**

3×8mm六角皿ビス  
Screw  
Schraube  
Vis

**MA5** ×6

**9**

フロントアームの組み立て2  
Front arms 2  
Vordere Lenker 2  
Triangles avant 2

★部品の向きに注意してください。  
★Note direction.  
★Auf richtige Platzierung achten.  
★Noter le sens.

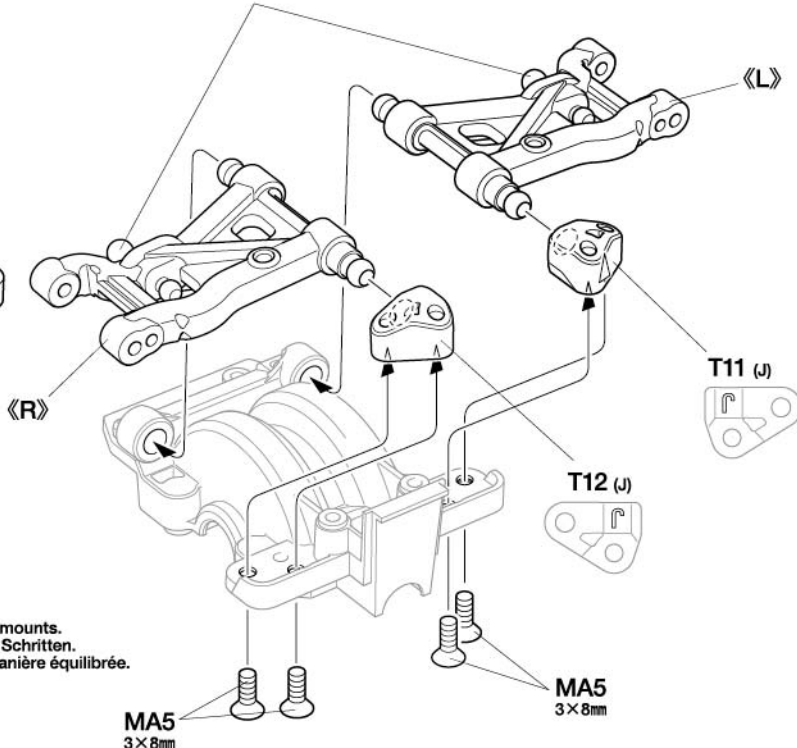
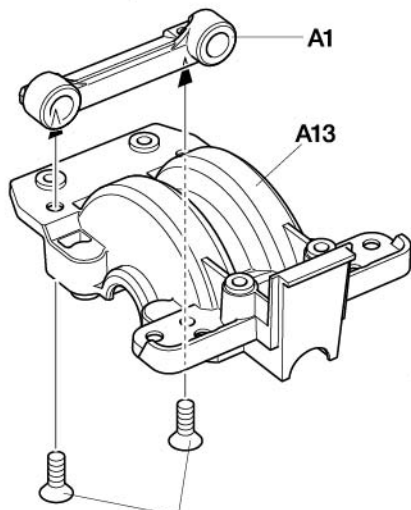
**TAMIYA CRAFT TOOLS**

良い工具選びは製作づくりのための第一歩。本格派をめざすモデラーにふさわしいタミヤクラフトツール。耐久性も高く、使いやすい高品質な工具です。

**SIDE CUTTER for PLASTIC**

精密ニッパー  
(プラスチック用)



ITEM 74001

10

注意!

★ベベルギヤ(GB1、GC1)は、5ページの③で取り付けけたギヤと同じ数字のものを取り付けてください。

★Choose bevel gear (GB1 or GC1) with the same number as the gear installed in Step ③ on page 5.

★GB1 oder GC1 einbauen mit der gleichen Nummer wie das Zahnrad, das in Schritt ③ auf Seite 5 verwendet wurde.

★Choisir le pignon conique GB1 ou GC1 avec le même nombre que la couronne installée à l'étape ③ page 5.



MB8

1050ベアリング  
Ball bearing  
Kugellager  
Roulement à billes

×2

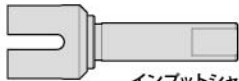

MB12

インプットシャフト  
Input shaft  
Eingangswelle  
Axe d'entrée

×1

11



MB2 ×2

3×14mm六角丸ビス  
Screw  
Schraube  
Vis



MA2 ×4

3×8mm六角丸ビス  
Screw  
Schraube  
Vis

10

フロントベベルギヤの取り付け

Attaching front bevel gear

Einbau des vorderen Kegelrades

Installation du pignon conique avant

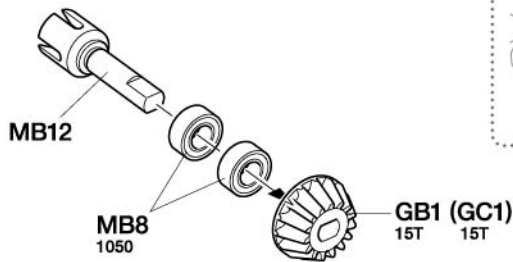

MB12

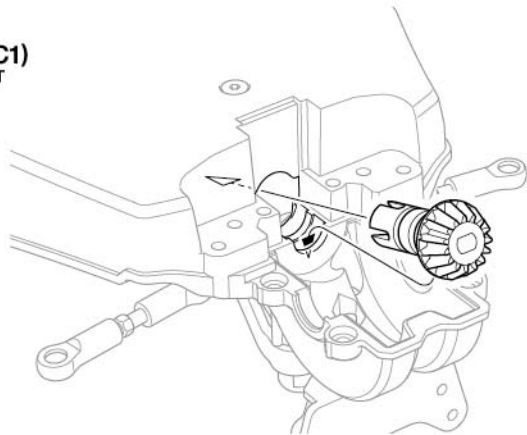
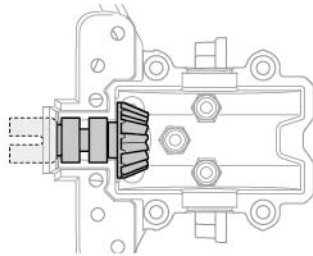
MB8  
1050GB1 (GC1)  
15T 15T

MB12

★MB12はテープなどで固定しておきます。

★Hold MB12 in place with tape, etc.

★MB12 mit Band vorläufig festhalten.

★Maintenir en place MB12 avec de la bande adhésive, etc.

11

フロントアームの取り付け

Attaching front arms

Einbau der vorderen Lenker

Fixation des triangles avant

ギヤデフ  
Gear differential  
Différentiel

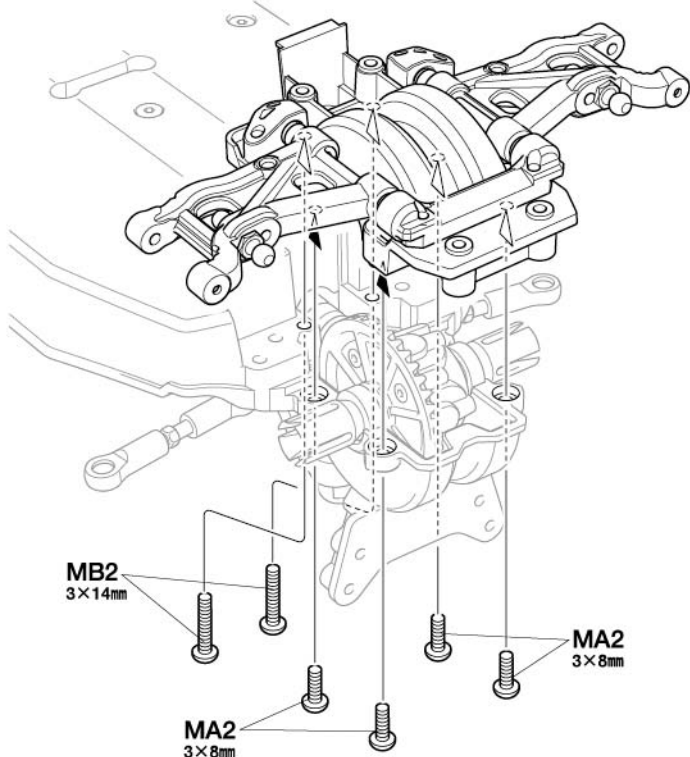
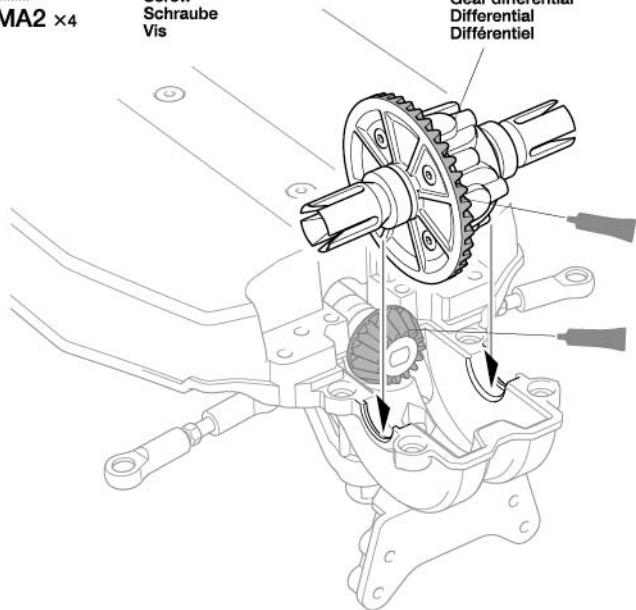
MB2  
3×14mmMA2  
3×8mmMA2  
3×8mm

注意!

NOTICE

★MB2は図のようにステアリングワイバーをよけながら取り付けます。

★Move steering linkage as shown to attach MB2.

★Lenkgestänge wie gezeigt bewegen um MB2 einzubauen.

★Déplacer les renvois de direction comme montré pour fixer MB2.

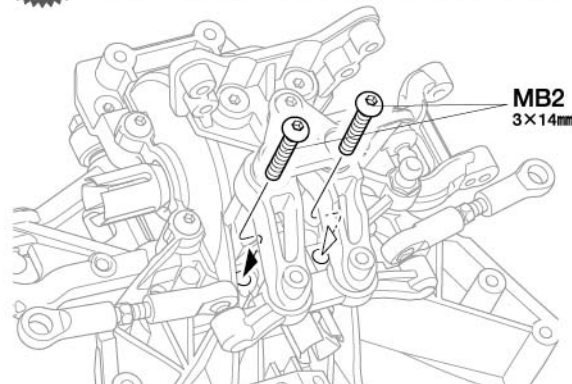
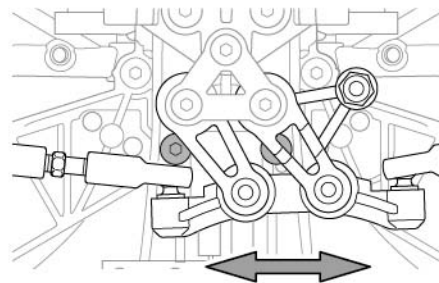
MB2  
3×14mm

TAMIYA CRAFT TOOLS

LONG NOSE w/CUTTER

ラジオペンチ



ITEM 74002

タミヤニュースを読もう

タミヤニュースはモデル作りの情報誌として多くの方に愛読されています。ご希望の方は模型店でおたずね下さい。当社より定期購読する方法もあります。

●タミヤのホームページには豊富な情報が満載です。ぜひご覧ください。

タミヤ・ホームページアドレス

www.tamiya.com





12

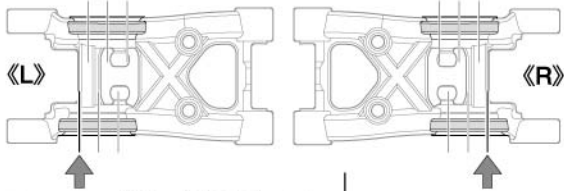

★サスアームは前後で穴位置が違います。MA9の取り付け位置に注意してください。  
★Arms are asymmetric. Check the positions of MA9 carefully.  
★Die Arme sind asymmetrisch. Die Stellung von MA9 sorgfältig prüfen.  
★Les triangles sont asymétriques. Bien vérifier les positions de MA9.

- 2.6×5mmトラスビス  
Screw  
Schraube  
Vis  
**MB3** ×2
- 5mmビローボール  
Ball connector  
Kugelkopf  
Connecteur à rotule  
**MA9** ×2
- 5mmサスボール  
Suspension ball  
Aufhängungs-Kugel  
Rotule de suspension  
**MB6** ×4

- 3×43mmシャフト  
Shaft  
Achse  
Axe  
**MB11** 3×43mmシャフト  
×2

13

- 3×8mm六角皿ビス  
Screw  
Schraube  
Vis  
**MA5** ×6

14

**注意!**  
★ベベルギヤ(GB1、GC1)は、5ページの⑥で取り付けられたギヤと同じ数字のものを取り付けてください。  
★Choose bevel gear (GB1 or GC1) with the same number as the gear installed in Step ⑥ on page 5.  
★GB1 oder GC1 einbauen mit der gleichen Nummer wie das Zahnrad, das in Schritt ⑥ auf Seite 5 verwendet wurde.  
★Choisir le pignon conique GB1 ou GC1 avec le même nombre que la couronne installée à l'étape ⑥ page 5.



- 1050ベアリング  
Ball bearing  
Kugellager  
Roulement à billes  
**MB8** ×2
- インプットシャフト  
Input shaft  
Eingangswelle  
Axe d'entrée  
**MB12** ×1

12

リアアームの組み立て1  
Rear arms 1  
Hintere Lenker 1  
Triangles arrière 1

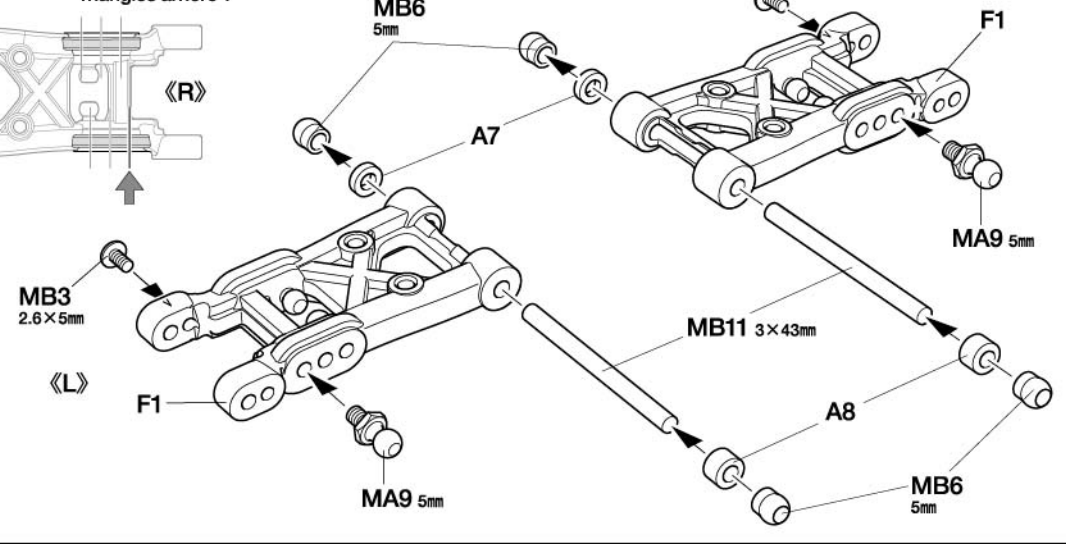

13

リアアームの組み立て2  
Rear arms 2  
Hintere Lenker 2  
Triangles arrière 2

★部品の向きに注意してください。  
★Note direction.  
★Auf richtige Platzierung achten.  
★Noter le sens.

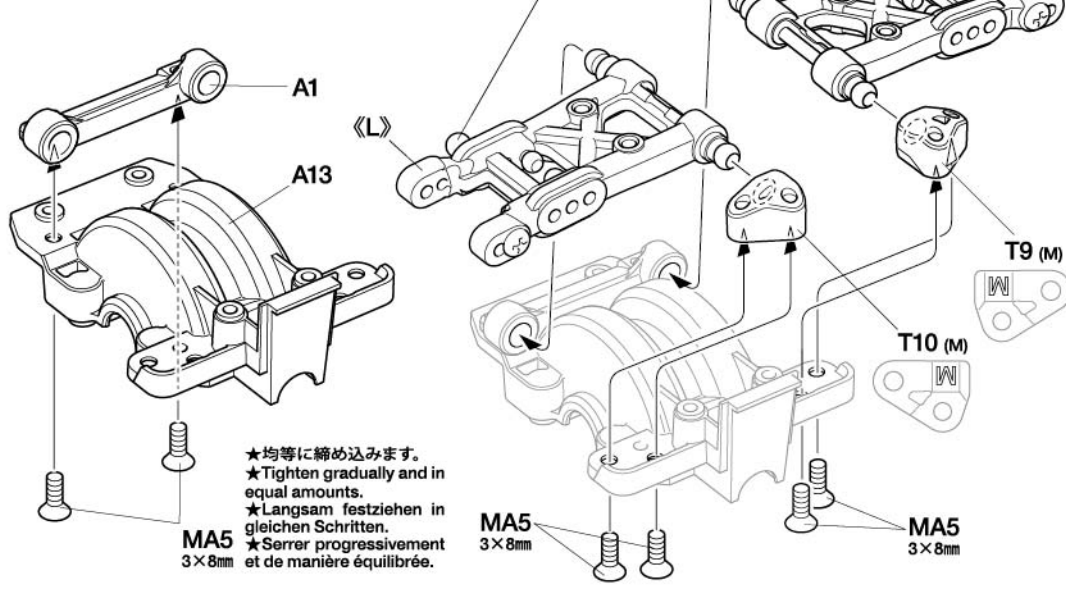

14

リアベベルギヤの取り付け  
Attaching rear bevel gear  
Einbau des hinteren Kegelrades  
Installation du pignon conique arrière

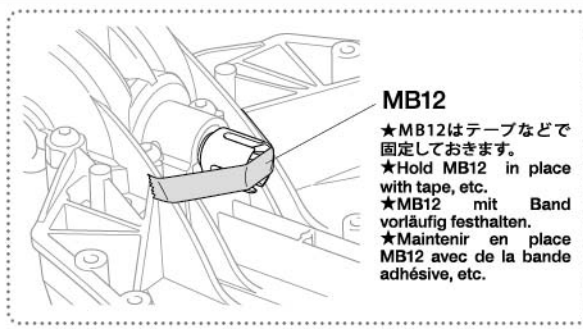
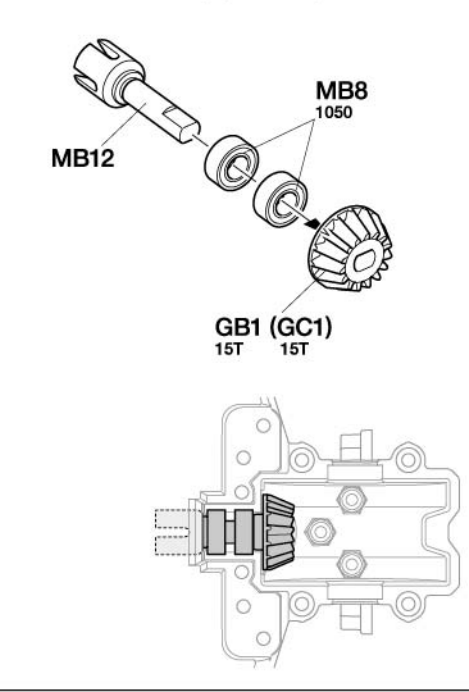

**MB12**  
★MB12はテープなどで固定しておきます。  
★Hold MB12 in place with tape, etc.  
★MB12 mit Band vorläufig festhalten.  
★Maintenir en place MB12 avec de la bande adhésive, etc.

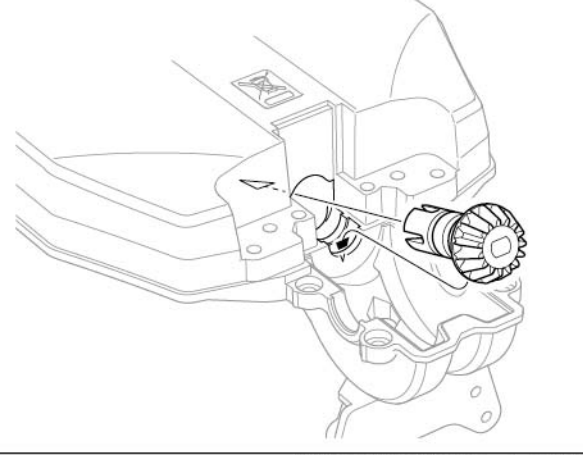

### 15

- MB2** ×2 3×14mm六角丸ビス  
Screw  
Schraube  
Vis
- MA2** ×4 3×8mm六角丸ビス  
Screw  
Schraube  
Vis

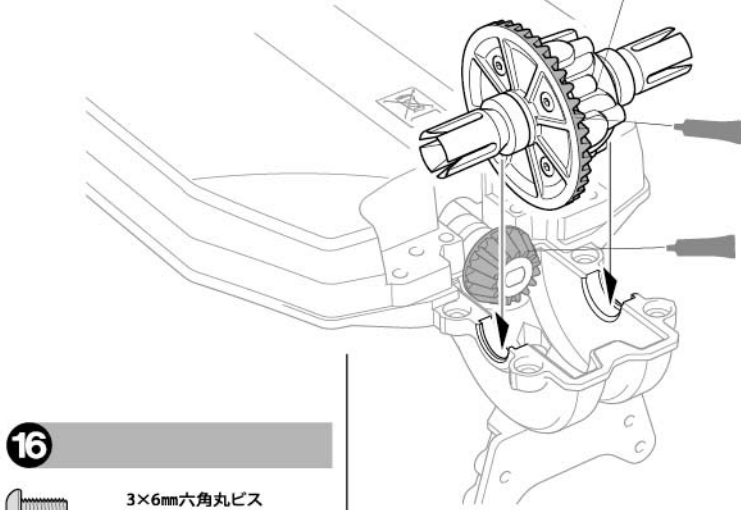

### 15

リアアームの取り付け  
Attaching rear arms  
Einbau der hinteren Lenker  
Fixation des triangles arrière

ギヤデフ  
Gear differential  
Differential  
Différentiel

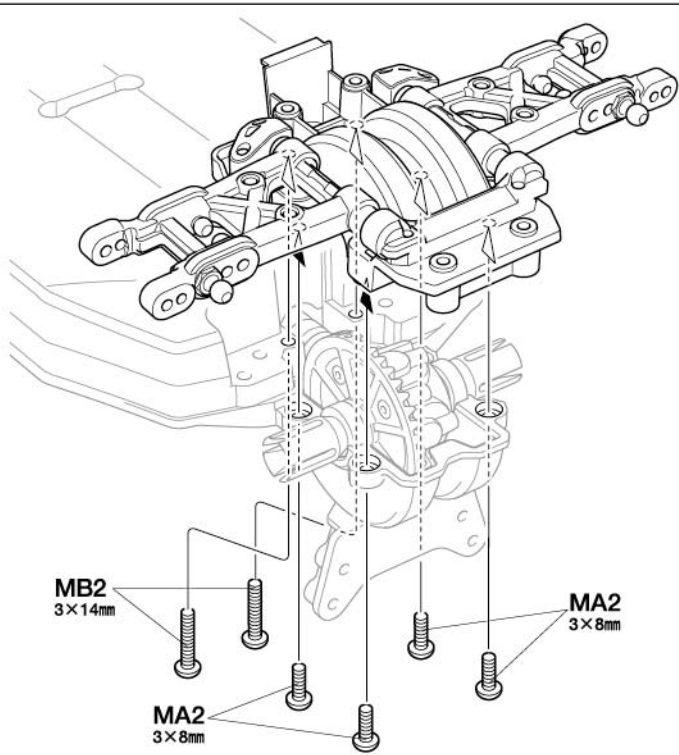

### 16

- MA3** ×4 3×6mm六角丸ビス  
Screw  
Schraube  
Vis
- MA10** ×2 1280ベアリング  
Ball bearing  
Kugellager  
Roulement à billes
- MB9** ×1 2×9.8mmシャフト  
Shaft  
Achse  
Axe
- MB10** ×1 2×9mmシャフト  
Shaft  
Achse  
Axe

★アクスルリングを溝に入れられない状態にして2×9.8mmシャフトを入れます。  
★Position axle ring outside of cup groove as shown to insert 2×9.8mm shaft.  
★Achsring außerhalb der Eindrehung im Mitnehmer einbauen, um 2×9.8mm Achse einzubauen.  
★Positionner la bague d'axe à l'extérieur de la rainure comme montré pour insérer l'axe 2x9,8mm.

- MB13** ×1 メインシャフトカップ  
Main shaft cup  
Anschluss der Hauptwelle  
Noix d'axe principal

- MB14** ×1 メインシャフト  
Main shaft  
Hauptwelle  
Axe principal

- MB15** ×1 アクスルリング  
Axle ring  
Achsring  
Bague d'axe

### 17

- MB17** ×2 67mmプロペラシャフト  
Propeller shaft  
Antriebswelle  
Arbre de transmission

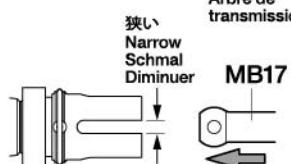

★MB17は幅の狭い側にさし込みます。  
★Insert MB17 into narrow openings as shown.  
★MB17 in die schmalen Öffnungen wie gezeigt einbringen.  
★Insérer MB17 dans les ouvertures étroites comme montré.

### 16

スパーギヤの組み立て  
Spur gear  
Hauptzahnrad  
Couronne

- MB13** ×1
- MB15** ×1
- MA3** ×3 3×6mm
- MA10** ×2 1280
- MB10** ×2 2×9mm
- MB14** ×1
- T4** ×1
- 70Tスパーギヤ  
Spur gear  
Hauptzahnrad  
Couronne

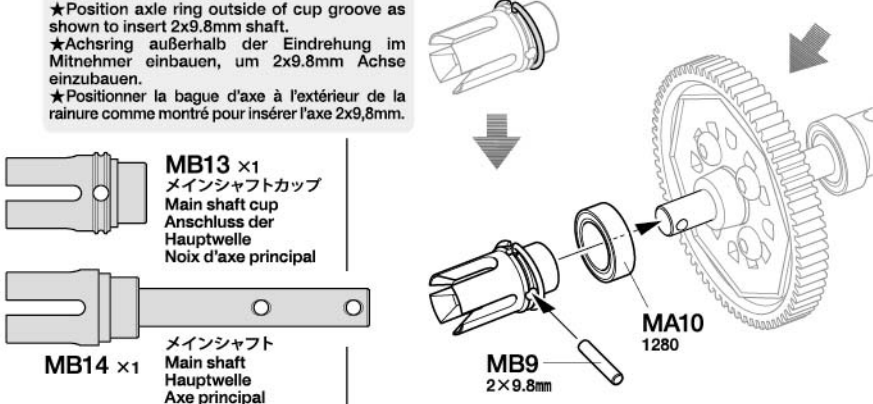

#### 《アクスルリングの取り付け方》 Attaching axle ring Achsring-Einbau Fixation de la bague d'axe

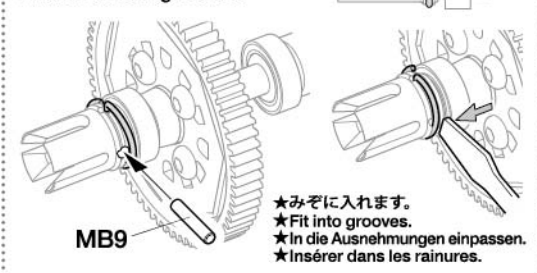

★みぞに入れます。  
★Fit into grooves.  
★In die Ausnehmungen einpassen.  
★Insérer dans les rainures.

### 17

スパーギヤの取り付け  
Attaching spur gear  
Hauptzahnrad-Einbau  
Fixation de la couronne

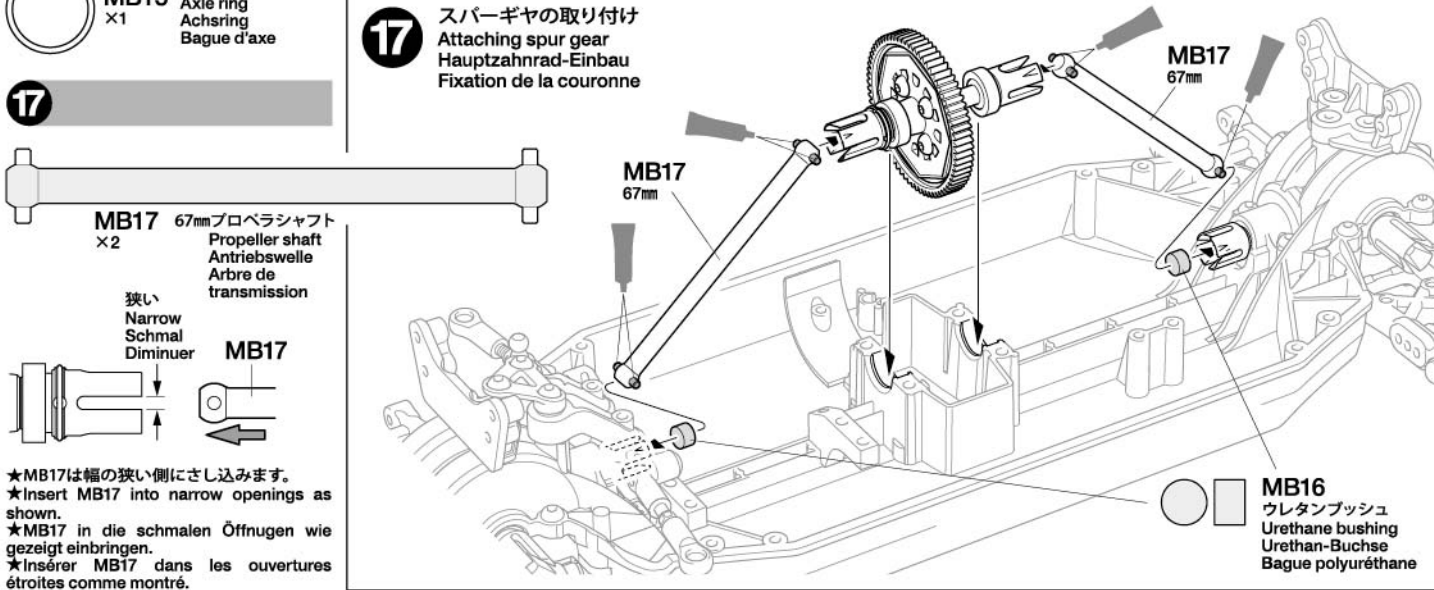

- MB16** ウレタンブッシュ  
Urethane bushing  
Urethan-Buchse  
Bague polyuréthane

18

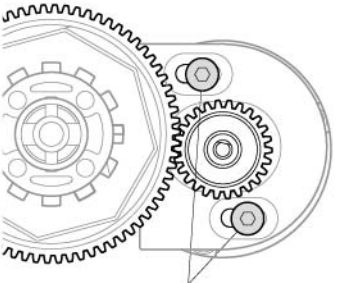
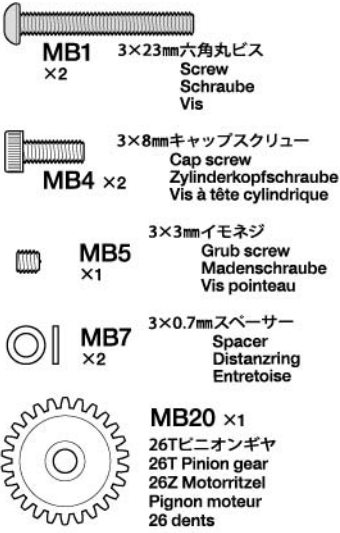

★ギヤが軽くなるようにスキ間を調節してモーターを固定してください。  
 ★Allow clearance for gears to run smoothly.  
 ★Den Zahnradern genügend Spiel für zügigen Lauf geben.  
 ★Ajuster l'espace pour permettre la libre rotation des pignons.

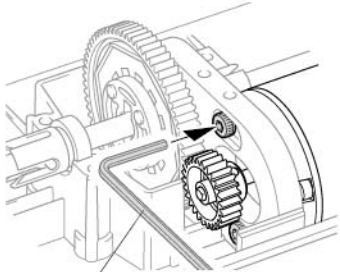

六角棒レンチ (2.5mm)  
 Hex wrench  
 Imbusschlüssel  
 Clé Allen

19

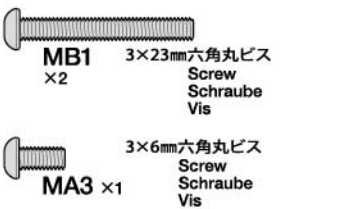

20

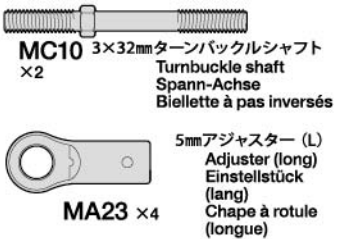

18

モーターの取り付け  
 Attaching motor  
 Motor-Einbau  
 Fixation du moteur

※ブラシレスモーター(別売)  
 ※Brushless motor (separately available)  
 ※Brushless-Motor (getrennt erhältlich)  
 ※Moteur brushless (disponible séparément)

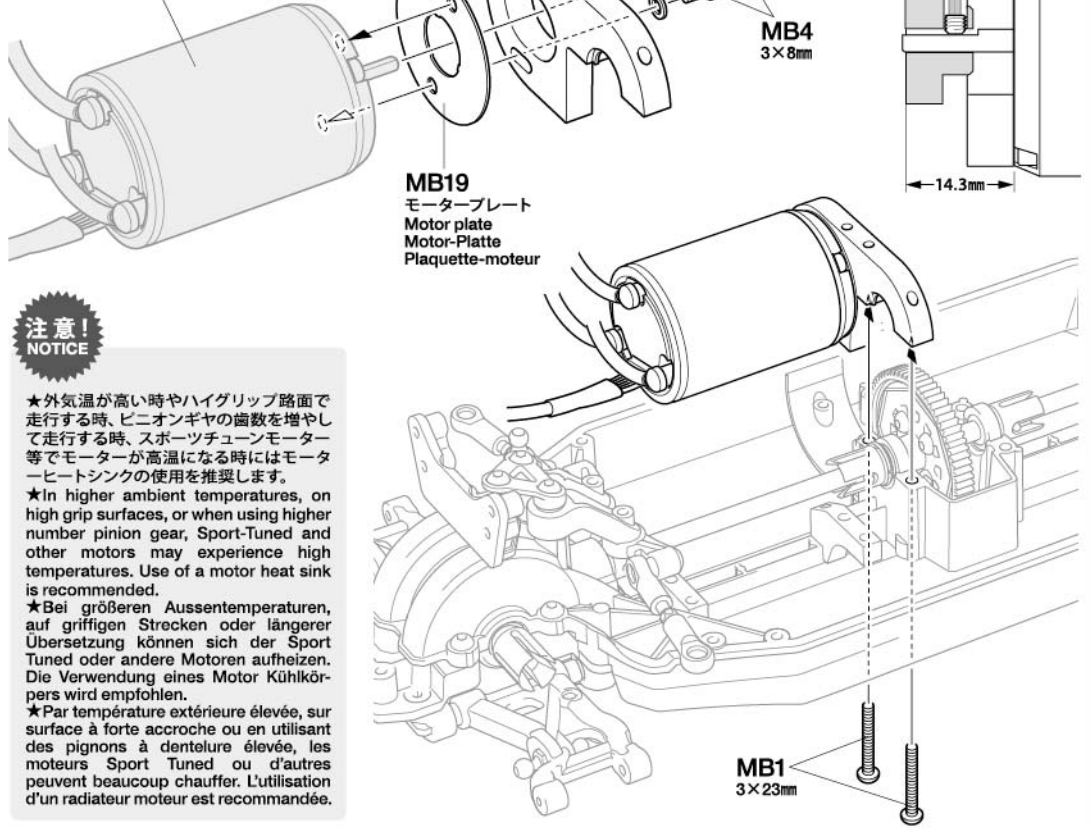

注意!  
 NOTICE

★外気温が高い時やハイグリップ路面で走行する時、ピニオンギヤの歯数を増やして走行する時、スポーツチューンモーター等でモーターが高温になる時にはモーターヒートシンクの使用を推奨します。  
 ★In higher ambient temperatures, on high grip surfaces, or when using higher number pinion gear, Sport-Tuned and other motors may experience high temperatures. Use of a motor heat sink is recommended.  
 ★Bei größeren Aussentemperaturen, auf griffigen Strecken oder längerer Übersetzung können sich der Sport Tuned oder andere Motoren aufheizen. Die Verwendung eines Motor Kühlkörpers wird empfohlen.  
 ★Par température extérieure élevée, sur surface à forte accroche ou en utilisant des pignons à dentelure élevée, les moteurs Sport Tuned ou d'autres peuvent beaucoup chauffer. L'utilisation d'un radiateur moteur est recommandée.

19

スパーギヤカバーの取り付け  
 Attaching spur gear cover  
 Einbau der Abdeckung des Hauptzahnrades  
 Fixation du carter de couronne

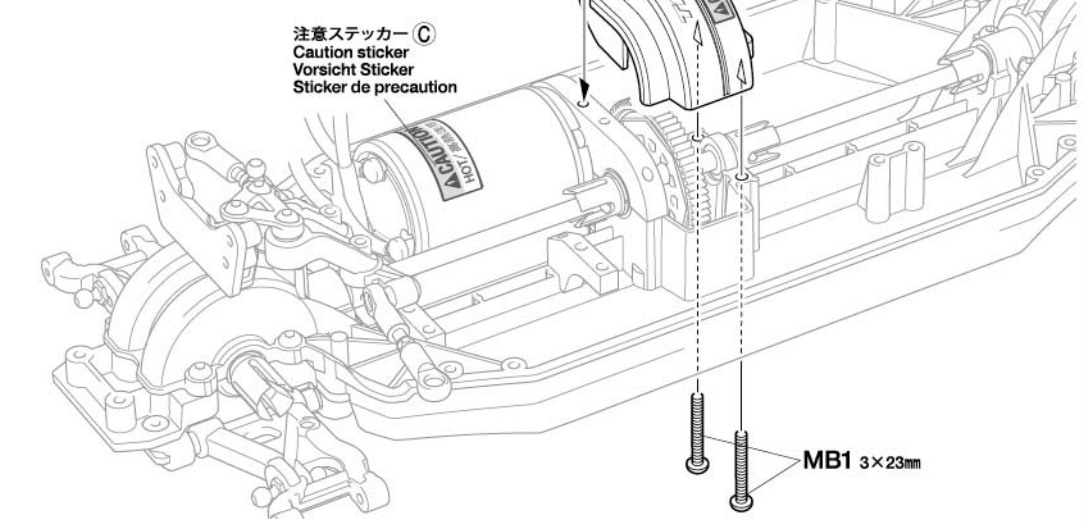

20

フロントアッパーアームの組み立て  
 Front upper arms  
 Vorderere oberere Lenker  
 Tirants supérieurs avant

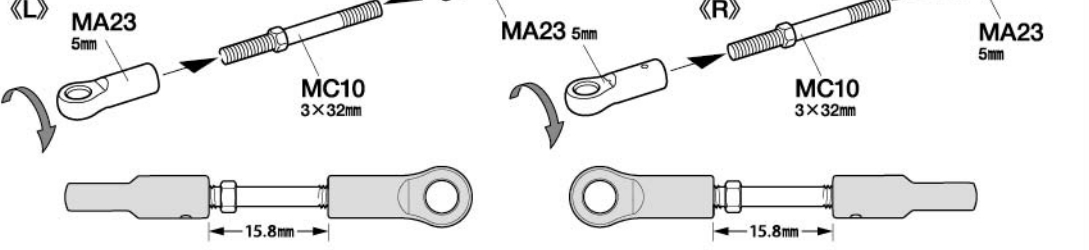



**21**

MC1 ×4  
3×10mm六角丸ビス  
Screw  
Schraube  
Vis

MC4 ×4  
5×6.55mmピローボールナット  
Ball connector nut  
Kugelkopf-Mutter  
Ecrrou-connecteur à rotule

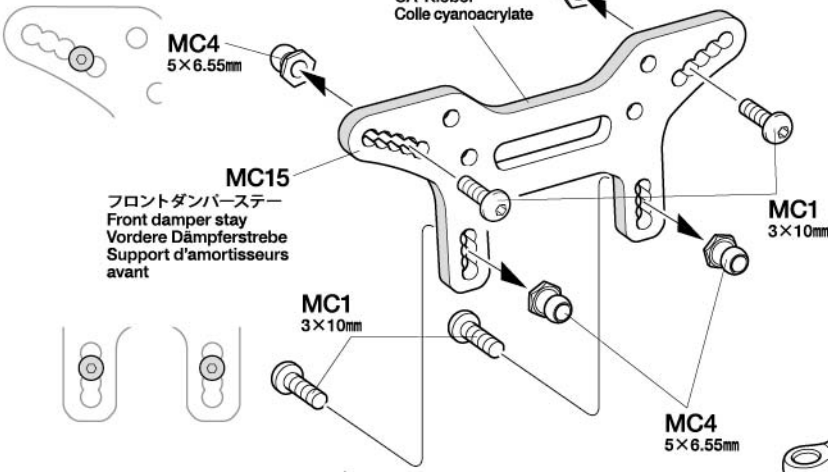

**21** フロントダンパーステーの組み立て  
Front damper stay  
Vordere Dämpferstrebe  
Support d'amortisseurs avant

★取り付けには向きがあります。  
○印側をボールに押し込みます。  
★Insert ball connectors into side with ○ marks.  
★Die Kugelköpfe auf der Seite mit dem Kennzeichen ○ einbauen.  
★Insérer les rotules par le côté portant la marque ○.

瞬間接着剤  
CA Cement  
CA-Kleber  
Colle cyanoacrylate

MC4  
5×6.55mm

MC4  
5×6.55mm

MC15

フロントダンパーステー  
Front damper stay  
Vordere Dämpferstrebe  
Support d'amortisseurs avant

MC1  
3×10mm

MC1  
3×10mm

MC4  
5×6.55mm



※瞬間接着剤  
※CA Cement  
※CA-Kleber  
※Colle cyanoacrylate

★カーボンパーツの周りに瞬間接着剤を流して割れ止めをしてください。  
★To prevent carbon parts from damage, apply CA cement to the edge.  
★Zur Erhöhung der Karbonteilefestigkeit CA-Kleber auftragen.  
★Pour renforcer la châssis carbone, appliquer de la Colle cyanoacrylate.

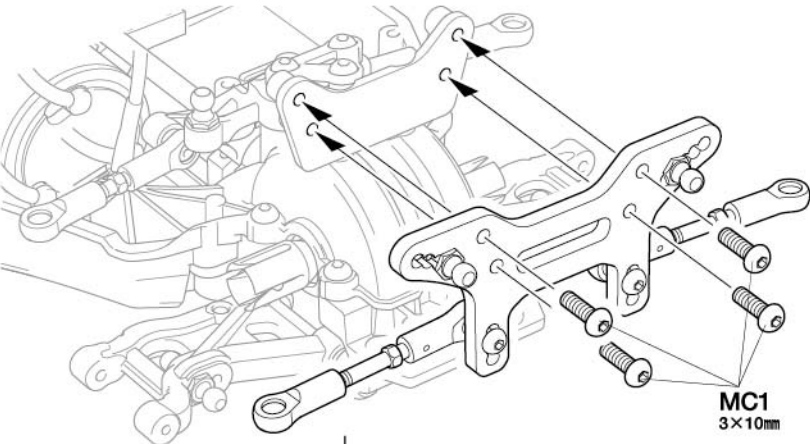
**22**

**22** フロントダンパーステーの取り付け  
Attaching front damper stay  
Einbau der vorderen Dämpferstrebe  
Fixation du support d'amortisseurs avant

MC1 ×4  
3×10mm六角丸ビス  
Screw  
Schraube  
Vis

MA2 ×2  
3×8mm六角丸ビス  
Screw  
Schraube  
Vis

MC2 ×2  
3×10mm六角皿ビス  
Screw  
Schraube  
Vis

**23**

MC10 ×2  
3×32mmターンバックルシャフト  
Turnbuckle shaft  
Spann-Achse  
Biellette à pas inversés

MA23 ×4  
5mmアジャスター (L)  
Adjuster (long)  
Einstellstück (lang)  
Chape à rotule (longue)

**23** リヤアッパーアームの組み立て  
Rear upper arms  
Hintere obere Lenker  
Tirants supérieurs arrière

★部品の向きに注意してください。  
★Note direction.  
★Auf richtige Platzierung achten.  
★Noter le sens.

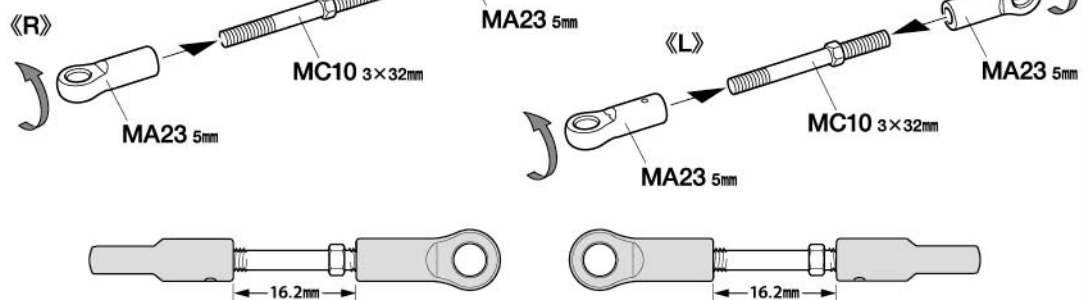

**24**

3×10mm六角丸ビス  
Screw  
Schraube  
Vis  
MC1 ×4

5×6.55mmピローボールナット  
Ball connector nut  
Kugelpf-Mutter  
Ecrou-connecteur à rotule  
MC4 ×4

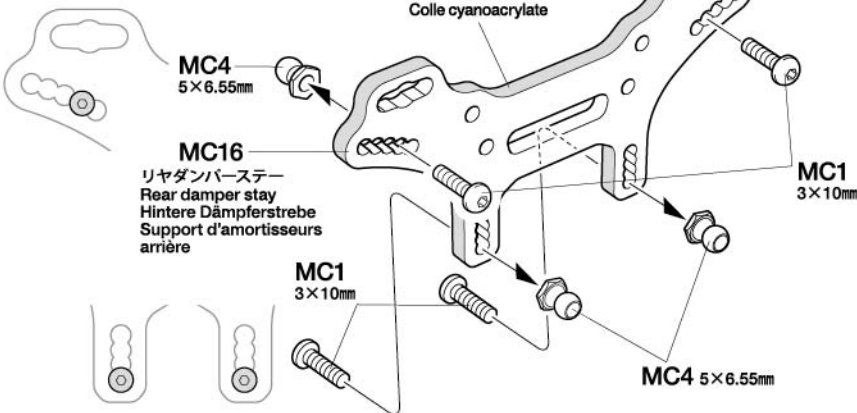
**24**

リヤダンパステーの組み立て  
Rear damper stay  
Hintere Dämpferstrebe  
Support d'amortisseurs arrière

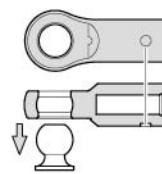

★取り付けには向きがあります。○印側をボールに押し込みます。  
★Insert ball connectors into side with O marks.  
★Die Kugelhöpfe auf der Seite mit dem Kennzeichen O einbauen.  
★Insérer les rotules par le côté portant la marque O.

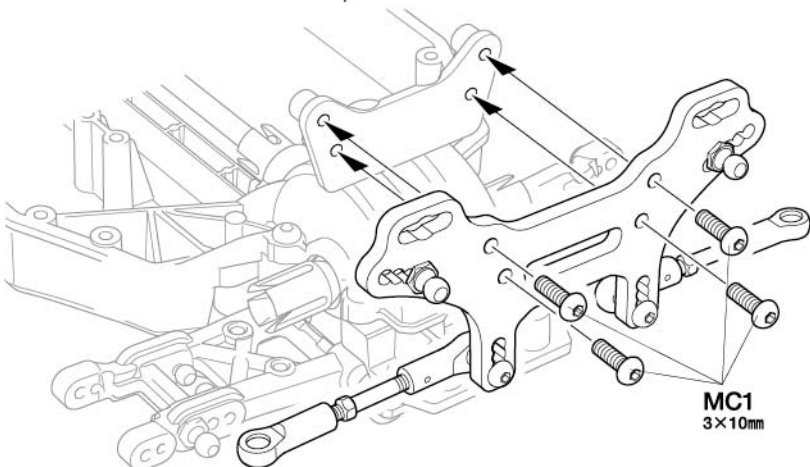
**25****25**

リヤダンパステーの取り付け  
Attaching rear damper stay  
Einbau der hinteren Dämpferstrebe  
Fixation du support d'amortisseurs arrière

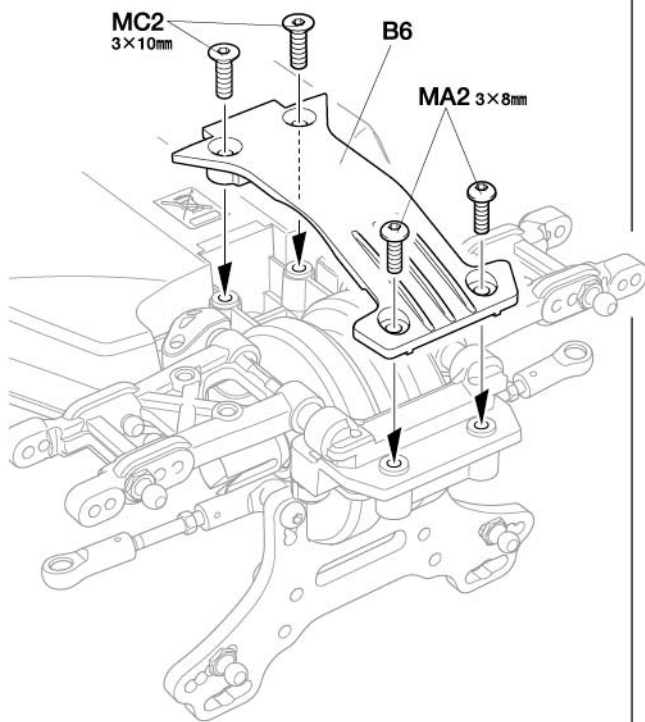

3×10mm六角丸ビス  
Screw  
Schraube  
Vis  
MC1 ×4

3×8mm六角丸ビス  
Screw  
Schraube  
Vis  
MA2 ×2

3×10mm六角皿ビス  
Screw  
Schraube  
Vis  
MC2 ×2

**26**

3×10mm六角丸ビス  
Screw  
Schraube  
Vis  
MC1 ×2

5×8mm六角ピローボール  
Ball connector  
Kugelpf  
Connecteur à rotule  
MC3 ×2

5.5×3.0mmスペーサー  
Spacer  
Distanzring  
Entretoise  
MC6 ×2

**26**

《フロントアップライト》  
Front uprights  
Vordere Achsschenkel  
Fusées avant

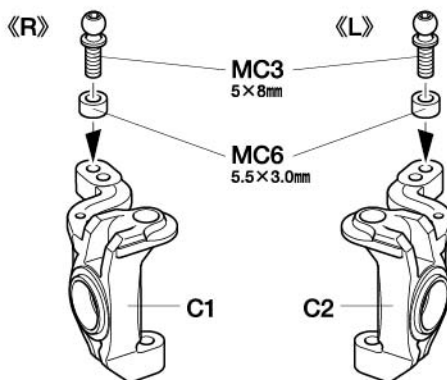

《キャストブロック》  
Caster blocks  
Radträger  
Blocs de chasse

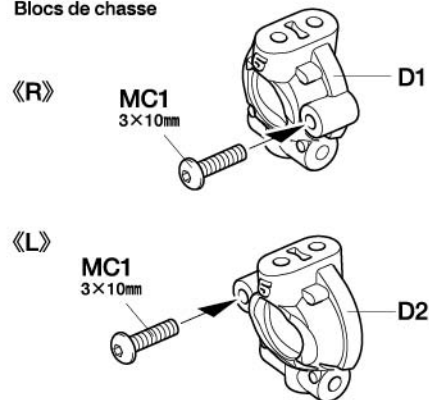

27

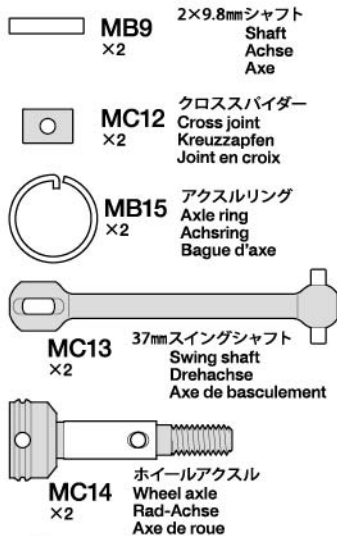

## 27 フロントユニバーサルシャフトの組み立て

Front universal shafts  
Vordere Gelenkwellen  
Cardans articulés avant

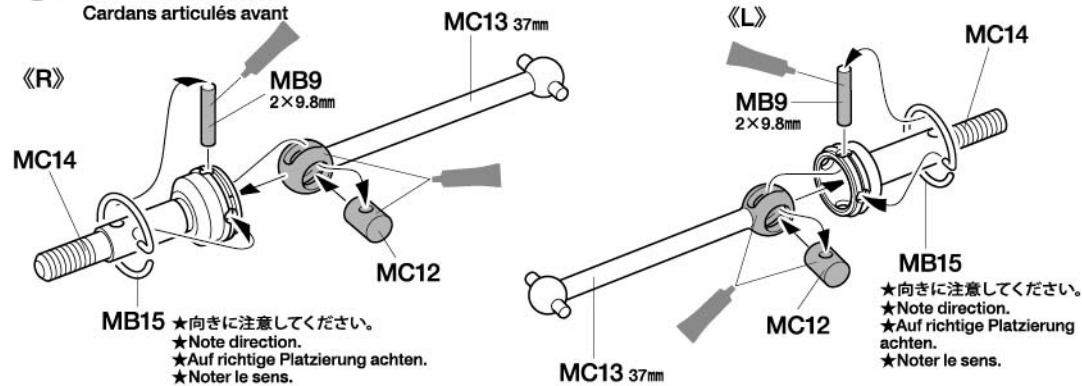

## 28 フロントアップライトの組み立て

Front uprights  
Vordere Achsschenkel  
Fusées avant

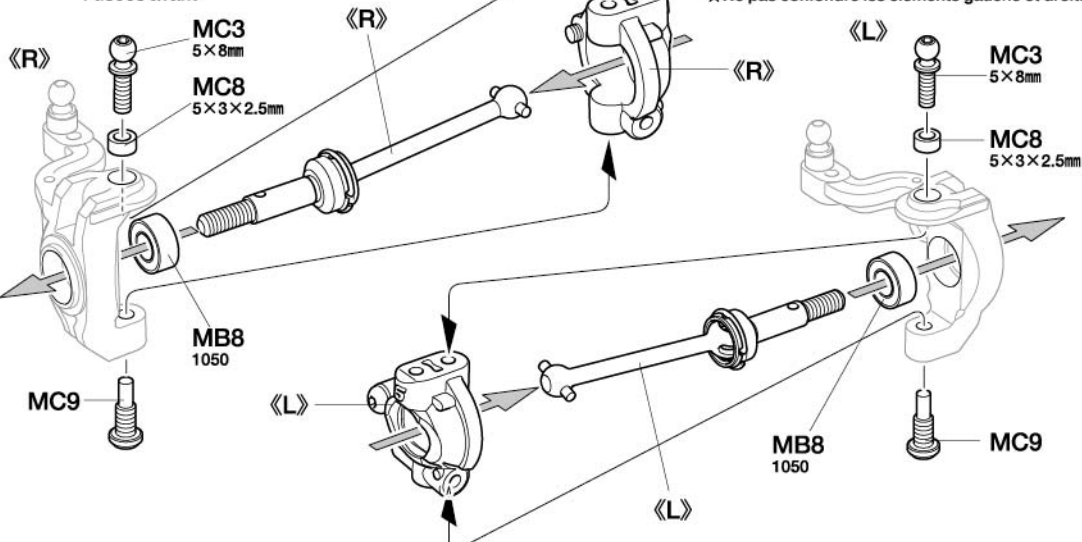

注意!



★アクスルリングは回転方向があります。  
《L,R》で取り付け向きに注意してください。  
★Note axle ring rotation direction, and ensure their direction on 《L》 and 《R》 is correct.  
★Drehrichtung der Achsringe beachten und sicherstellen, das 《L》 und 《R》 richtig ist.  
★Noter le sens de rotation de la bague d'axe, et s'assurer que leur orientation sur 《L》 et 《R》 est correcte.

28

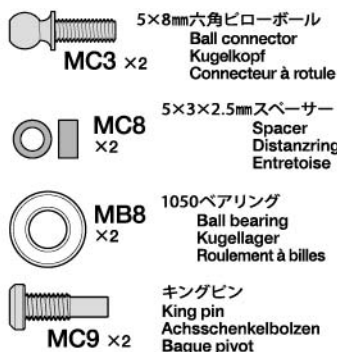

## 29 フロントアップライトの取り付け

Attaching front uprights  
Einbau der vorderen Achsschenkel  
Installation des fusées avant

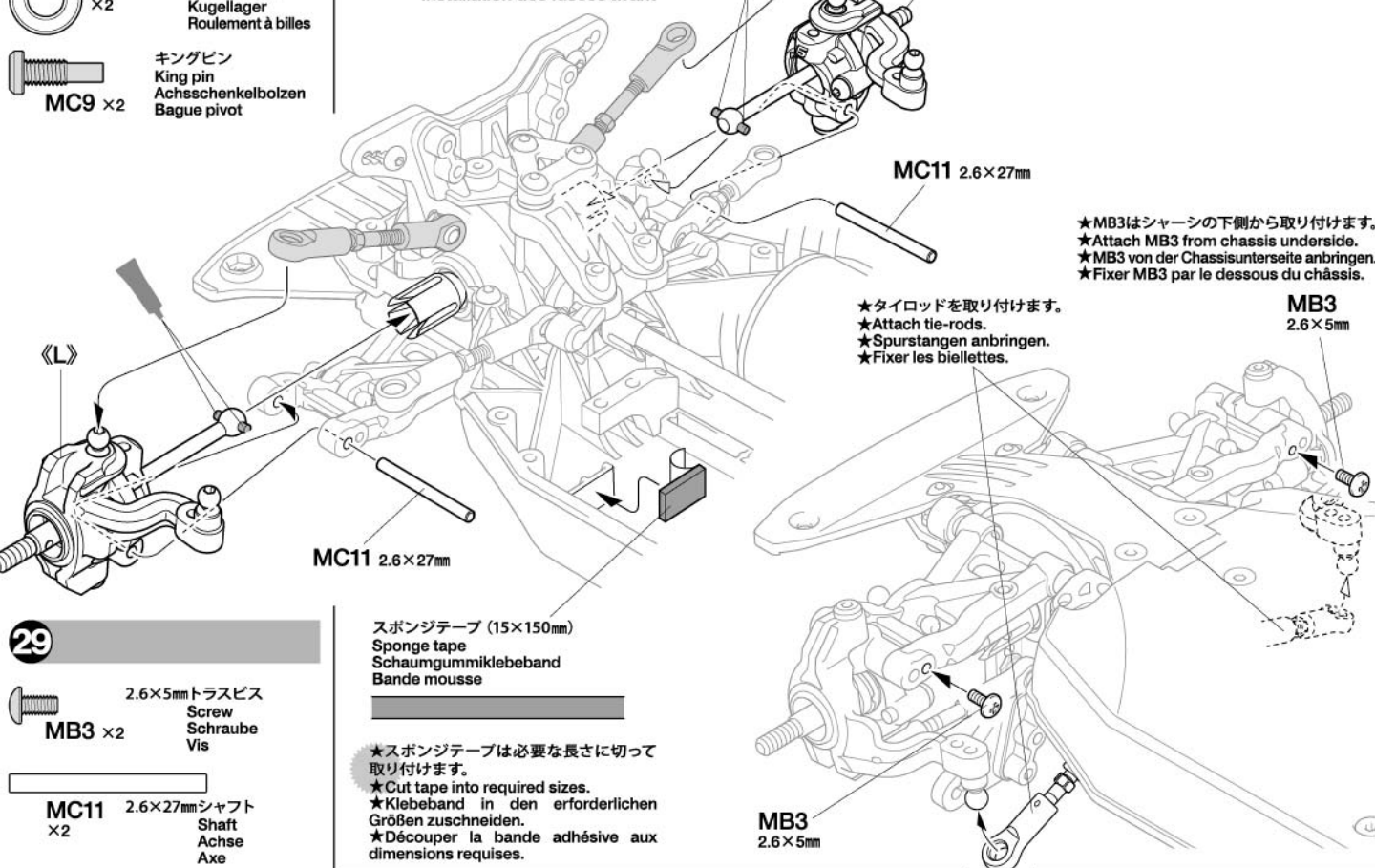

29

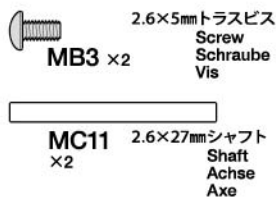



30

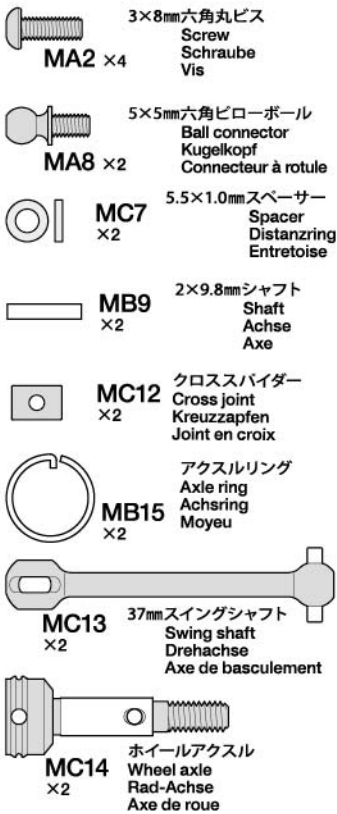

★アクスルリングは回転方向があります。  
★(L,R)で取り付け向きに注意してください。  
★Note axle ring rotation direction, and ensure their direction on (L) and (R) is correct.  
★Drehrichtung der Achsringe beachten und sicherstellen, das (L) und (R) richtig ist.  
★Noter le sens de rotation de la bague d'axe, et s'assurer que leur orientation sur (L) et (R) est correcte.

31

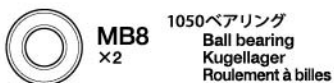

32

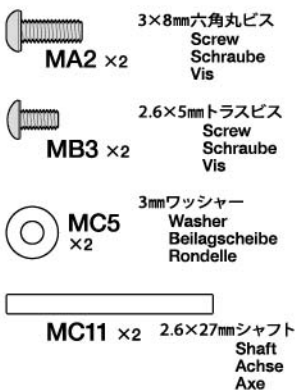

スポンジテープ (15×150mm)  
Sponge tape  
Schaumgummikleband  
Bande mousse

30

《リヤアップライト》  
Rear uprights  
Achsschenkel hinten  
Fusées arrière

★2個作ります。  
★Make 2.  
★2 Satz anfertigen.  
★Faire 2 jeux.

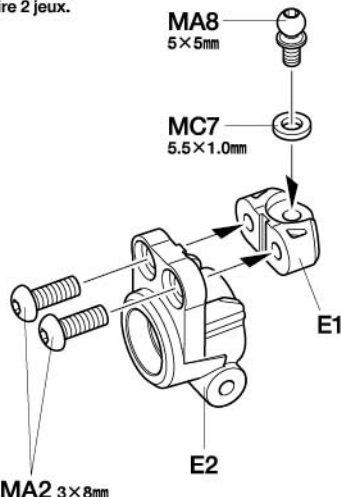

★均等に締め込みます。  
★Tighten gradually and in equal amounts.  
★Langsam festziehen in gleichen Schritten.  
★Serrer progressivement et de manière équilibrée.

《リヤユニバーサルシャフト》  
Rear universal shafts  
Hintere Gelenkwellen  
Cardans articulés arrière

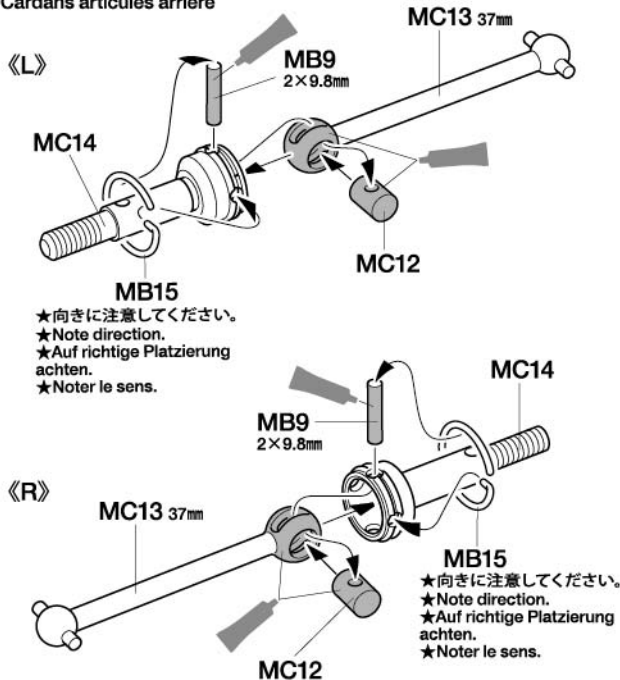

31

リヤアップライトの組み立て  
Rear uprights  
Achsschenkel hinten  
Fusées arrière

★部品の《R》、《L》に注意。  
★Do not confuse left and right components.  
★Nicht linke und rechte Teile verwechseln.  
★Ne pas confondre les éléments gauche et droit.

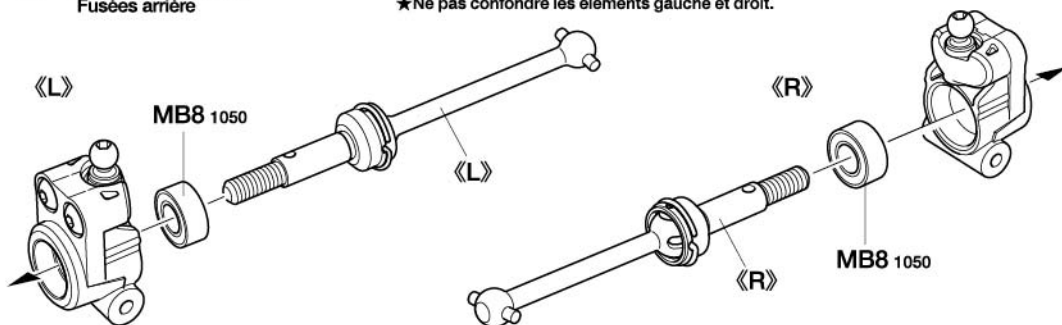

32

リヤアップライトの取り付け  
Attaching rear uprights  
Einbau der hinteren Achsschenkel  
Installation des fusées arrière

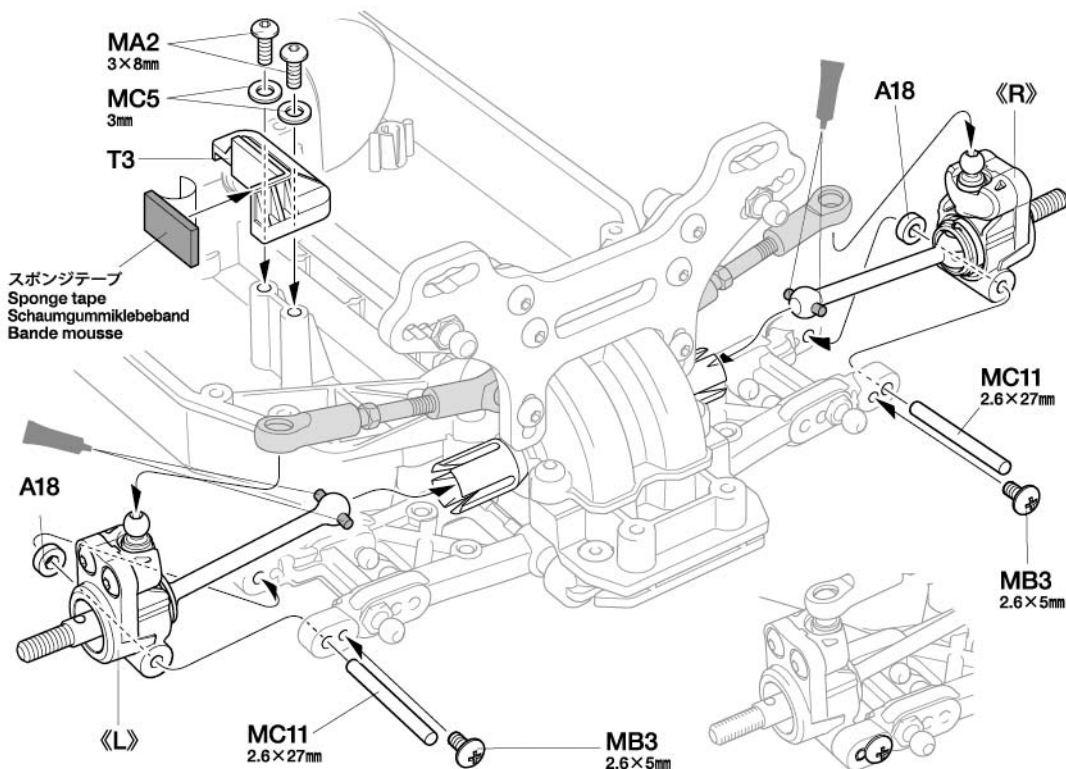

**D** **33~40**  
袋詰Dを使用します  
BAG D / BEUTEL D / SACHET D

**33**



**MD1** ×2  
ピストンロッド  
Piston rod  
Kolbenstange  
Axe de piston



**MD2** 2mm ×4  
Eリング  
E-Ring  
Circlip



**MD3** ×2  
ピストン  
Piston  
Kolben



**MD4** ×2  
ロッドガイド  
Rod guide  
Stangenführung  
Guide d'axe

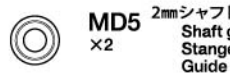

**MD5** 2mm ×2  
シャフトガイド  
Shaft guide  
Stangenführung  
Guide d'axe



**MD7** 12mm ×2  
Oリング  
O-ring  
O-Ring  
Joint torique



**MD8** 3mm ×2  
Oリング(黒)  
O-ring (black)  
O-Ring (schwarz)  
Joint torique (noir)



**MD9** 3mm ×2  
シリコンOリング  
Silicone O-ring  
Silikon-O-Ring  
Joint silicone

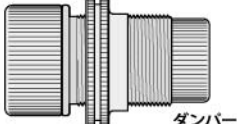

**MD10** ×2  
ダンパーシリンダー  
Damper cylinder  
Dämpfer-Zylinder  
Corps d'amortisseur

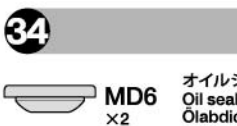

**MD6** ×2  
オイルシール  
Oil seal  
Ölabdichtung  
Joint d'étanchéité

《ダンパーオイルのセッティング》  
別売のタミヤシリコンダンパーオイルは、RCカーのオイルダンパー用に開発された高性能オイルです。温度が変化しても粘度変化が少なく、安定したダンピング効果を発揮。路面状態やコースレイアウトに合わせて、幅広いダンパーセッティングが可能です。

ソフトセット SOFT SET (53443)	赤 RED	# 200
	橙 ORANGE	# 300
	黄 YELLOW	# 400
ミディアムセット MEDIUM SET (53444)	緑 GREEN	# 500
	青 BLUE	# 600
	紫 PURPLE	# 700
ハードセット HARD SET (53445)	ピンク PINK	# 800
	クリアー CLEAR	# 900
	ライトブルー LIGHT BLUE	# 1000

★キット付属のダンパーオイルは#400です。  
★Kit standard damper oil: #400  
★Bausatz-Standard Dämpferöl: #400  
★Huile d'amortisseurs standard du kit: #400

**33** フロントダンパー1  
Front dampers 1  
Vordere Stoßdämpfer 1  
Amortisseurs avant 1

★2個作ります。  
★Make 2.  
★2 Satz anfertigen.  
★Faire 2 jeux.

**MD10**

★分解します。  
★Disassemble.  
★Auseinander nehmen.  
★Démonter.

ロッドガイドキャップ  
Rod guide cap  
Kappe an der  
Gestängeführung  
Coupelle de  
guidage d'axe

スプリングアジャスター  
Spring adjuster  
Federhalter  
Embase de ressort

シリンダー  
キャップ  
Cylinder cap  
Zylinder-Kappe  
Capuchon  
d'amortisseur

★押し込みます。  
★Snap on.  
★Einschnappen.  
★Insérer.

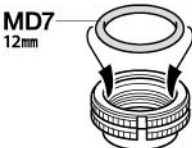

★ダンパーオイルを塗ります。  
★Apply damper oil.  
★Dämpferöl auftragen.  
★Appliquer de l'huile pour  
amortisseurs.

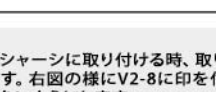

① 裏面の穴の位置を確認します。  
Note position of underside hole.  
Lage der Bohrung an der  
Unterseite beachten.  
Note the position of the hole du  
dessous.

② 穴がある側にマジックなどで印を付けます。  
Mark as shown on the same side as the hole.  
An der selben Seite markieren wie die Bohrung.  
Marquer comme montré du même côté du trou.



★ダンパーをシャーシに取り付ける時、取り付け向きがあります。右図の様にV2-8に印を付けて向きを間違えないようにします。  
★Mark V2-8 as shown to ensure that dampers are attached to the chassis in the correct direction.  
★Markieren Sie V2-8 wie gezeigt um sicherzustellen, dass die Dämpfer in der richtigen Richtung an das Chassis angebaut werden.  
★Marquer V2-8 comme montré pour s'assurer que les amortisseurs sont fixés au châssis dans le sens correct.

**34** フロントダンパーオイルの入れ方  
Damper oil (front)  
Dämpfer-Öl (vorne)  
Huile pour amortisseurs (avant)

★2個作ります。  
★Make 2.  
★2 Satz anfertigen.  
★Faire 2 jeux.

1.ピストンを下にさげ、オイルを入れます。ピストンをゆっくり上下させてオイル中の気泡を抜きます。

1.Pull down piston and pour oil into cylinder. Remove air bubbles by slowly moving piston up and down.

1.Kolben nach unten ziehen und Öl einfüllen. Luftblasen durch Auf- und Abbewegen des Kolbens herausdrücken.

1.Pousser le piston vers le bas et remplir le corps d'huile. Chasser les bulles d'air en déplaçant le piston de bas en haut.

2.ピストンをいっぱいにおろし、オイルシールをはめ込み、あふれたオイルをティッシュペーパーですいとります。

2.Pull down piston, attach oil seal and absorb oil overflow with tissue paper.

2.Kolben nach unten ziehen. Ölabdichtung einstecken, überlaufendes Öl mit Papiertaschentuch abwischen.

2.Pousser le piston vers le bas, placer le joint d'étanchéité et essuyer l'excédent d'huile avec du papier essuie-tout.

3.シリンダーキャップをしめ込んで完了です。

3.Tighten cylinder cap.

3.Zylinder-Kappe aufschrauben.

3.Serrer le capuchon d'amortisseur.

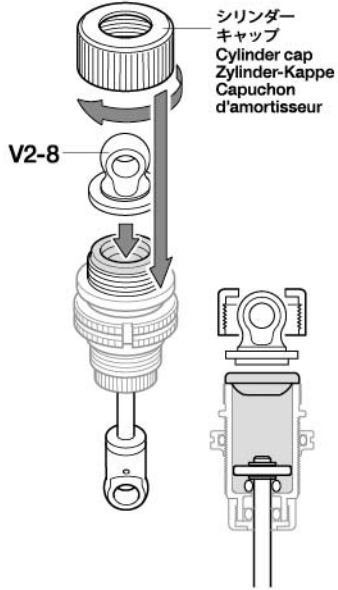
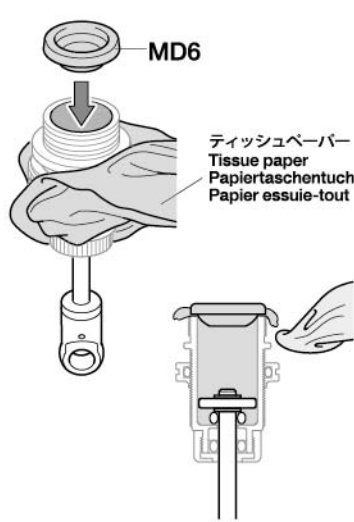
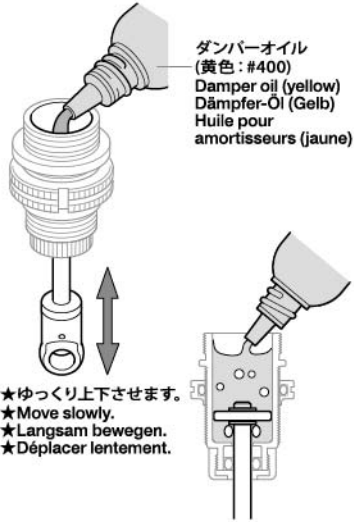

35

MD11  
×2

コイルスプリング  
Coil spring  
Spiralfeder  
Ressort hélicoïdal

36

★マーキングした側から  
押し込みます。  
★Attach from marked  
side.  
★Von der markierten  
Seite anbauen.  
★Fixer à partir du côté  
marqué.



シャーシ側  
Chassis  
Châssis

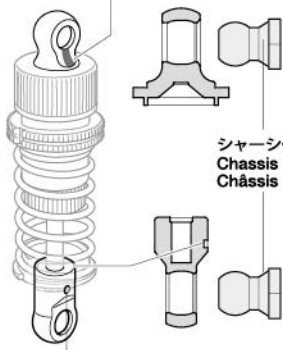

★○印側からボールに押し込みます。  
★Attach from the side with the ○ mark.  
★Anbauen auf der Seite mit dem ○ Zeichen.  
★Fixer par le côté avec la marque ○.

37

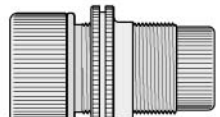
MD1  
×2  
ピストンロッド  
Piston rod  
Kolbenstange  
Axe de pistonMD2  
×4  
2mm Eリング  
E-Ring  
CirclipMD3  
×2  
ピストン  
Piston  
KolbenMD4  
×2  
ロッドガイド  
Rod guide  
Stangenführung  
Guide d'axeMD5  
×2  
2mm シャフトガイド  
Shaft guide  
Stangenführung  
Guide d'axeMD7  
×2  
12mm Oリング  
O-ring  
O-Ring  
Joint toriqueMD9  
×2  
3mm Oリング (シリコン)  
Silicone O-ring  
Silikon-O-Ring  
Joint siliconeMD10 ×2  
ダンパーシリンダー  
Damper cylinder  
Dämpfer-Zylinder  
Corps d'amortisseur

35

フロントダンパー2  
Front dampers 2  
Vordere Stoßdämpfer 2  
Amortisseurs avant 2

★2個作ります。  
★Make 2.  
★2 Satz anfertigen.  
★Faire 2 jeux.

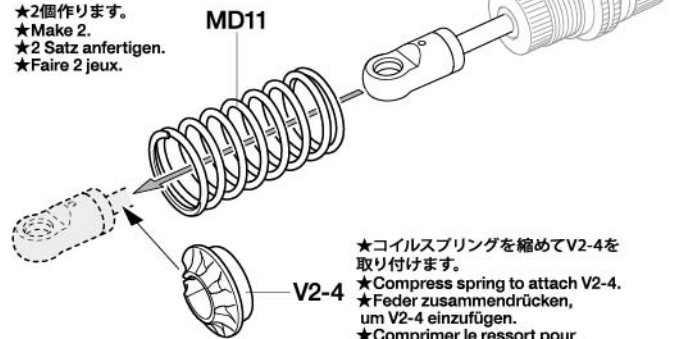

★コイルスプリングを縮めてV2-4を  
取り付けます。  
★Compress spring to attach V2-4.  
★Feder zusammendrücken,  
um V2-4 einzufügen.  
★Comprimer le ressort pour  
attacher V2-4.

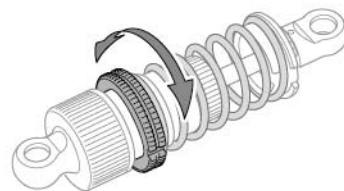

★スプリングアジャスターを回してスプリングの  
硬さ、車高を調整します。  
★Rotate spring adjuster to adjust tension and  
ground clearance.  
★Drehen Sie am Federhalter um Spannung  
und Bodenfreiheit einzustellen.  
★Faire tourner l'embase de ressort pour  
régler la tension et la garde au sol.

36

フロントダンパーの取り付け  
Attaching front dampers  
Einbau der vorderen Stoßdämpfer  
Fixation des amortisseurs avant

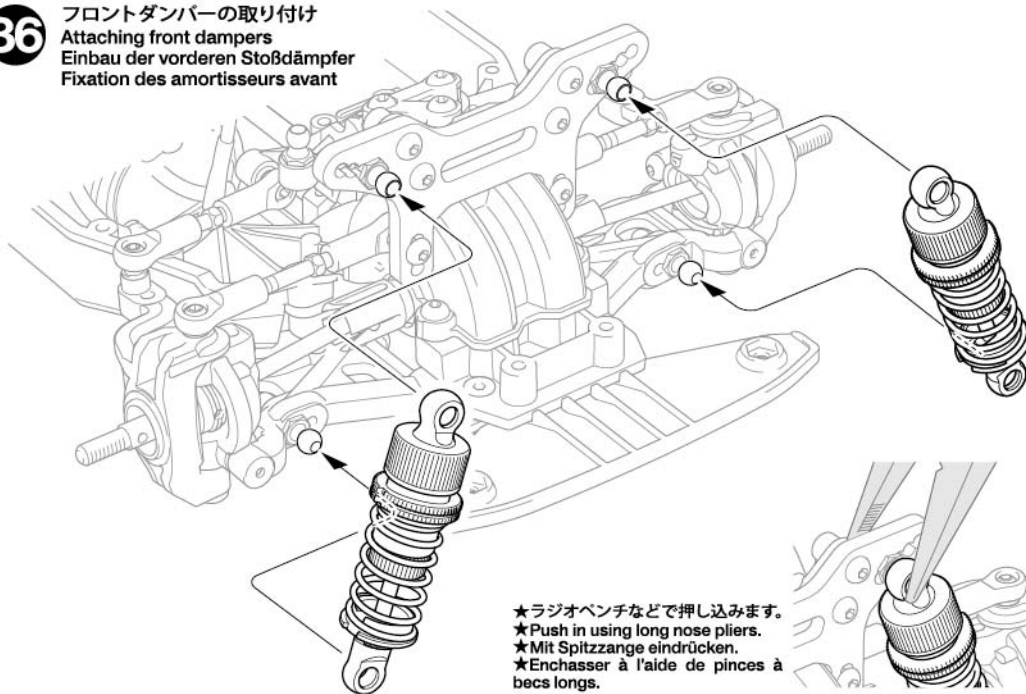

★ラジオペンチなどで押し込みます。  
★Push in using long nose pliers.  
★Mit Spitzzange eindrücken.  
★Enchasser à l'aide de pinces à  
becs longs.

37

リアダンパー1  
Rear dampers 1  
Hintere Stoßdämpfer 1  
Amortisseurs arrière 1

★2個作ります。  
★Make 2.  
★2 Satz anfertigen.  
★Faire 2 jeux.

MD10

★分解します。  
★Disassemble.  
★Auseinander nehmen.  
★Démonter.

ロッドガイドキャップ  
Rod guide cap  
Kappe an der  
Gestängeführung  
Coupelle de  
guidage d'axe

スプリングアジャスター  
Spring adjuster  
Federhalter  
Embase de ressort

シリンダー  
キャップ  
Cylinder cap  
Zylinder-Kappe  
Capuchon  
d'amortisseur

★押し込みます。  
★Snap on.  
★Einschnappen.  
★Insérer.

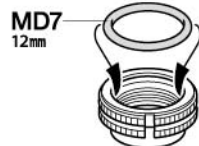
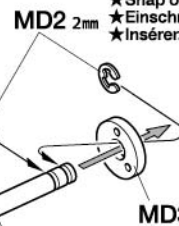
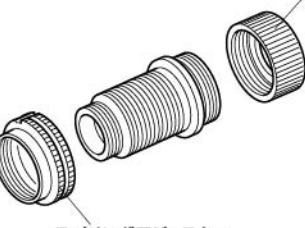
MD7  
12mm

MD2 2mm

MD3

★キズをつけないように注意してください。  
★Be careful not to damage piston rod.  
★Vorsicht! Nicht die Kolbenstange  
beschädigen.  
★Ne pas endommager l'axe de piston.

★ダンパーオイルを塗ります。  
★Apply damper oil.  
★Dämpferöl auftragen.  
★Appliquer de l'huile pour  
amortisseurs.

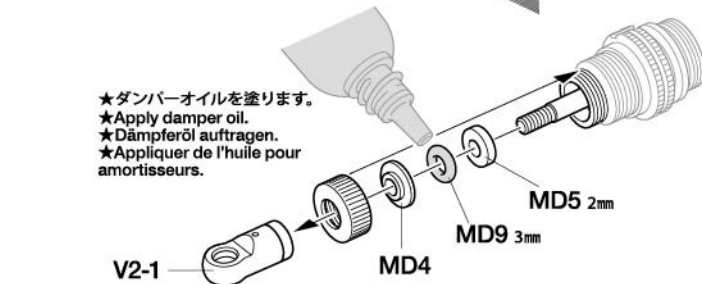

MD5 2mm

MD9 3mm

V2-1

MD4

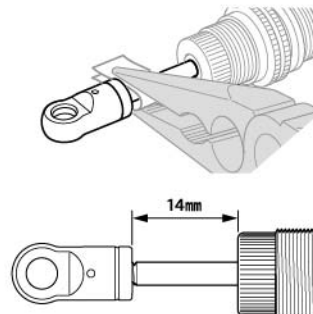

14mm



38

MD6  
x2オイルシール  
Oil seal  
Ölabdichtung  
Joint d'étanchéité

★ダンパーをシャーシに取り付ける時、取り付け向きがあります。右図の様にV2-8に印を付けて向きを間違えないようにします。  
★Mark V2-8 as shown to ensure that dampers are attached to the chassis in the correct direction.  
★Markieren Sie V2-8 wie gezeigt um sicherzustellen, dass die Dämpfer in der richtigen Richtung an das Chassis angebaut werden.  
★Marquer V2-8 comme montré pour s'assurer que les amortisseurs sont fixés au châssis dans le sens correct.

①裏面の穴の位置を確認します。  
Note position of underside hole.  
Lage der Bohrung an der Unterseite beachten.  
Noter la position du trou du dessous.



②穴がある側にマジックなどで印を付けます。  
Mark as shown on the same side as the hole.  
An der selben Seite markieren wie die Bohrung.  
Marquer comme montré du même côté du trou.



38

リヤダンパーオイルの入れ方  
Damper oil (rear)  
Dämpfer-Öl (hinten)  
Huile pour amortisseurs (arrière)

★2個作ります。  
★Make 2.  
★2 Satz anfertigen.  
★Faire 2 jeux.

1.ピストンを下に下げ、オイルを入れます。ピストンをゆっくり上下させてオイル中の気泡を抜きます。

1.Pull down piston and pour oil into cylinder. Remove air bubbles by slowly moving piston up and down.

1.Kolben nach unten ziehen und Öl einfüllen. Luftblasen durch Auf- und Abbewegen des Kolbens herausdrücken.

1.Pousser le piston vers le bas et remplir le corps d'huile. Chasser les bulles d'air en déplaçant le piston de bas en haut.

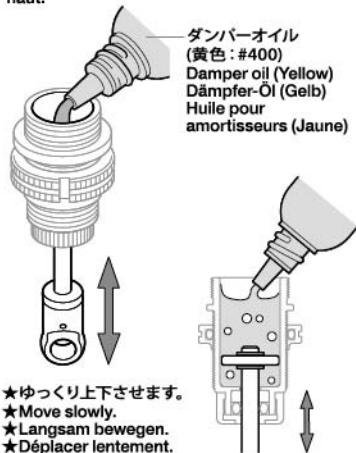

★ゆっくり上下させます。  
★Move slowly.  
★Langsam bewegen.  
★Déplacer lentement.

2.ピストンをいっぱいにおろし、オイルシールをはめ込み、あふれたオイルをティッシュペーパーですいとります。

2.Pull down piston, attach oil seal and absorb oil overflow with tissue paper.

2.Kolben nach unten ziehen. Ölabdichtung einstecken, überlaufendes Öl mit Papiertaschentuch abwischen.

2.Pousser le piston vers le bas, placer le joint d'étanchéité et essuyer l'excédent d'huile avec du papier essuie-tout.

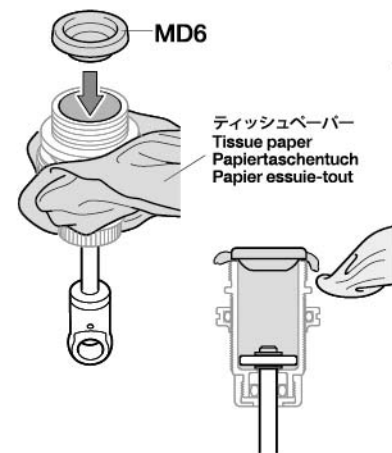

3.シリンダーキャップをしめ込んで完了です。

3.Tighten cylinder cap.

3.Zylinder-Kappe aufschrauben.

3.Serrer le capuchon d'amortisseur.

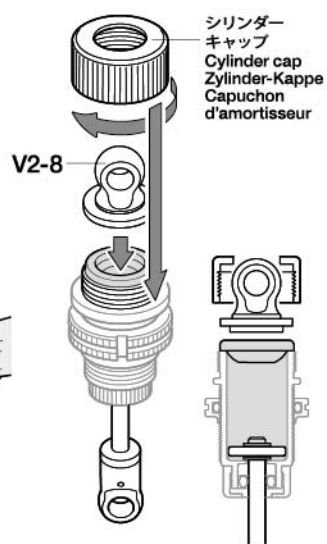

39

MD11  
x2コイルスプリング  
Coil spring  
Spiralfeder  
Ressort hélicoïdal

39

リヤダンパー2  
Rear dampers 2  
Hintere Stoßdämpfer 2  
Amortisseurs arrière 2

★2個作ります。  
★Make 2.  
★2 Satz anfertigen.  
★Faire 2 jeux.

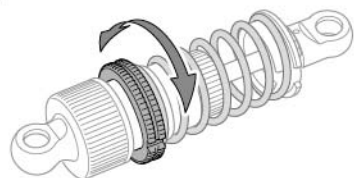
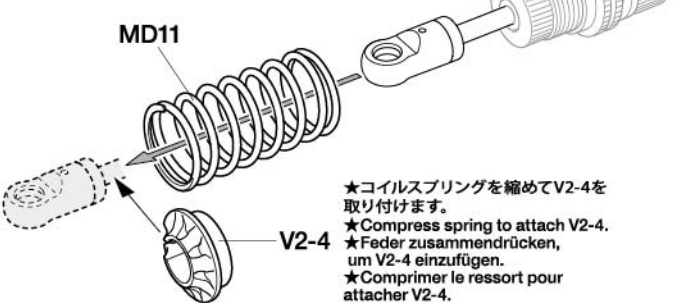

★スプリングアジャスターを回してスプリングの硬さ、車高を調整します。

★Rotate spring adjuster to adjust tension and ground clearance.

★Drehen Sie am Federhalter um Spannung und Bodenfreiheit einzustellen.

★Faire tourner l'embase de ressort pour régler la tension et la garde au sol.

40

★マーキングした側から押し込みます。  
★Attach from marked side.  
★Von der markierten Seite anbauen.  
★Fixer à partir du côté marqué.



40

リヤダンパーの取り付け  
Attaching rear dampers  
Einbau der hinteren Stoßdämpfer  
Fixation des amortisseurs arrière

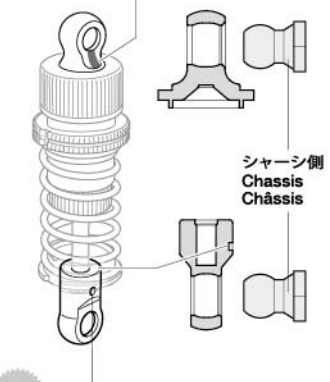
シャーシ側  
Chassis  
Châssis

★○印側からボールに押し込みます。  
★Attach from the side with the ○ mark.  
★Anbauen auf der Seite mit dem ○ Zeichen.  
★Fixer par le côté avec la marque ○.

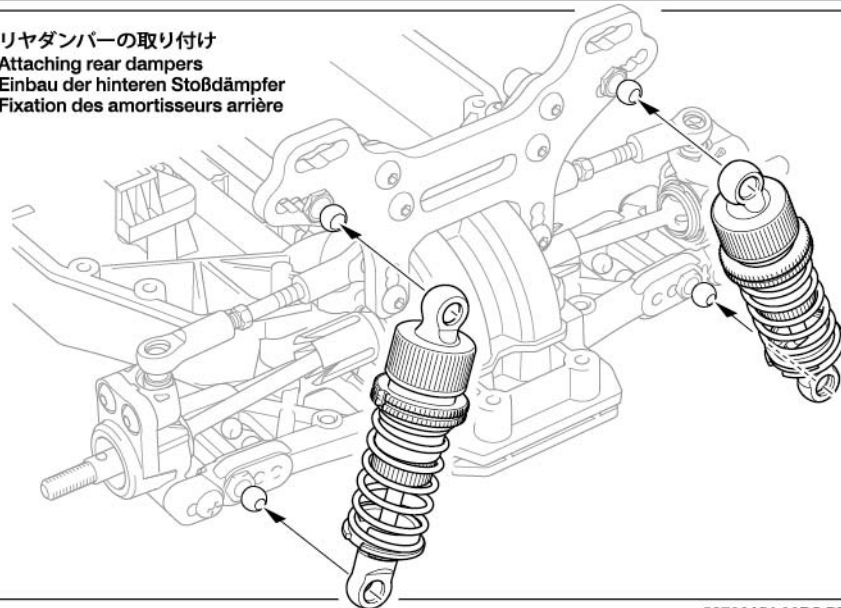

**41**

- MC1** x1 3×10mm六角丸ビス  
Screw  
Schraube  
Vis
- MA2** x1 3×8mm六角丸ビス  
Screw  
Schraube  
Vis
- MC4** x1 5×6.55mmピローボールナット  
Ball connector nut  
Kugelkopf-Mutter  
Ecroû-connecteur à rotule
- ME6** x1 5.5×5.0mmスペーサー  
Spacer  
Distanzring  
Entretoise
- ME8** x2 サーボセイバースプリング (小)  
Servo saver spring (small)  
Servo-Saver-Feder (klein)  
Ressort de sauve-servo (petit)
- ME9** x1 サーボセイバースプリング (大)  
Servo saver spring (large)  
Servo-Saver-Feder (groß)  
Ressort de sauve-servo (grand)

- Checking R/C equipment**
- ① Trims in neutral.
  - ② Install batteries.
  - ③ Extend receiver antenna.
  - ④ Connect charged battery.
  - ⑤ Switch on transmitter.
  - ⑥ Switch on receiver.
  - ⑦ Ensure reverse switches are in shown position.
  - ⑧ Steering wheel in neutral.
  - ⑨ Servo in neutral position.
  - ⑩ After attaching servo saver, switch off R/C units and disconnect connectors.

- Überprüfen der RC-Anlage**  
(Siehe Bild rechts.)
- ① Trimmhebel neutral stellen.
  - ② Batterien einlegen.
  - ③ Empfängerantenne ausrollen.
  - ④ Voll aufgeladenen Akku verbinden.
  - ⑤ Sender einschalten.
  - ⑥ Empfänger einschalten.
  - ⑦ Sicherstellen, dass die Umschalter für die Drehrichtung in der gezeigten Stellung sind.
  - ⑧ Lenkrad neutral stellen.
  - ⑨ Servo in Neutralstellung.
  - ⑩ Nachdem de Servo-Saver angebracht ist, die RC-Einheit ausschalten und die Stecker abziehen.

- Vérification de l'équipement R/C**
- ① Placer les trims au neutre.
  - ② Mettre en place les piles.
  - ③ Déployer l'antenne du récepteur.
  - ④ Charger complètement la batterie.
  - ⑤ Allumer l'émetteur.
  - ⑥ Allumer le récepteur.
  - ⑦ S'assurer que les inverseurs sont dans la position montrée.
  - ⑧ Le volant de direction au neutre.
  - ⑨ Servo au neutre.
  - ⑩ Après installation du sauve-servo, éteindre l'ensemble R/C et débrancher les connecteurs.

**41** ラジオコントロールメカのチェック  
Checking R/C equipment  
Überprüfen der RC-Anlage  
Vérification de l'équipement R/C

**注意!** CAUTION  
★ご使用のプロボセット付属の取扱説明書をよく読んでからお使いください。  
★Refer to the manuals included with R/C equipment.  
★Die bei der RC-Anlage enthaltene Anleitung beachten.  
★Se référer au manual inclus avec l'équipement R/C.

- ★番号の順にチェックし、必ずサーボのニュートラルを確認して組み立ててください。  
★Make sure the servo is in neutral prior to assembly.  
★Servo vor dem Einbau in neutrale Stellung bringen.  
★S'assurer que le servo est au neutre avant assemblage.

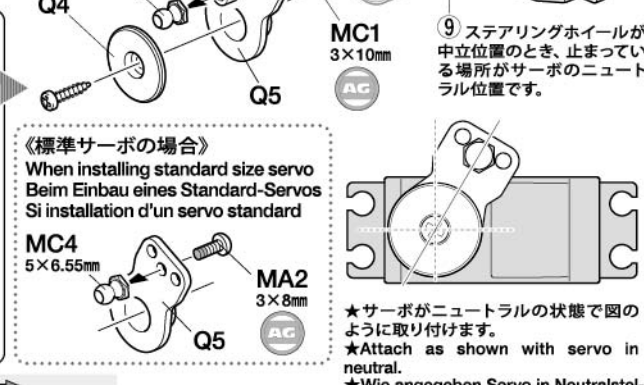
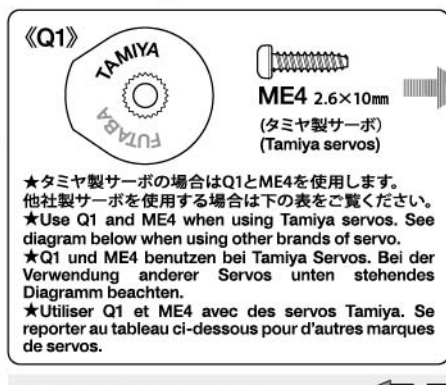
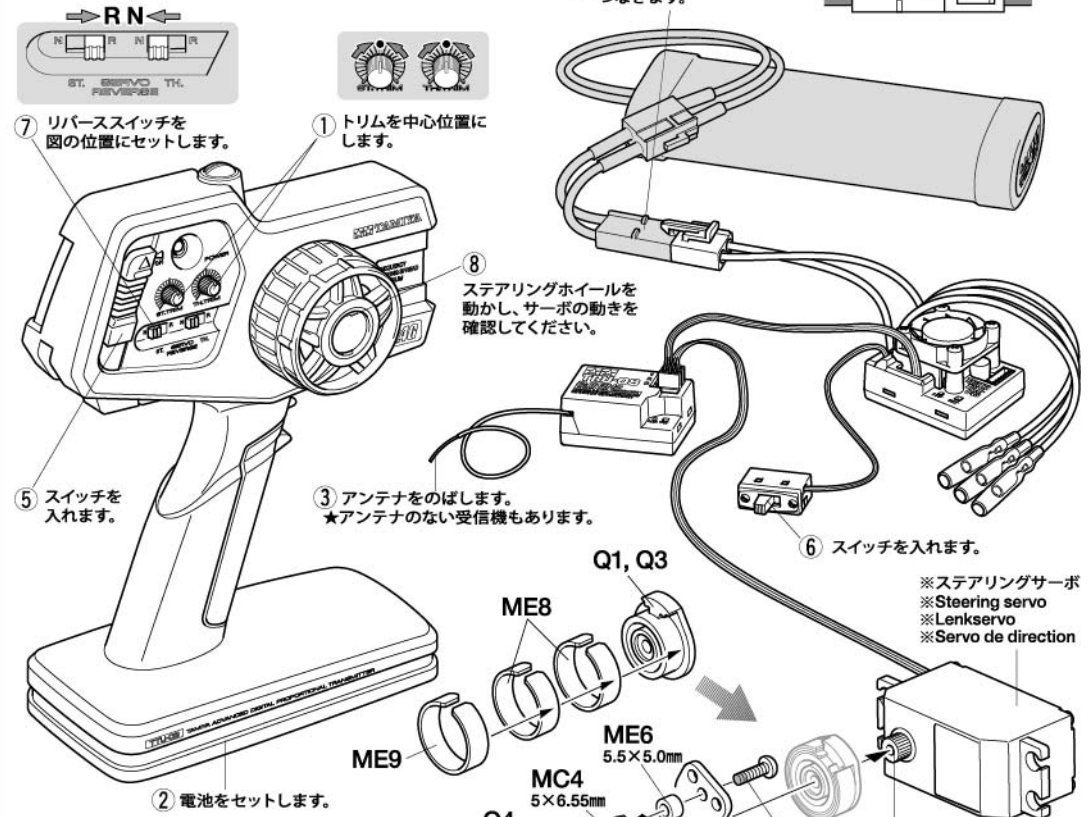

- ⑩ 取り付け後、送受信機のスイッチを切り、走行用バッテリーもはずしておきます。

**《サーボホーン用ビスの選び方》 / Selecting Servo Horn Screw**  
Schraube des Servohorns / Choix du palonnier de servo

★他社製サーボを搭載する場合は、サーボホーン用ビスをキット付属の10mmサイズのビスに交換します。この表をよく見て、4種類の中からサーボに合ったビスを選んでください。また、これ以外のビスの場合はプロボメーカーにお問い合わせください。

★When using other brands of servo, replace servo horn screw with 10mm screw included in this kit, using this diagram to select the correct screw. If there is no suitable screw, please contact the servo manufacturer.

★Bei der Verwendung anderer Servos sollte die Schraube am Servohorn durch die beiliegende 10mm Schraube ersetzt werden. Beachten Sie das Diagramm für die Auswahl der richtigen Schraube. Ist dort keine geeignete Schraube aufgeführt, fragen Sie den Servohersteller.

★Pour d'autres marques de servos, remplacer la vis de palonnier par la vis 10mm incluse dans ce kit, en utilisant ce tableau pour choisir la vis correcte. S'il n'y a pas de vis compatible, contacter le fabricant du servo.

★サーボからビスを外します。  
★Remove original servo horn screw.  
★Originalschraube des Servohorns entfernen.  
★Enlever la vis originale du palonnier.

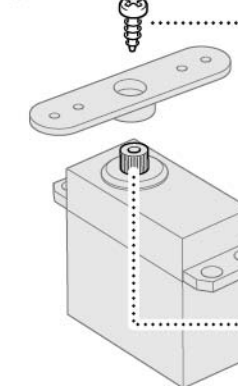

① ★ビスのネジ部をよく見て、ビスの種類を確認します。  
★Examine screw and determine type.  
★Schraube überprüfen und die Richtige auswählen.  
★Examiner la vis et déterminer le type.

② ★下の原寸図でビスの太さを確認し、選択したビスを使います。  
★Check screw thickness with diagram below. Use selected screw.  
★Dicke der Schraube mit dem unten stehenden Diagramm vergleichen. Die ausgewählte Schraube nutzen.  
★Vérifier l'épaisseur de la vis sur le tableau ci-dessous. Utiliser la vis choisie.

細い Thin Dünn Fin	→	<b>ME4</b> 2.6×10mm
太い Thick Dick Épaisse	→	<b>ME3</b> 3×10mm
細い Thin Dünn Fin	→	<b>ME2</b> 2.6×10mm
太い Thick Dick Épaisse	→	<b>MC1</b> 3×10mm

★使用するサーボの取り付け部に合わせて選びます。  
★Match part with servo.  
★Den zum Servo passenden Sockel aussuchen.  
★Utiliser une pièce adaptée au servo.

**《Q1》** TAMIYA FUTABA  
**《Q3》** ACOMS SANWA KO

42



3×8mm六角丸ビス  
Screw  
Schraube  
Vis

MA2 ×4



3mmワッシャー  
Washer  
Beilagscheibe  
Rondelle

MC5 ×4

スポンジテープ (15×150mm)  
Sponge tape  
Schaumgummikleband  
Bande mousse

《標準サーボの場合》

When installing standard size servo  
Beim Einbau eines Standard-Servos  
Si installation d'un servo standard



MA1 3×20mm六角丸ビス  
Screw  
Schraube  
Vis

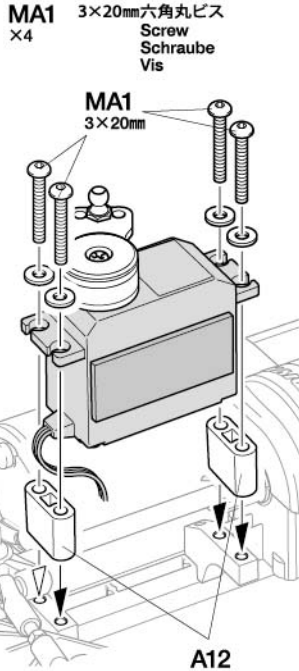

A12

43



MC10 3×32mmターンバックルシャフト  
Turnbuckle shaft  
Spann-Achse  
Biellette à pas inversés



5mmアジャスター (L)  
Adjuster (long)  
Einstellstück  
(lang)  
Chape à rotule  
(longue)

MA23 ×2

44

注意!  
NOTICE

★RCメカの各コネクターの接続はメカに付属の説明書を良くお読みください。

★Also refer to instructions supplied with R/C equipment when attaching.

★Zum Anschließen der RC-Anlage auch die der Anlage beiliegenden Anleitungen beachten.

★Pour installer l'équipement R/C, consulter également ses instructions spécifiques.

42

ステアリングサーボの取り付け  
Attaching steering servo  
Lenkservo-Einbau  
Fixation du servo de direction

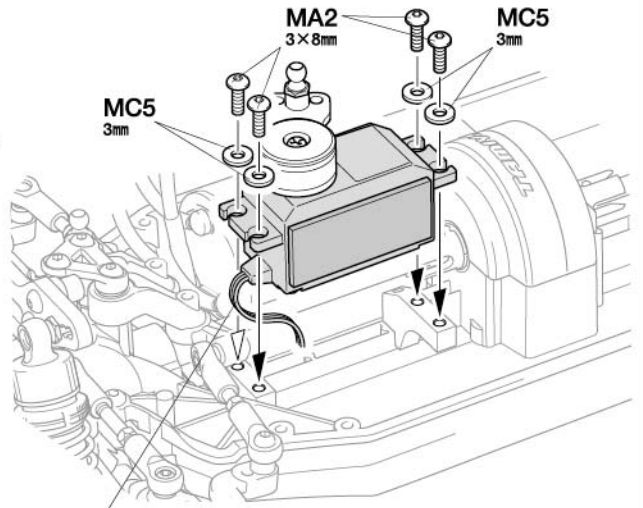
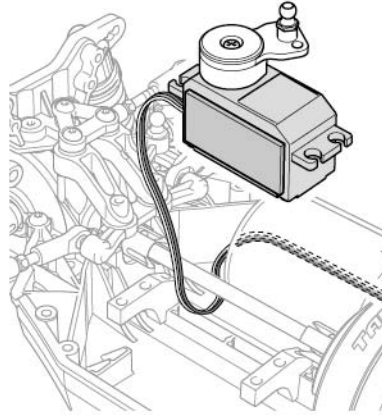
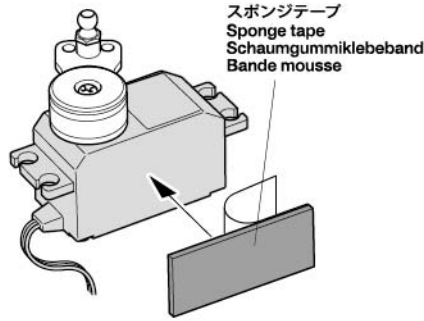

★サーボを取り付ける前に、コードをプロペラシャフトの下に通します。  
★Pass cables under propeller shaft before attaching servo.  
★Kabel unter der Antriebswelle verlegen, bevor das Servo montiert wird.  
★Passer les câbles sous le cardan avant de fixer le servo.

★干渉する場合は、削ってください。  
★Shave and adjust clearance if there is any obstruction.  
★Leicht abschaben und den Freigang einstellen, falls eine Hemmung auftritt.  
★Ebvaurer et régler l'espacement en cas d'obstruction.

43

ステアリングロッドの取り付け  
Attaching steering rods  
Lenkgestänge-Einbau  
Installation des barres d'accouplement

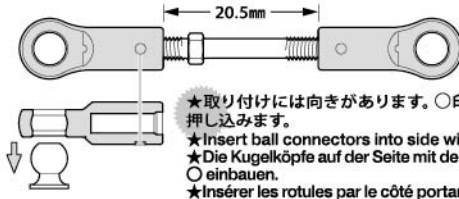

★取り付けには向きがあります。○印側をボールに押し込みます。  
★Insert ball connectors into side with ○ marks.  
★Die Kugelköpfe auf der Seite mit dem Kennzeichen ○ einbauen.  
★Insérer les rotules par le côté portant la marque ○.

★サーボに合わせて調整します。  
★Adjust according to servo.  
★Gemäß Servo anpassen.  
★Régler en fonction du servo.

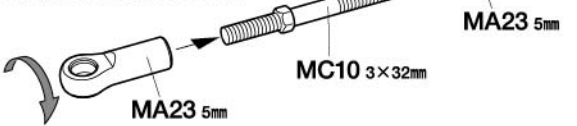

★ラジオペンチなどで押し込みます。  
★Push in using long nose pliers.  
★Mit Spitzzange eindrücken.  
★Enchasser à l'aide de pinces à becs longs.

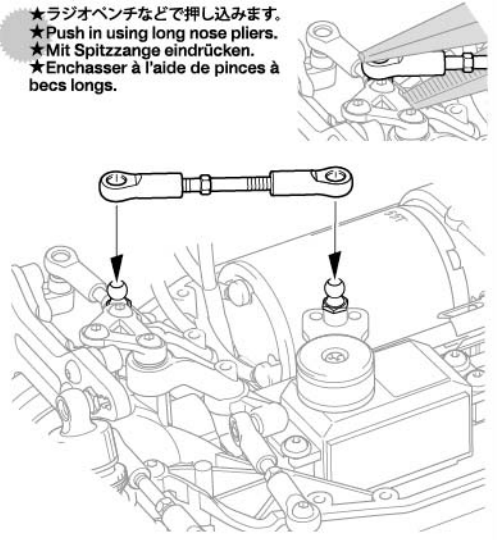

44

RCメカの取り付け  
Attaching R/C equipment  
Einbau der RC-Anlage  
Installation de l'équipement R/C

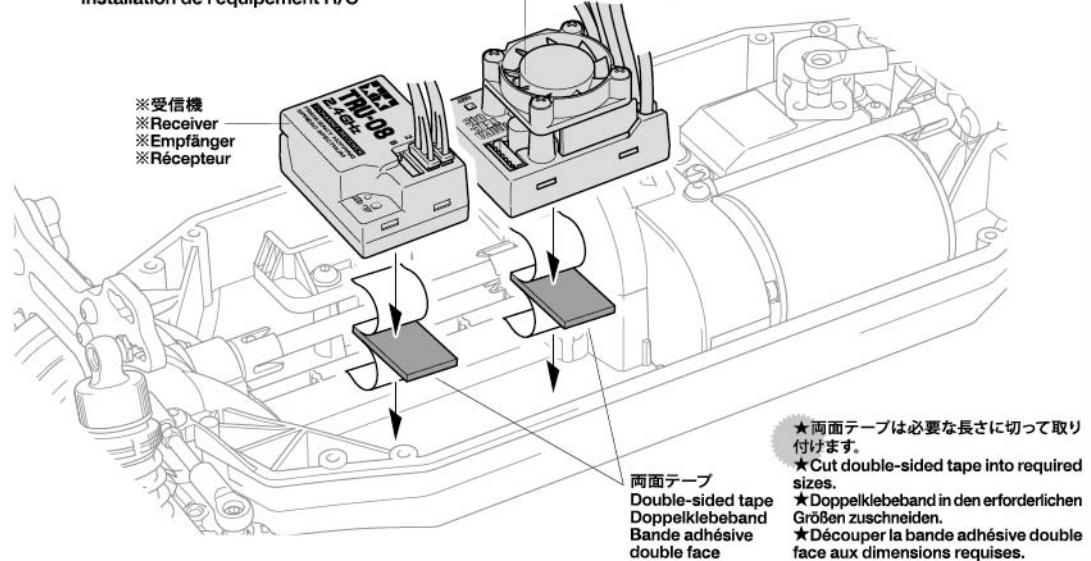

※受信機  
※Receiver  
※Empfänger  
※Récepteur

※ESC (スピードコントローラー)  
※Electronic speed controller  
※Elektronischer Fahrregler  
※Variateur de vitesse électronique

両面テープ  
Double-sided tape  
Doppelklebeband  
Bande adhésive double face

★両面テープは必要な長さに切って取り付けます。  
★Cut double-sided tape into required sizes.  
★Doppelklebeband in den erforderlichen Größen zuschneiden.  
★Découper la bande adhésive double face aux dimensions requises.



45

ME1 ×2  
3×12mm六角丸ビス  
Screw  
Schraube  
Vis

MC1 ×1  
3×10mm六角丸ビス  
Screw  
Schraube  
Vis

《モーターコードのつなぎ方》  
Motor cables  
Motorkabel  
Câbles du moteur



ESC、アンプ側  
ESC  
Fahrregler  
Variateur

モーター側  
Motor  
Moteur

A:青コード  
Blue  
Blau  
Bleu

B:黄コード  
Yellow  
Gelb  
Jaune

C:オレンジ  
コード  
Orange

★コネクタ部分はしっかりつないでください。  
★Connect cables firmly.  
★Die Kabel fest zusammenstecken.  
★Connecter fermement les câbles.

46

★配線コードはナイロンバンドでたばねます。  
★Secure cables using nylon band.  
★Kabel mit Nylonband zusammenbinden.  
★Maintenir les câbles en place avec un collier en nylon.

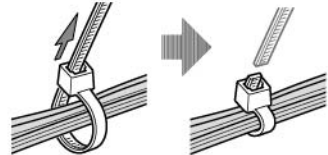

★余分な部分はニッパーなどで切り取ります。  
★Cut off excess portion using side cutters.  
★Überstand mit Seitenschneider abschneiden.  
★Enlever la partie excédentaire avec des pinces coupantes.

47

MB2 ×2  
3×14mm六角丸ビス  
Screw  
Schraube  
Vis

ME1 ×2  
3×12mm六角丸ビス  
Screw  
Schraube  
Vis

MA3 ×1  
3×6mm六角丸ビス  
Screw  
Schraube  
Vis

注意!  
NOTICE

MC1 ×2  
3×10mm六角丸ビス  
Screw  
Schraube  
Vis

★バッテリーをより確実に固定する場合に使用します。  
★Use to enhance battery pack stability, if required.  
★Nutzen, um die Stabilität des Accupacks zu verbessern, falls nötig.  
★Utiliser pour améliorer la stabilité du pack si nécessaire.

45

モーターコードの接続  
Connecting motor cables  
Anschließen der Motorkabel  
Connection des câbles moteurs

★モーターコードは左図を参考にしてください。  
★Connect referring to the left.  
★Für Verbindung siehe links.  
★Connecter en se référant à la gauche.

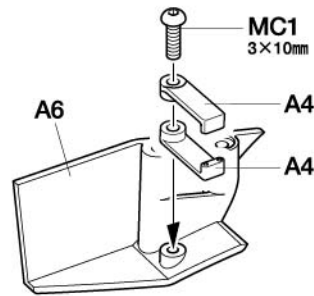

★センサーコードをESCにつなぎます。  
★Connect the sensor cable to the ESC.  
★Das Sensorkabel mit dem EFR verbinden.  
★Connecter le câble du capteur au variateur.

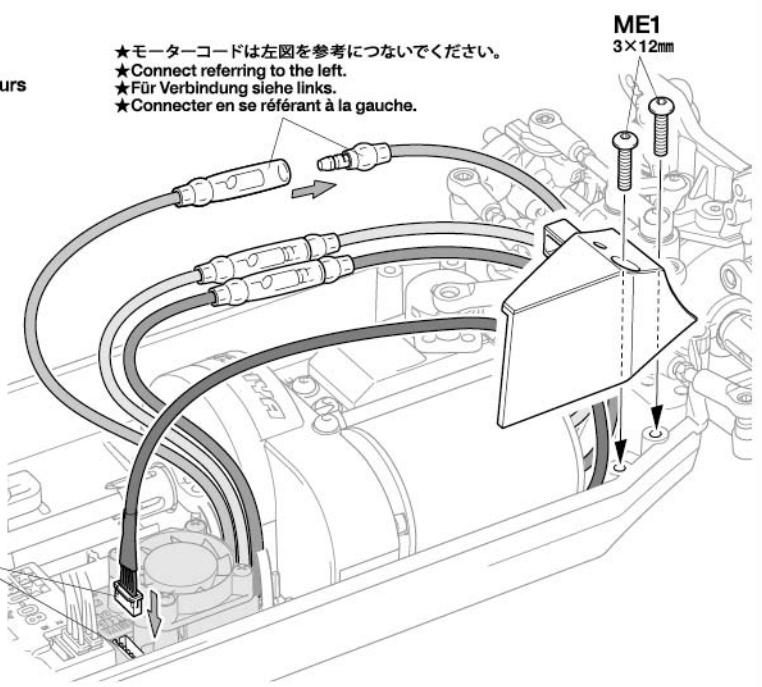

46

配線コードの処理  
Securing cables  
Fixierung der Kabel  
Fixation des câbles

注意!  
NOTICE

★配線コードがプロペラシャフトに当たらないようにします。  
★Ensure cables do not obstruct propeller shaft.  
★Sicherstellen, daß die Kabel nicht an der Antriebswelle schleifen.  
★S'assurer que les câbles n'entravent pas le cardan.

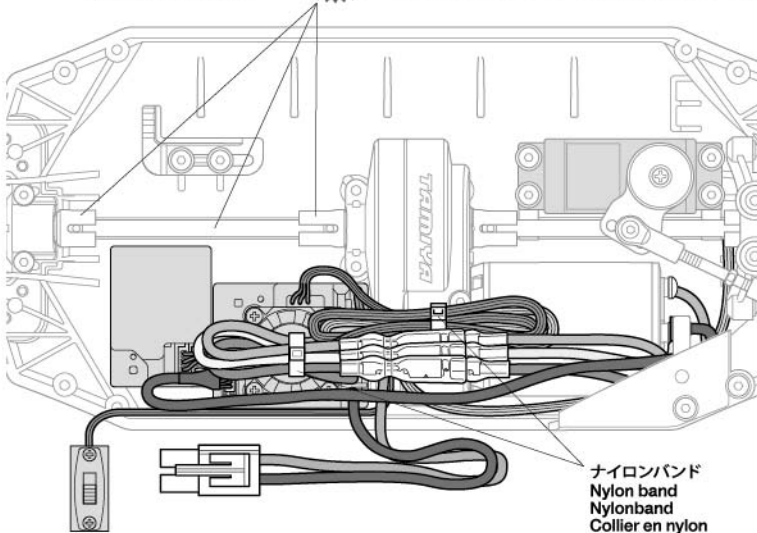

《センサーコードの固定》  
Securing sensor cable  
Sensorkabel sichern  
Fixation du câble du capteur

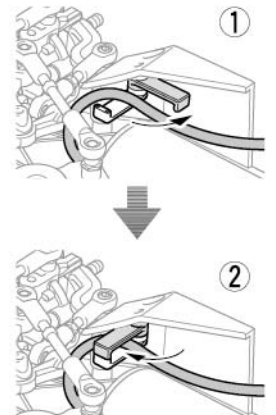

47

バッテリーカバーの取り付け  
Attaching battery covers  
Anbau der Batterieabdeckung  
Fixation des couvercles de batterie

MA3 3×6mm B7

A5

※受信機スイッチ  
※Receiver switch  
※Empfänger-Schalter  
※Interrupteur du récepteur

MB2 3×14mm

A18

A5

注意ステッカー B  
Caution sticker  
Vorsicht Sticker  
Sticker de precaution

両面テープ  
Double-sided tape  
Doppelklebeband  
Bande adhésive double face

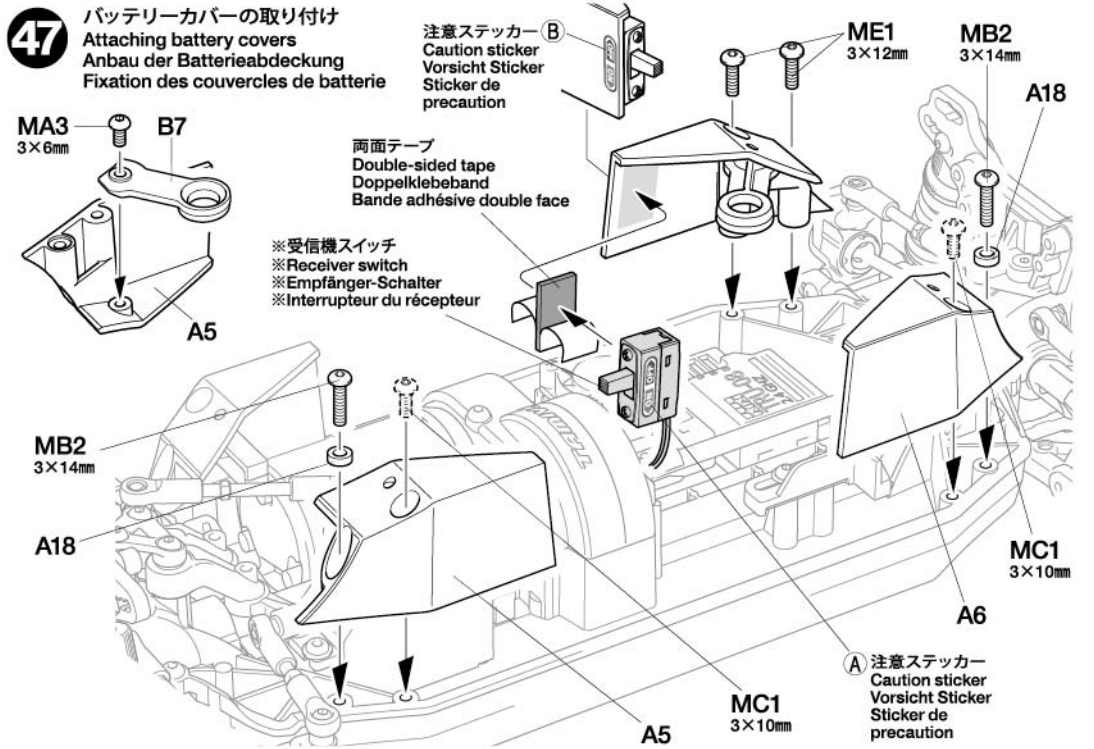



★ボディ付きキットの場合には、ホイールの形状が異なる場合があります。  
 ★Wheels included in chassis with body kit may differ from drawings shown at right.  
 ★Die im Fahrgestell-Bausatz mit Karosserie enthaltenen Räder können von der rechts gezeigten Abbildung abweichen.  
 ★Les roues incluses dans le kit avec carrosserie peuvent être différentes de celles montrées sur les dessins de droite.

★タイヤとホイールの間に瞬間接着剤をながし込んで接着します。  
 ★Apply instant cement.  
 ★Sekundenkleber auftragen.  
 ★Appliquer de la colle rapide (cyanoacrylate).



48

ホイールの組み立て  
 Wheels  
 Räder  
 Roues

★4個作ります。  
 ★Make 4.  
 ★4 Satz anfertigen.  
 ★Faire 4 jeux.

★タイヤを接着する前には必ず中性洗剤で油分をおとしてください。  
 ★Wipe tire surface with detergent.  
 ★Die Reifenoberfläche mit Spülmittel.  
 ★Nettoyer les pneus avec un détergent.

※合成ゴム系接着剤  
 ※Synthetic rubber cement  
 ※Synthetischen Gummikleber  
 ※Colle pour caoutchouc synthétique

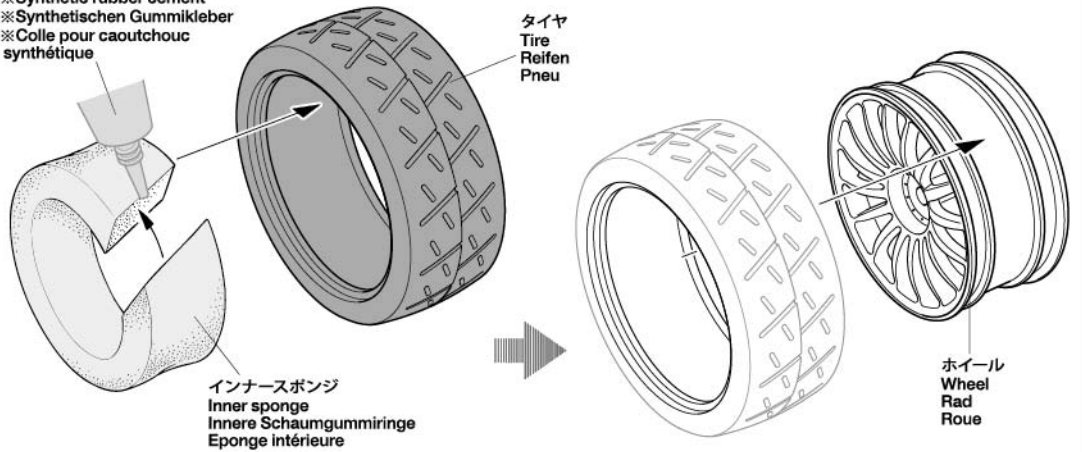

★タイヤをホイールのみぞにはめます。  
 ★Fit into grooves.  
 ★Reifen richtig in die Felgen eindrücken.  
 ★Insérer dans les rainures.

49

ホイールの取り付け  
 Attaching wheels  
 Einbau der Räder  
 Fixation des roues

49

- 3×14mm六角丸ビス  
Screw  
Schraube  
Vis  
MB2 ×4
- 4mmフランジロックナット  
Flange lock nut  
Sicherungsmutter  
Ecrou nylstop à flasque  
ME5 ×4
- 1050ベアリング  
Ball bearing  
Kugellager  
Roulement à billes  
MB8 ×4
- 2×9.8mmシャフト  
Shaft  
Achse  
Axe  
MB9 ×4

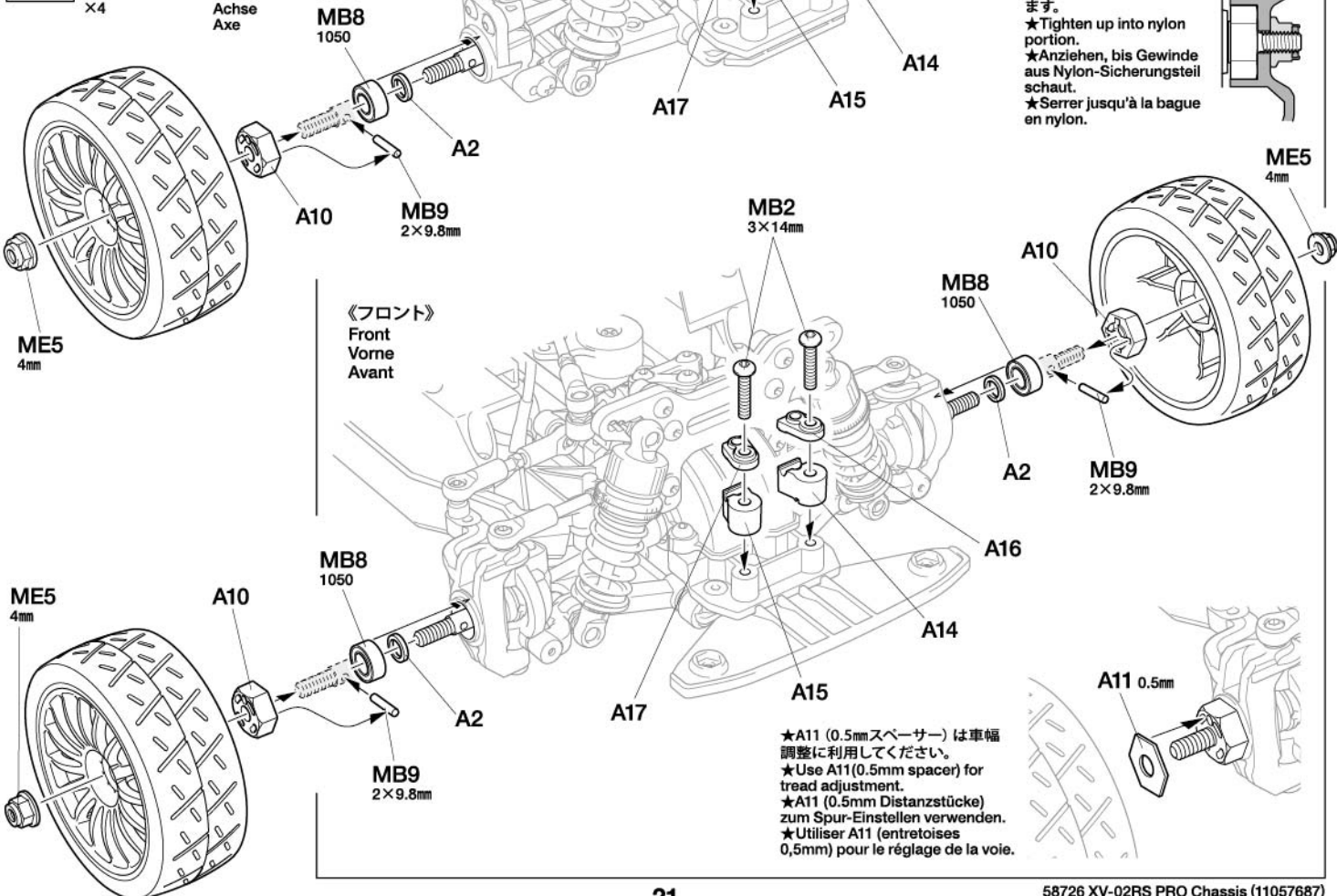

★ナイロン部までしめ込みます。  
 ★Tighten up into nylon portion.  
 ★Anziehen, bis Gewinde aus Nylon-Sicherungsteil schaut.  
 ★Serrer jusqu'à la bague en nylon.

★A11 (0.5mmスペーサー) は車幅調整に利用してください。  
 ★Use A11 (0.5mm spacer) for tread adjustment.  
 ★A11 (0.5mm Distanzstücke) zum Spur-Einstellen verwenden.  
 ★Utiliser A11 (entretoises 0,5mm) pour le réglage de la voie.

50

3×8mm六角丸ビス  
Screw  
Schraube  
Vis  
MA2 ×2

6mmスナップピン  
Snap pin  
Federstecker  
Epingle métallique  
ME7 ×4

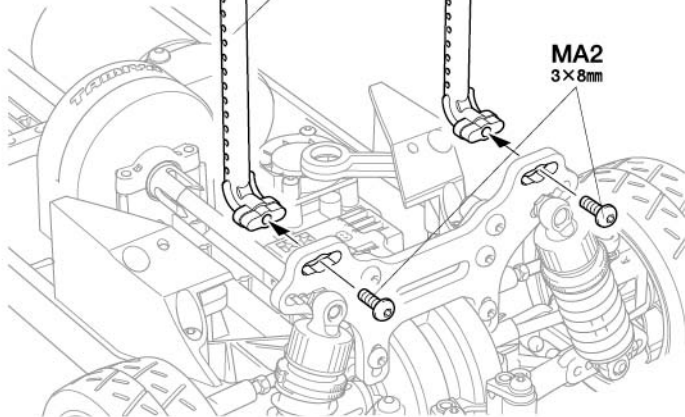

50

リヤボディマウントの取り付け  
Attaching rear body mounts  
Anbringung der hinteren Karosseriehalterungen  
Fixation des supports de carrosserie arrière

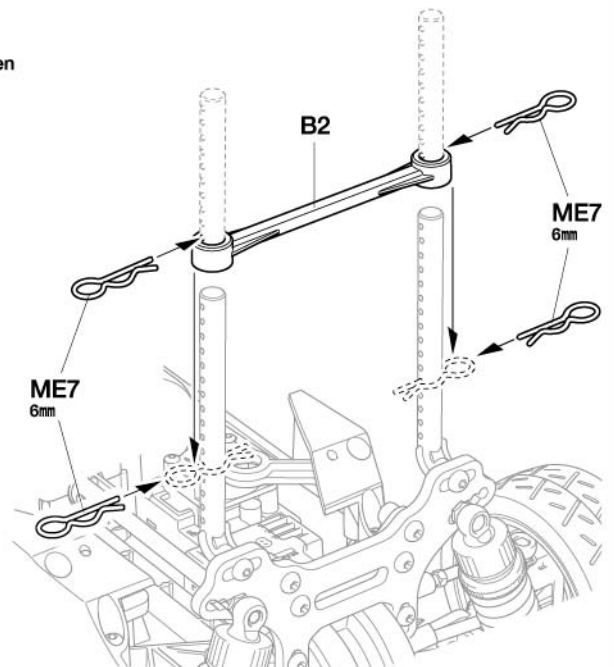

《アンテナパイプの取り付け》  
Attaching antenna pipe  
Anbau des Antennenröhrchens  
Fixation du tube d'antenne

★アンテナパイプを短くする場合はアンテナ線が外に出ない長さにしましょう。(アンテナ線保護用)

★Cut antenna pipe to appropriate length, ensuring antenna is contained fully within.

★Antennenrohr der Länge der verwendeten Antenne anpassen, dabei sicherstellen, dass die Antenne in voller Länge geschützt wird.

★Couper le tube d'antenne à la longueur appropriée en s'assurant que l'antenne est complètement à l'intérieur du tube.

アンテナパイプ  
Antenna pipe  
Antennenrohr  
Gaine d'antenne

アンテナ線  
Antenna cable  
Antennekabel  
Fil d'antenne

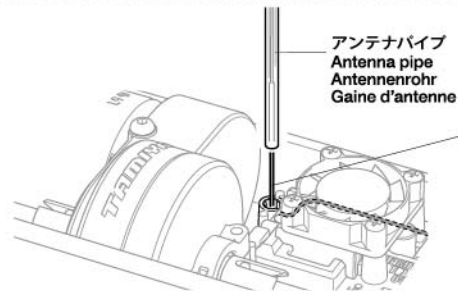

アンテナパイプ  
Antenna pipe  
Antennenrohr  
Gaine d'antenne

★受信機アンテナ線を通します。  
★Pass antenna.  
★Antennekabel durchführen.  
★Passer l'antenne.

51

3×10mm六角皿ビス  
Screw  
Schraube  
Vis  
MC2 ×2

6mmスナップピン  
Snap pin  
Federstecker  
Epingle métallique  
ME7 ×5

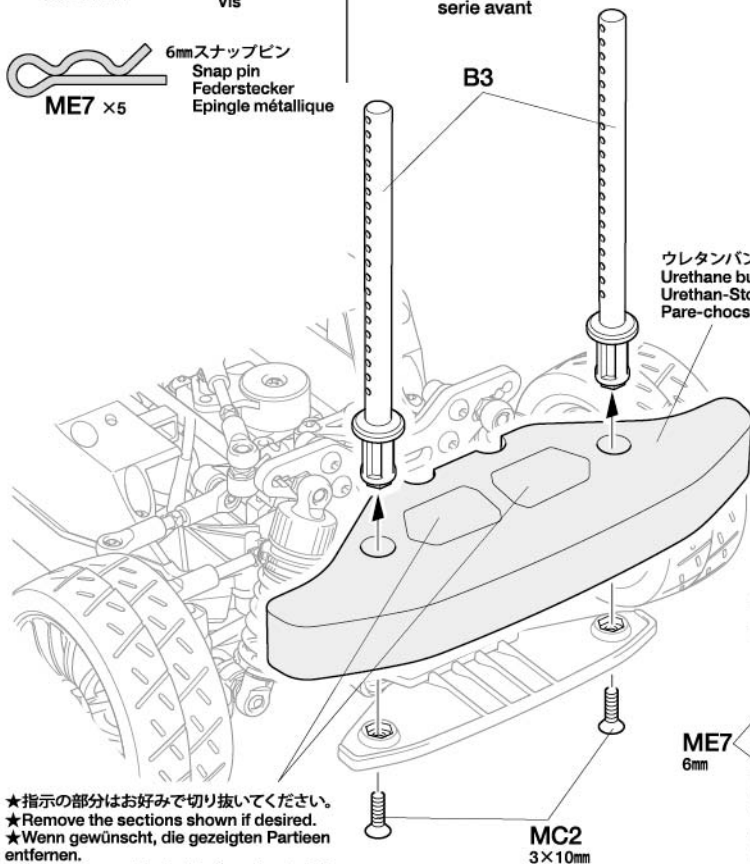

★指示の部分は好みで切り抜いてください。  
★Remove the sections shown if desired.  
★Wenn gewünscht, die gezeigten Partien entfernen.  
★Enlever les parties indiquées si souhaité.

★ボディにあたる場合は、ボディに合わせて切って使用してください。  
★Cut according to the body used, if necessary.  
★Gegebenenfalls muß der Stoßfänger entsprechend der gewählten Karosserie nachgearbeitet werden.  
★Couper en fonction du type de carrosserie, si nécessaire.

51

フロントボディマウントの取り付け  
Attaching front body mounts  
Anbringung der vorderen Karosseriehalterungen  
Fixation des supports de carrosserie avant

《トランスポンダーを付ける場合》  
Attaching transponder  
Tranponder anbauen  
Fixation d'un transpondeur

《B4》

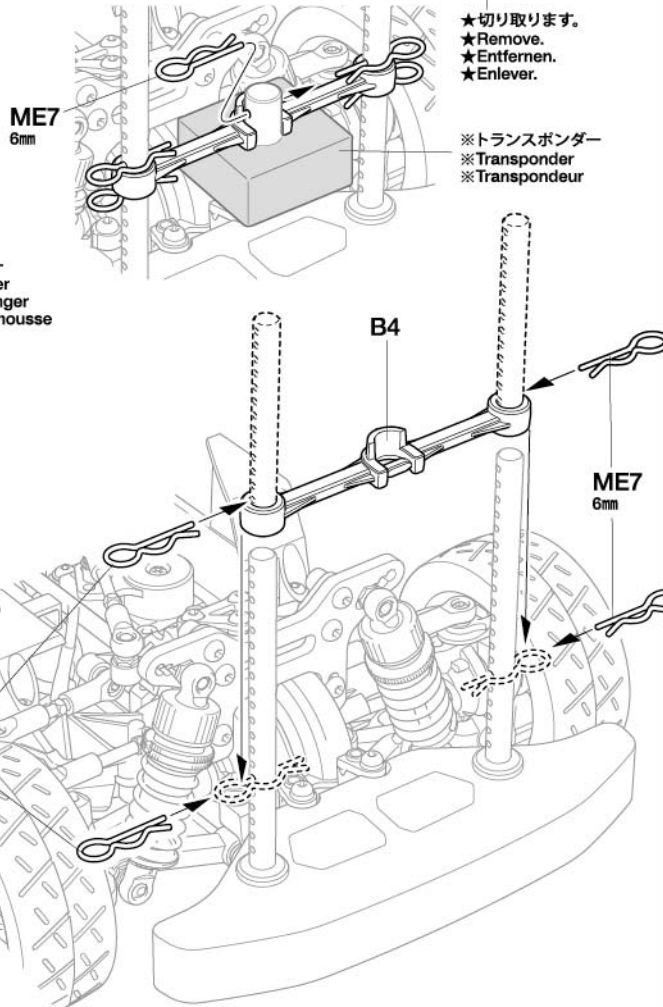

★切り取ります。  
★Remove.  
★Entfernen.  
★Enlever.

※トランスポンダー  
※Transponder  
※Transpondeur

ウレタンバンパー  
Urethane bumper  
Urethan-Stoßfänger  
Pare-chocs en mousse

ME7  
6mmMC2  
3×10mm

注意してください。  
CAUTION  
VORSICHT  
PRECAUTIONS



走行させる直前まで、バッテリーのコネクターを繋がないでください。走行用バッテリーをつないだままですと、車が暴走することがあります。走らせないときは、必ず走行用バッテリーのコネクターを抜いておきます。

#### DISCONNECT BATTERY WHEN NOT USING THE MODEL

Disconnect battery when model is not being used, as it may result in a run away model.

AKKUSTECKER ABZIEHEN, WENN DAS MODELL NICHT IN BETRIEB IST  
Akku abhängen, wenn das Modell nicht benutzt wird, da es sich sonst selbstständig machen kann.

#### DECONNECTER LA BATTERIE LORSQUE LE MODELE N'EST PAS UTILISEE

Déconnecter la batterie lorsque le modèle n'est pas utilisé pour éviter qu'il se déplace inopinément.

#### 走行用バッテリーの搭載 Installing battery pack Einlegen des Akkupacks Installation du pack d'accus

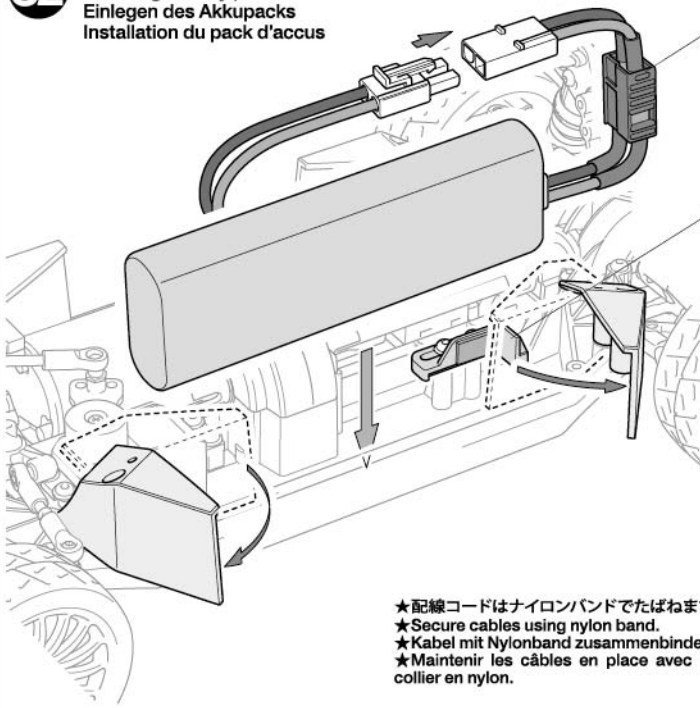

★バッテリーのコードはプロペラシャフトなどの可動部分に当たらないように注意してください。  
★Ensure cables do not obstruct moving parts.  
★Sicherstellen, daß die Kabel nicht an rotierenden Teilen schleifen.  
★S'assurer que les câbles n'entravent pas les pièces en mouvement.

T3

★バッテリーサイズに合わせてT3をずらし、バッテリーを固定します。  
★Adjust T3 position to fit battery pack size.  
★T3 entsprechend der Akkugröße einstellen.  
★Ajuster la position de T3 en fonction de la taille de la batterie.

★配線コードはナイロンバンドでたばねます。  
★Secure cables using nylon band.  
★Kabel mit Nylonband zusammenbinden.  
★Maintenir les câbles en place avec un collier en nylon.

## SETTING UP

#### シャーシのセッティング

RCカーはドライバーの操縦の仕方や路面コンディションなどの様々な条件によって、その特性が変わってきます。自分のもっともコントロールしやすいマシンに仕上げていくのがセッティング。組立図中に示した各部の寸法やダンパーの調整を基本に、セッティングを進めてください。

#### SETTING UP THE MODEL

To greatly enhance the overall performance of your car, it is necessary to tune the vehicle to the track (and its surface conditions) on which you will be racing. Make adjustments referring to the instruction manual, keeping in mind that "balance" is the key word.

#### ●トー角 (トーイン・トーアウト)

トーインをつけた場合、直進性が良くなり、ステアリングの切り始めの反応がおだやかになります。トーアウトにした場合は、逆にステアリングの反応がシャープになります。ただし、どちらもつけすぎると抵抗になってスピードを低下させたり、アンダーステアやオーバーステアが強くなって操縦しにくいステアリング特性になってしまいます。

このシャーシでは、フロントにほんのわずかなトーアウトをつけておくのが良いでしょう。

#### ●TOE-IN AND TOE-OUT

Adjusting the car to toe-in a little, by pointing the wheels inwards, provides the car with good straight running and moderate steering. Toe-out, which points the wheels outwards, gives sharp steering response. Begin with a little toe-out and work from there.

#### ●キャンバー角

コーナリング中のマシンには遠心力が働くため、車体がコーナーの外側に傾きます。このとき、タイヤにキャンバー角をつけることで接地面積を変え、タイヤのグリップを増やしたり減らしたりすることができます。コーナリング中のグリップを増やすにはネガティブキャンバーに、減らすにはポジティブキャンバーにセッティングします。

#### ●CAMBER ANGLE

While taking the corners, the car is forced to go outwards, causing instability. The area of contact on each tire is determined by the camber angle, and therefore the traction of the tires can be made greater or lesser by adjustment of camber angle. To increase traction during cornering, adjust camber angle to negative, and to reduce traction, adjust to positive camber.

#### ●KRÜMMUNGSWINKEL

Bei Durchfahren von Kurven wird das Fahrzeug nach Außen gezwungen, was Instabilität verursacht. Die Kontaktfläche jeden Reifens wird vom Krümmungswinkel bestimmt, und so kann die Bodenhaftung der Reifen durch die Veränderung des Krümmungswinkels erhöht oder verringert werden. Um die Bodenhaftung in Kurven zu erhöhen, verringern Sie den Krümmungswinkel, und vergrößern Sie den Winkel für weniger Haftung.

#### ●ANGLE DE CARROSSAGE

En virage, la voiture a tendance à s'échapper vers l'extérieur causant une instabilité. La surface de contact de chaque pneu est déterminée par l'angle de carrossage. En conséquence, la traction des pneus peut être augmentée ou diminuée en faisant varier l'angle de carrossage. Pour accroître la traction en virage, opter pour une valeur négative et vice versa.

#### ANPASSUNG DES MODELLS

Um die allgemeine Leistung Ihres Wagens stark zu verbessern, ist es notwendig, das Fahrzeug auf den Untergrund (und die Oberflächenstruktur), auf dem Sie Rennen fahren wollen, abzustimmen. Für die Veränderungen beziehen Sie sich bitte auf die Gebrauchsanweisung, und denken Sie daran, daß "Balance" das Schlüsselwort ist.

#### REGLAGE DU MODELE

Pour améliorer les performances générales de votre voiture il est impératif de l'adapter aux conditions du terrain où auront lieu les évolutions. Effectuer les réglages en vous référant au manuel d'instructions en ayant en permanence à l'esprit que "l'équilibre" est l'idée directrice.

#### ●VORSPUR UND NACHSPUR

Geringfügige Einstellung der Räder nach innen sorgt für guten Geradeauslauf und gemäßigte Lenkeigenschaften. Bei der Nachspur (Räder zeigen leicht nach außen) zeigt sich eine scharfe und harte Lenkung. Seien Sie vorsichtig, nicht zu übertreiben, fangen Sie mit leichter Nachspur an, und orientieren Sie sich vor dort aus.

#### ●PINCEMENT ET OUVERTURE

On optera pour un léger pincement (orientation des roues vers l'intérieur) qui assure un meilleur comportement en ligne droite sans trop altérer celui en virage ou une ouverture (orientation des roues vers l'extérieur) qui génère une réponse rapide et précise en courbe. Dans l'une ou l'autre des alternatives, ne pas attendre des angles trop importants. Commencer le réglage par un léger ouverture et corriger par étapes.

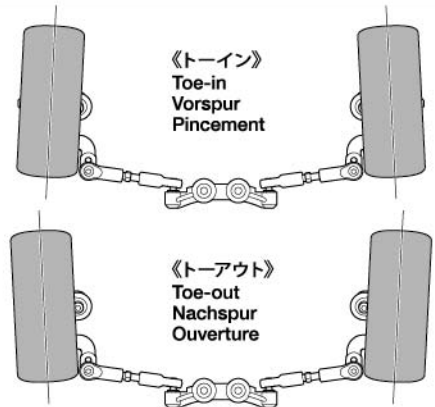

#### 《ネガティブキャンバー》

Negative camber  
Negative Sturz  
Carrossage négatif

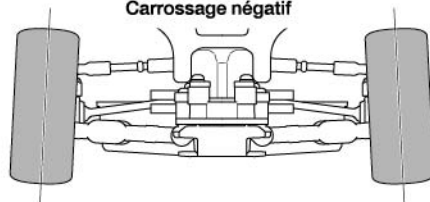

#### 《ポジティブキャンバー》

Positive camber  
Positive Sturz  
Carrossage positif

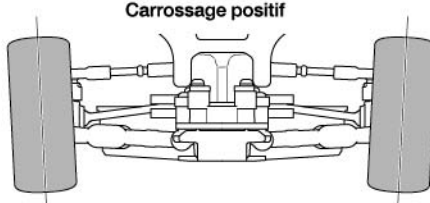

★アッパーアームの長さを変えることで調整します。  
★Adjust by changing upper arm length.  
★Durch die Länge des oberen Lenkers einstellen.  
★Régler en modifiant la longueur du triangle supérieur.



《ギヤ比》

Gear ratio  
Getriebeübersetzung  
Rapport de pignonerie

計算式  
Formula  
Formel  
Formule de calcul

$$\left( \frac{\text{スパーギヤ歯数} \times 2.6}{\text{ピニオンギヤ歯数}} \right) : 1$$

キット標準 / Kit standard  
Bausatz-Standard / Standard

70Tスパーギヤ・26Tピニオンギヤ  
70T spur gear / 26T pinion gear  
70Z Hauptzahnrad / 26Z Ritzel  
Pignon intermédiaire 70dts / pignon 26dts (module 0,6)

- ★搭載するモーター、コースレイアウト等にに合わせて、ピニオンギヤの歯数(ギヤ比)をセッティングしてください。
- ★Choose gear ratio according to motor used and course layout/conditions.
- ★Wählen Sie die Getriebeübersetzung entsprechend dem eingesetzten Motor und der Rennstrecke.
- ★Choisir le rapport de transmission en fonction du moteur et du tracé et des conditions de piste.

ピニオン Pinion gear	17T	18T	19T	20T	21T	22T	23T	24T	25T	26T	27T	28T	29T
ギヤ比 Gear ratio	10.71	10.11	9.58	9.10	8.67	8.27	7.91	7.58	7.28	7.00	6.74	6.50	6.28

《前後の駆動力配分》

Adjusting drive balance  
Fahrverhalten einstellen  
Réglage de répartition de puissance

- ★前後ギヤデフの歯数(39T、40T)の組み合わせで走行特性の変更が可能です。
- ★Different combinations of front and rear 39T and 40T gear differentials adjust performance.
- ★Verschiedene Kombinationen von vorderen und hinteren Zahnradern mit 39 bzw 40 Zähne verändern die Leistung.
- ★Différentes combinaisons de couronnes de diff. 39 et 40 dts avant et arrière permettent de régler les performances.

注意!  
NOTICE

- ★ハイグリップ路面での走行時、前後ギヤデフの歯数が異なる場合、駆動系に負担がかかり、破損する可能性があります。OP.2048 スリッパークラッチセットやOP.2050 センターデフ用スパーギヤの使用を推奨します。
- ★Pairing differentials with a different number of teeth on high-grip surfaces may cause damage; use of a slipper clutch (Item 22048) or center differential (Item 22050) is recommended.
- ★Die Verwendung von unterschiedlichen Zahnzahlen in den Differentialen auf griffigen Strecken kann zu Schäden führen. Die Verwendung einer Rutschkupplung (Item 22048) oder eines Mittendifferentials (Item 22050) wird empfohlen.
- ★Associer des différentiels de dentelures différentes sur des surfaces à forte accroche peut causer des dommages ; l'utilisation d'un slipper (réf.22048) ou d'un diff. central (réf.22050) est recommandée.

前側  
Front  
Vorne  
Avant

後側  
Rear  
Hinten  
Arrière

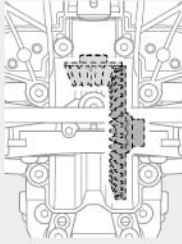
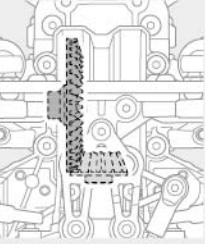

前側 Front Vorne Avant	後側 Rear Hinten Arrière	39T — 39T GB — GB	39T — 40T GB — GC	40T — 39T GC — GB
走行特性 Drive balance and performance Fahrverhalten und Leistung Répartition de puissance et performances		標準の駆動配分で、一般的な四輪駆動の走行特性になります。 Standard balance, offering regular 4WD performance. Standardeinstellung mit normalem 4WD Fahrverhalten. Répartition standard, comportement 4x4 classique.	フロントの回転数が約3%多く、安定性に優れた前輪駆動傾向の走行特性になります。 Front-oriented balance with 3% greater front revolutions and an emphasis on stability. Vorderachsauslegung mit 3% mehr Umdrehungen vorne für große Stabilität. Répartition à prépondérance avant, avec rotation supérieure de 3% à l'avant. Favorise la stabilité.	リアの回転数が約3%多く、加速と旋回性に優れた後輪駆動傾向の走行特性になります。 Rear-oriented balance with 3% greater rear revolutions and an emphasis on acceleration and cornering. Vorderachsauslegung mit 3% mehr Umdrehungen vorne für große Stabilität. Répartition à prépondérance arrière, avec rotation supérieure de 3% à l'arrière. Favorise l'accélération et la prise de virage.

《センターデフ》

Center differential  
Mittendifferential  
Diff. central

- OP.2049 XV-02/TT-02 オイル封入式ギヤデフ(39T)ユニット  
● Item / Artikel / réf. 22049  
XV-02/TT-02 Oil Gear Differential Unit  
(sold separately / getrennt erhältlich / disponible séparément)
- OP.2050 XV-02 センターデフ用 スパーギヤ  
● Item / Artikel / réf. 22050  
06 Module Spur Gear (70T) for XV-02 Gear Differential  
(sold separately / getrennt erhältlich / disponible séparément)

- ★左記の部品を組み合わせて、スパーギヤをセンターデフとして機能させます。前後輪の回転差を吸収して旋回性能をさらに高めます。
- ★With use of the Hop-Up Options at left, the spur gear can be used as a center differential which neutralizes differences in front and rear wheel rotation speed.
- ★Die links gezeigten Tuningteile können als Mittendifferential verwendet werden, um die Umdrehungen vorne und hinten auszugleichen.
- ★En utilisant les Hop-Up Options à gauche, la couronne peut agir comme différentiel central qui neutralise les différences de vitesses de rotation des roues avant et arrière.

- ※デフガasket
- ※Differential gasket
- ※Differentialgehäuse-Dichtung
- ※Joint de carter de différentiel

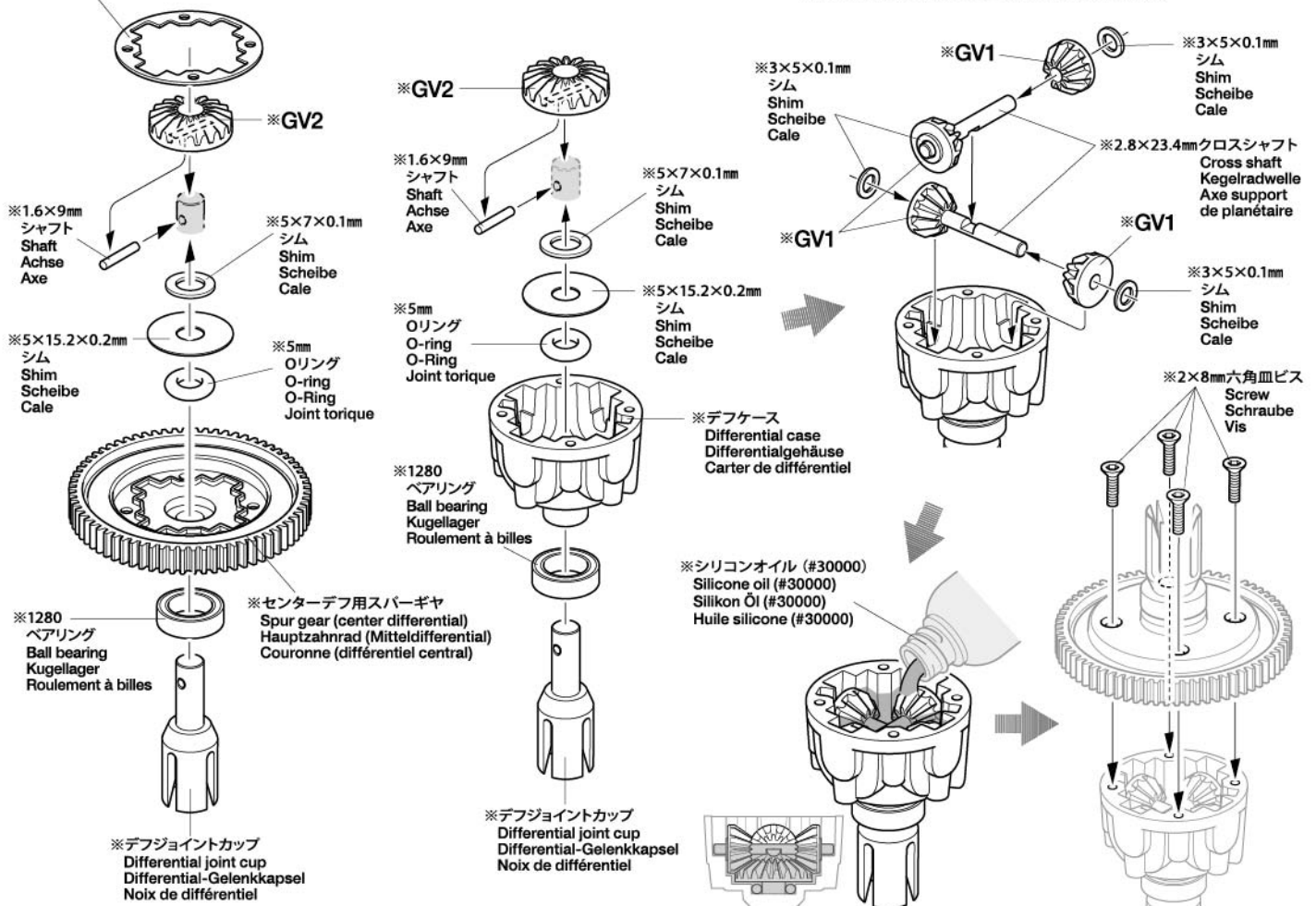



●こちらのQRコードから使用可能なオプションパーツの情報を見ることが出来ます。  
 ●Scan QR code to see compatible optional parts.  
 ●QR Code scannen um optionelle Teile sehen zu können.  
 ●Scanner le QR code pour voir les pièces optionnelles compatibles.



日本語 / Japanese



英語 / English

《アジャスタブルセパレートサスマウント》 / Adjustable suspension mounts  
 Einstellbare Aufhängungs-Befestigungen/ Supports de suspension réglables

★キット標準のサスマウントをOP.1884 アルミアジャスタブルセパレートサスマウント(A)やOP.2055アルミアジャスタブルサスマウント(XH)に換えることで、アームのトー角(トーイン)、ロールセンター等を変更することができます。この時、シャーシのホイールベース、トレッドも変更されるので注意してください。

★Replacing kit standard suspension mount with separately sold Item 54884 or 22055 allows alteration of toe and roll center settings, and will also change wheelbase and tread.

★Der Ersatz der Bausatzradaufhängung mit den separat angebotenen Tuningteilen 54884 oder 22055 erlauben die Einstellung des Sturzes und des Rollcenters und verändert auch den Radstand und die Vorspur.

★Le remplacement du support de suspension standard par la réf.54884 ou la réf.22055 vendues séparément permet la modification des réglages de pincement et de centre de roulis, ainsi que le changement d'empattement et de voie.

《トー角 (リヤ)》  
 Toe angle (rear)  
 Vorspur (hinten)  
 Pincement (arrière)

《下面図》  
 Underside  
 Unterseite  
 Surface inférieure

★ブッシュの交換によりトー角の調整が可能です。フロント側も同様です。

★Different bushing offsets give different toe angle. This also applies to the chassis front.

★Verschiedene Werte der Lagerungen erzeugen unterschiedliche Vorspurwerte. Das gilt auch für die Vorderseite des Chassis.

★Différents décalages d'inserts font varier le pincement. Cela s'applique également à l'avant du châssis.

OP.2055 アルミアジャスタブルサスマウント (XH)  
 Item / Artikel / réf. 22055  
 Aluminum Adjustable Suspension Mount (XH)

OP.1884 アルミアジャスタブルセパレートサスマウント (A)  
 Item / Artikel / réf. 54884  
 Aluminum Adjustable Separate Suspension Mounts (A)

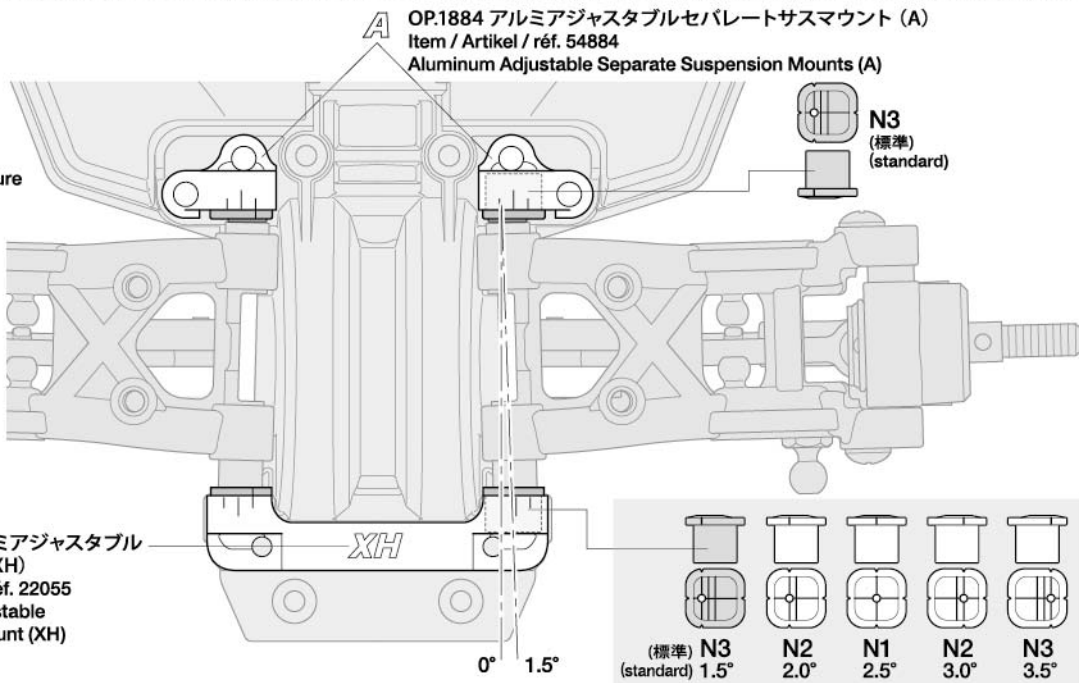

★右表はXV-02サスマウントとセパレートサスマウントの組み合わせによるトー角の変化を表しています。

★Different suspension mount and separate suspension mount combinations alter toe angle. See table at right.

★Unterschiedliche Aufhängungs-Befestigungen oder separate Befestigungen ändern die Vorspur. Beachten Sie die Liste rechts.

★La combinaison de différents supports de suspension et supports de suspension séparés modifie l'angle de pincement. Voir le tableau à droite.

★N4,N5,N6,N7を使用すればトー角調整に合わせてロールセンター、スキッド角の調整が可能です。

★N4, N5, N6 and N7 adjust roll center and skid angle in addition to toe angle.

★N4, N5, N6 und N7 ändern das Rollcenter und Schrägwinkel in Verbindung zur Vorspur.

★N4, N5, N6 et N7 réglent le centre de roulis et l'angle de dérive en plus de l'angle de pincement.

セパレートサスマウント Separate Suspension Mounts		A (OP.1884)					XB (OP.1883)			
		N3	N2	N1	N2	N3				
XV-02サスマウント XV-02 Suspension Mount										
	XM	XL	XK	XJ	XI	XH	XG	XF		
XH (OP.2055)	N3	XJ	1.5° (リヤ標準) (rear standard)	1.0°	0.5°	0° (フロント標準) (front standard)				
	N2	XI	2.0°	1.5°	1.0°	0.5°	0°			
	N1	XH	2.5°	2.0°	1.5°	1.0°	0.5°	0°		
	N2	XG	3.0°	2.5°	2.0°	1.5°	1.0°	0.5°	0°	
	N3	XF	3.5°	3.0°	2.5°	2.0°	1.5°	1.0°	0.5°	0°

《ロールセンター (リヤ)》  
 Roll center (rear)  
 Rollcenter (hinten)  
 Centre de roulis (arrière)

★ブッシュを交換することでロールセンターを調整できます。フロント側も同様です。

★Different height offsets give different roll center setups. This also applies to the chassis front.

★Verschiedene Höheneinstellungen ergeben verschiedene Rollcenter Einstellungen. Das gilt auch für die Vorderseite des Chassis.

★Des décalages de hauteur différentes donnent différents réglages de centre de roulis. Cela s'applique également à l'avant du châssis.

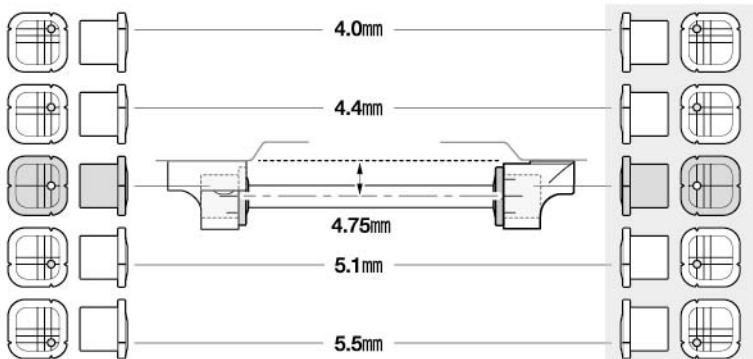

《スキッド角 (リヤ)》  
 Skid angle (rear)  
 Schrägwinkel (hinten)  
 Angle de dérive (arrière)

★前後のブッシュの高さを変えることでスキッド角を調整できます。フロント側も同様です。

★Pairing bushings with different height offsets applies skid angle. This also applies to the chassis front.

★Lagerungen mit unterschiedlichen Höhenwerten ergeben andere Schrägwinkel. Das gilt auch für die Vorderseite des Chassis.

★Appairer des inserts de décalage en hauteur différents agit sur l'angle de dérive. Cela s'applique également à l'avant du châssis.

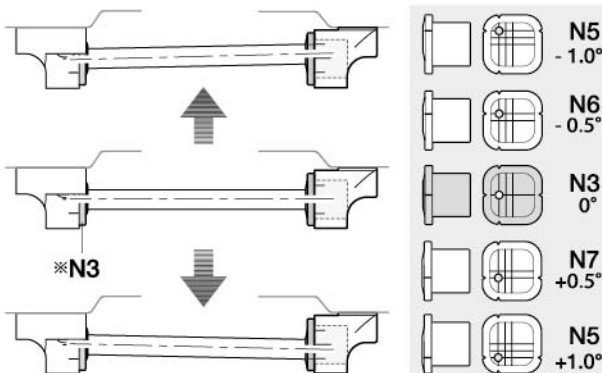

# XV02RS PRO

氏名 Name				日付 Date		
コース Track				コースコンディション Track condition		
気温 Air temp.	°	湿度 Humidity	%	路面温度 Track temp.	°	

## 《フロント》 Front

ダンパーステーマウント Damper stay mount Normal  OP

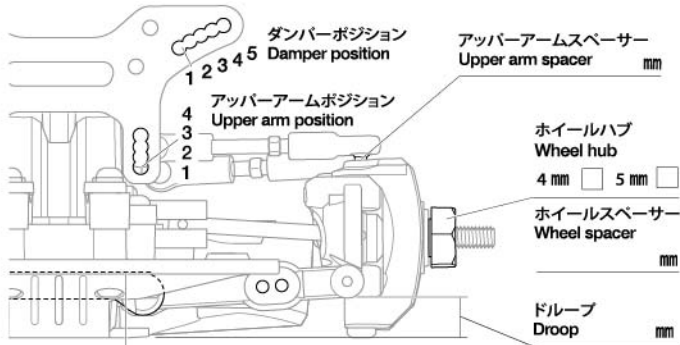

サスマウントスペーサー Sus. mount spacer Front mm Rear mm

ダンパーポジション Damper position

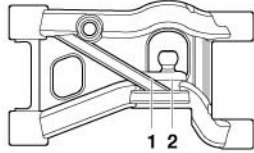

### OP. Fサスマウント F sus. mount

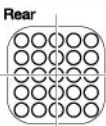
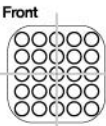

### ダンパータイプ Damper type

### オイルシール Oil seal

ピストン Piston 穴 hole(s)

オイル Oil #

### スプリング Spring

ストローク長 Stroke length mm

エア抜き用穴 Air hole mm

キャンバー角 Camber angle °

車高 Ground clearance mm

スタビライザー Stabilizer φ

フロントドライブ Front drive / T

デフォイル Differential oil # / g

## 《リヤ》 Rear

ダンパーステーマウント Damper stay mount Normal  OP

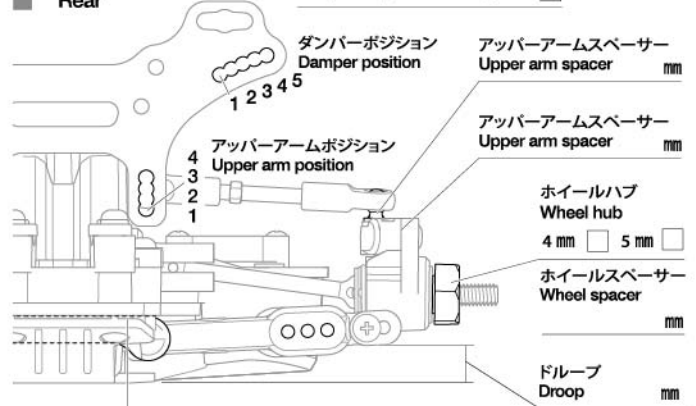

サスマウントスペーサー Sus. mount spacer Front mm Rear mm

ダンパーポジション Damper position

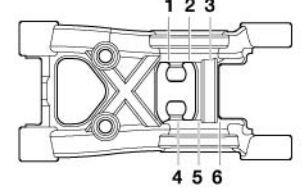

### OP. Rサスマウント R sus. mount

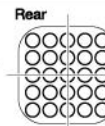
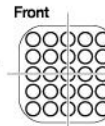

### ダンパータイプ Damper type

### オイルシール Oil seal

ピストン Piston 穴 hole(s)

オイル Oil #

### スプリング Spring

ストローク長 Stroke length mm

エア抜き用穴 Air hole mm

キャンバー角 Camber angle °

車高 Ground clearance mm

スタビライザー Stabilizer φ

リヤドライブ Rear drive / T

デフォイル Differential oil # / g

## 《トップ》 Overhead

フロントアップライト Front uprights Normal  OP

トー角 Toe angle + -

プロペラシャフト Propeller shaft Normal  OP

### センターギヤ Center differential

ダイレクト / Direct

スリッパ / Slipper clutch

ギヤデフ / Gear diff

スペーサー Spacer mm

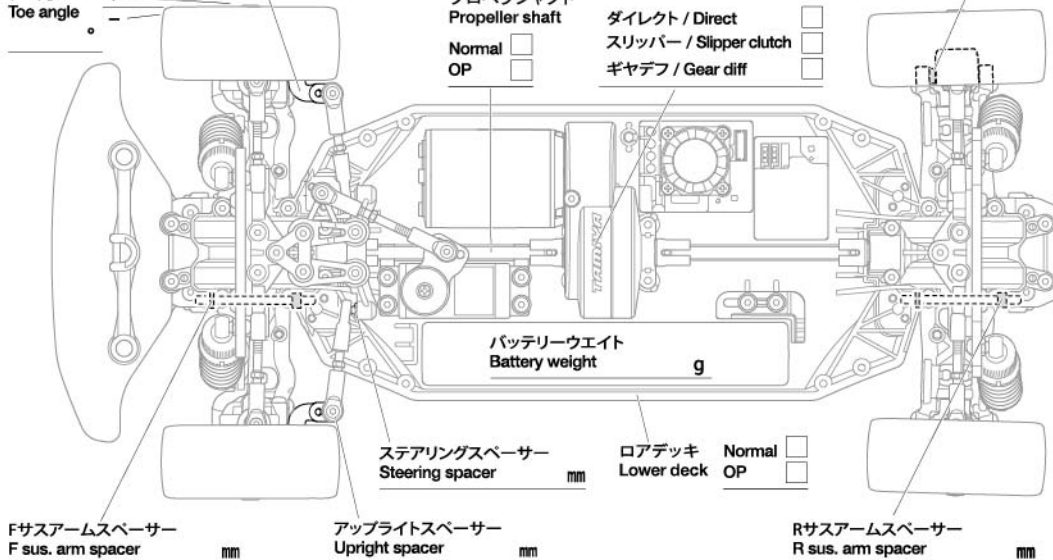

### モーター Motor

スパークギヤ Spur gear T

ピニオンギヤ Pinion gear T

### バッテリー Battery

ボディ Body / g

ボディマウント穴位置 Body mount hole position F

### ウイング Wing

### タイヤ Tires

ホイール Wheels オフセット Offset

### インナー Tire inserts

ベストラップ Best lap

メモ  
Notes

# XV-02RS PRO CHASSIS KIT

●走らせない時はバッテリーを必ずはずしておきましょう。

## SAFETY PRECAUTIONS

Follow the outlined rules for safe radio control operation.

- Avoid running the car in crowded areas and near small children.
- Make sure that no one else is using the same frequency in your running area. Using the same frequency at the same time can cause serious accidents, whether it's driving, flying, or sailing.
- Avoid running in standing water and rain. If R/C unit, motor, or battery get wet, clean and dry thoroughly in a dry shaded area.

## R/C OPERATING PROCEDURES

- ①Switch on transmitter. If using a transmitter with an extending antenna, fully extend.
- ②Switch on receiver.
- ③Inspect operation using transmitter before running.
- ④Adjust steering servo and trim so that the model runs straight with transmitter in neutral.
- ⑤Reverse sequence to shut down after running.
- ⑥Make sure to disconnect/remove all batteries.
- ⑦Completely remove sand, mud, dirt etc.
- ⑧Apply grease to suspension, gears, bearings, etc.
- ⑨Store the car and battery pack separately when not in use.

## TIPS ZUR SICHERHEIT

Beachten Sie die folgenden Richtlinien für fehlerfreien Betrieb.

- Vermeiden Sie das Fahren des Autos an überfüllten Plätzen und in der Nähe von kleinen Kindern. Gebrauchen Sie nie die Straße für R/C Rennen.
- Prüfen Sie, daß niemand in der Umgebung dieselbe Frequenz benutzt, denn dadurch können Unfälle entstehen - sowohl beim Fahren, Fliegen oder Segeln.
- Vermeiden Sie das Fahren durch Pfützen und während Regen. Wenn das R/C Fahrzeug, der Motor oder die Batterien naß werden, müssen Sie alles sorgfältig im Trockenen säubern und reinigen.

## KONTROLLEN VOR DER FAHRT

- ①Sender einschalten. Wenn Sie einen Sender mit Teleskopantenne benutzen, dieses ganz ausziehen.
- ②Empfänger einschalten.
- ③Die Funktion vor Abfahrt mit dem Sender überprüfen.
- ④Richten Sie das Lenkservo durch Einstellung am Gestänge so ein, daß das Modell bei neutraler Sender-Trimmung geradeaus fährt.
- ⑤Nach dem Fahrbetrieb in umgekehrter Reihenfolge vorgehen.
- ⑥Die Batterien herausnehmen bzw. abklemmen.
- ⑦Entfernen Sie Sand, Matsch, Schmutz etc.
- ⑧Fetten Sie die Aufhängung, Getriebe, Federungen etc. ein.
- ⑨Bei Nichtgebrauch Auto und Akkus getrennt verwahren.

## MESURES DE SECURITE

Veuillez respecter impérativement les règles de sécurité suivantes lors de l'utilisation de votre ensemble R/C.

- Eviter de faire évoluer la voiture à proximité de jeunes enfants ou dans la foule. Ne jamais utiliser sur la voie publique!
- Assurez-vous que personne d'autre n'utilise la même fréquence sur le même terrain que vous. Utiliser la même fréquence en même temps peut être source de sérieux accidents, pendant la conduite, le vol ou la navigation des modèles R/C.
- Ne jamais faire évoluer le modèle sous la pluie ou sur une surface mouillée. Si le moteur, les accus, le récepteur ou les servos prennent l'humidité, les nettoyer avec un chiffon et les laisser sécher.

## PROCEDURE DE MISE EN MARCHÉ

- ①Allumer l'émetteur. Déployer entièrement l'antenne de l'émetteur, s'il en est doté.
- ②Mettre en marche le récepteur.
- ③Vérifiez la bonne marche de votre radiocommande avant de rouler.
- ④Le trim de direction doit être réglé pour que manche au neutre, le modèle évolue en ligne droite.
- ⑤Faites les opérations inverses après utilisation de votre ensemble R/C.
- ⑥Assurez-vous que les batteries soient bien débranchées et sortez-les du modèle.
- ⑦Enlever sable, poussière, boue etc...
- ⑧Graisser les pignons, articulations...
- ⑨Rangez la voiture et les accus séparément.

## 《RCカーの走らせかた》

★この走らせかたの順番はかならず守ってください。スイッチのON/OFFの順番を間違えると他の電波の混信によってRCカーが暴走する場合があります。



- ① スイッチをONにします。アンテナ付き送信機の場合はアンテナをのばしてください。

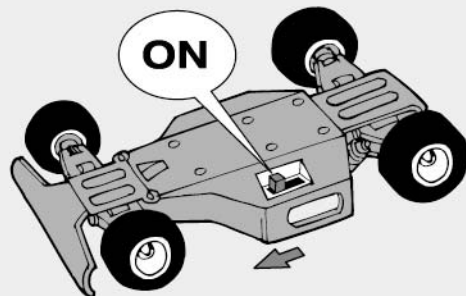

- ② 次にRCカー側のスイッチをONにしてください。

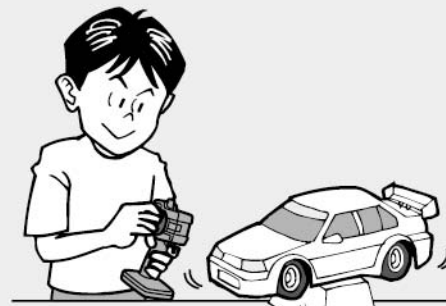

- ③ 走らせる前にRCカーを台の上に乗せ、各部の動きをチェックします。

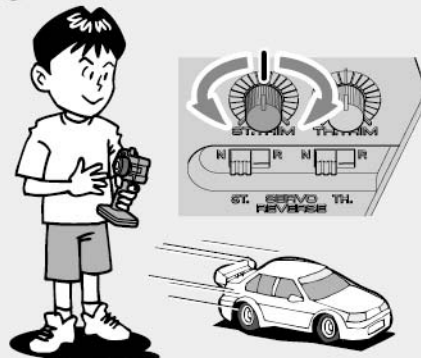

- ④ ステアリングを使わず走らせてみます。まっすぐに走らない場合はステアリングトリムを使って調節してください。

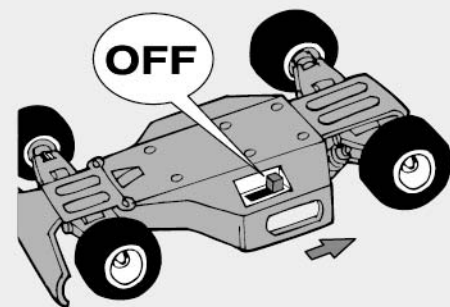

- ⑤ 走行を終わらせる時は、かならず走らせる時の逆の手順でスイッチを切っていきます。

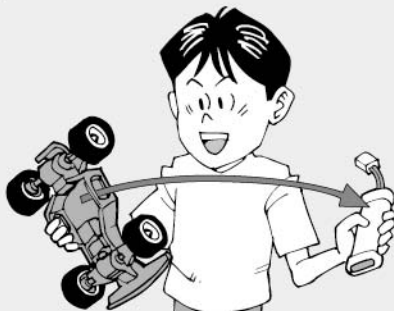
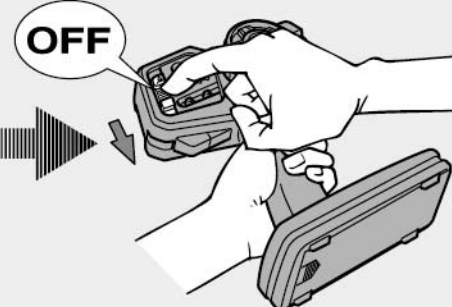

- ⑥ 走らせたと後は、かならずバッテリーをはずしておきましょう。

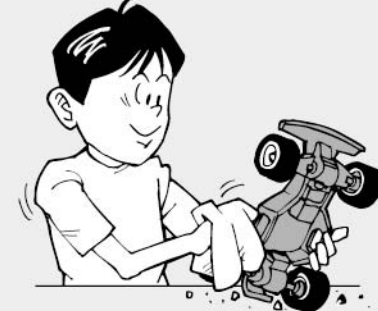

- ⑦ RCカーについての泥や砂、汚れなどはやわらかな布などできれいに拭き取りましょう。



- ⑧ ギヤや軸受け部、サスペンションなどの可動部はグリスをさしておきましょう。



- ⑨ あとかたづけをしっかりとしましょう。その時、バッテリーは別々にしておきます。



走行練習をしよう  
PRACTICING  
ÜBUNG  
ENTRAINEMENT

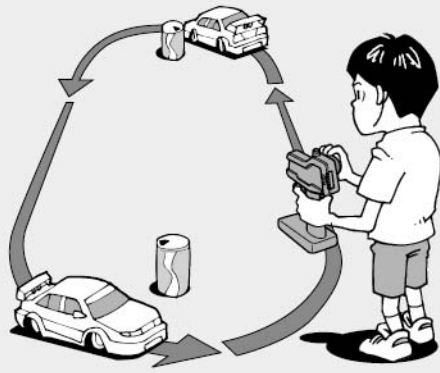

- 大きく楕円を描くように走らせてみよう。
- Practice to achieve a large regular oval.
- Üben Sie, bis Sie ein sauberes Oval fahren können.
- Exercez vous à décrire un grand ovale régulier.

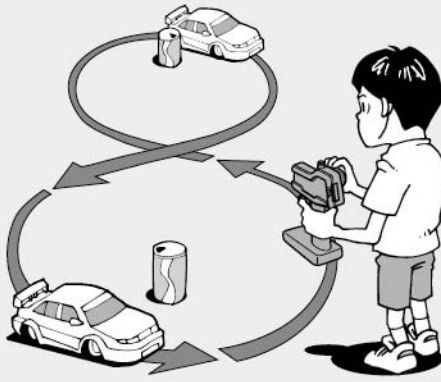

- 空き缶などを利用して、8の字を描くように走らせてみよう。
- Use empty cans etc. as pylons for figure "8" drill.
- Verwenden Sie leichte, leere Büchsen etc. als Markierung für einen 8er-Übungskurs.
- Employez des boîtes vides... comme repères pour réaliser des "8".

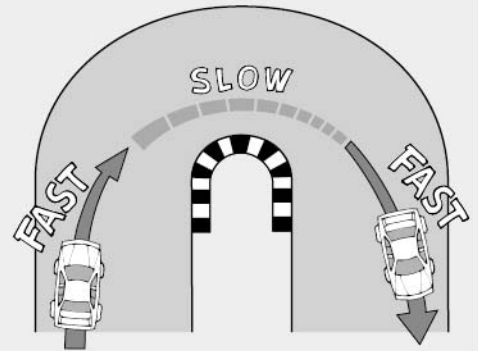

- コーナリングのやり方は、カーブに入るときに速度を落とし、曲がり終わるとともに速度を上げて行くといでしょう。
- Decelerate when entering into a curve and pick up the speed after vertex of the curve.
- Nehmen Sie beim Einfahren in die Kurve Gas weg und beschleunigen Sie nach dem Scheitelpunkt der Kurve.
- Ralentissez à l'entrée d'une courbe et reprenez de la vitesse après le passage du milieu de la courbe.

トラブルチェック  
TROUBLESHOOTING  
FEHLERSUCHE  
RECHERCHE DES PANNES

★おかしいな?と思ったときは、車(RCカー)を修理に出すまえに、下の表を見てトラブルチェックを行ってください。  
★Before sending your R/C model in for repair, check it again using the below diagram.  
★Bevor Sie Ihr Modell zur Reparatur einsenden, prüfen Sie es nochmals selbst entsprechend der folgenden Anleitung.  
★Avant de renvoyer votre modèle R/C pour une réparation, vérifiez-le à nouveau en suivant ce processus.

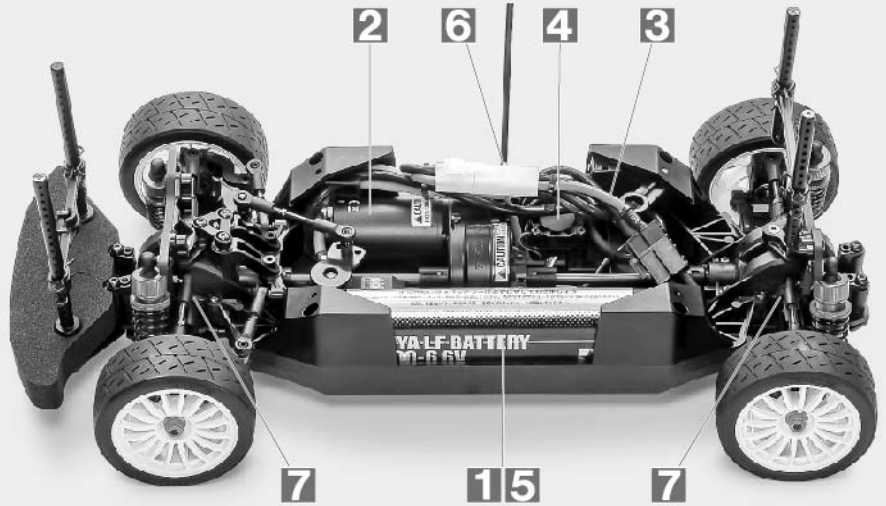

車の異常 PROBLEM PROBLEME	原因 CAUSE URSACHE	直し方 REMEDY LÖSUNG REMEDE	
車が動かない Model does not move. Modell fährt nicht. Le modèle ne démarre pas.	走行用バッテリーが充電されていますか? Weak or no battery in model. Schwache oder keine Batterien in Auto. Pack de propulsion manquant ou insuffisamment chargée.	走行用バッテリーを充電してください。 Install charged battery. Voll aufgeladene Batterien einlegen. Recharger la batterie.	1
	モーターに故障はありませんか? Damaged motor. Motorschaden. Moteur endommagé.	異音や、少しの走行で熱くなるようならモーターを交換してください。 Replace with new motor. Durch neuen Motor ersetzen. Remplacer par un nouveau moteur.	2
	コード類がやぶけてショートしていませんか? Worn or broken wiring. Verschlissene oder gebrochene Kabel. Câblage sectionné ou usé.	コードをしっかりと絶縁するか、メーカーに修理を依頼してください。 Splice and insulate wiring completely. Kabel anspleißen und gut isolieren. Vérifier et isoler le câblage.	3
	ESC (エレクトロニクススピードコントローラー) が故障していませんか? Damaged electronic speed controller. Beschädigter Fahrregler. Variateur électronique de vitesse endommagé.	ご使用のメーカーにお問い合わせください。 Ask manufacturer to repair. Erkundigen Sie sich über Reparaturmöglichkeit beim Hersteller. Faites réparer par le S.A.V. du fabricant.	4
思うように走らない No control. Keine Kontrolle. Perte de contrôle.	走行用バッテリーや、送信機の電池が少なくなっていますか? Weak or no batteries in transmitter or model. Schwache oder keine Batterien in Sender oder Auto. Accus manquants ou insuffisamment chargés dans l'émetteur ou le modèle.	走行用バッテリーは充電してください。送信機の電池は新品のものと交換してください。 Install charged or fresh batteries. Legen Sie geladene Akkus oder neue Batterien ein. Installez des accus rechargés ou des piles neuves.	5
	受信機のアンテナはのびていますか? Antenna is not fully extended. Die Antenne ist nicht voll ausgezogen. L'antenne n'est pas complètement déployée.	アンテナをアンテナパイプに通して、ボディの外まで伸ばしてください。 Ensure antenna (fully contained in pipe) extends outside the body. Sicherstellen, dass die Antenne (komplett im Röhrchen vorhanden) außerhalb der Karosserie ausgezogen ist. S'assurer que l'antenne (entièrement dans le tube) est déployée hors de la carrosserie.	6
	可動部の組み立て、グリスアップがしっかり出来ていますか? Moving parts are incorrectly assembled or insufficiently lubricated. Die beweglichen Teile sind falsch zusammgebaut oder unzureichend geschmiert. Les pièces mobiles sont assemblées incorrectement ou insuffisamment lubrifiées.	説明図をよく見て可動部の確認、組み立て直し、グリスアップをしてください。 Check, reassemble and apply grease as necessary. Prüfen, erneut zusammenbauen und nötigenfalls fetten. Vérifier, réassembler et appliquer de la graisse si nécessaire.	7



# PARTS

★製品改良のためキットは予告なく仕様を変更することがあります。  
 ★Specifications are subject to change without notice.  
 ★Technische Daten können im Zuge ohne Ankündigung verändert werden.  
 ★Caractéristiques pouvant être modifiées sans information préalable.

## A PARTS ×2 10015170

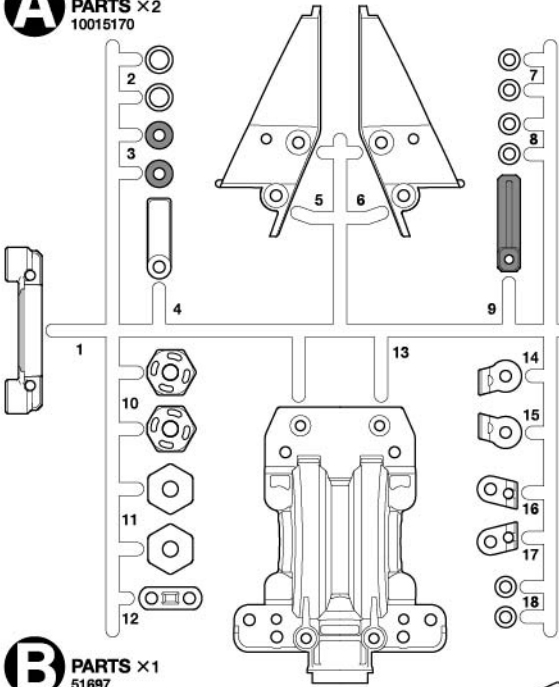

## C PARTS ×1 51503

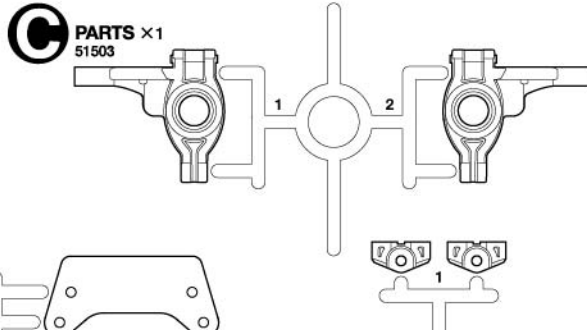

## F PARTS ×2 51505

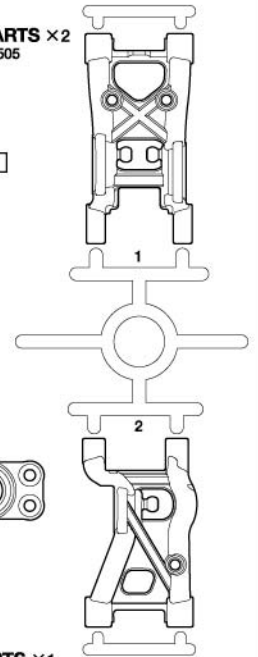

## E PARTS ×1 51699

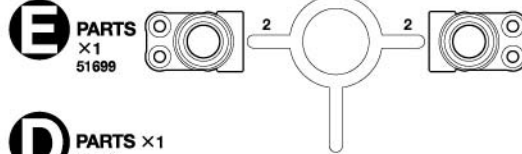

## D PARTS ×1 51698



## Q PARTS ×1 51000

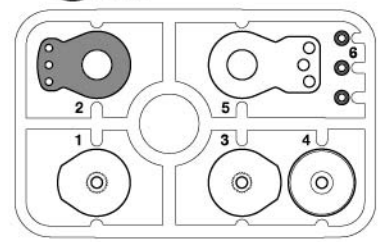

## B PARTS ×1 51697

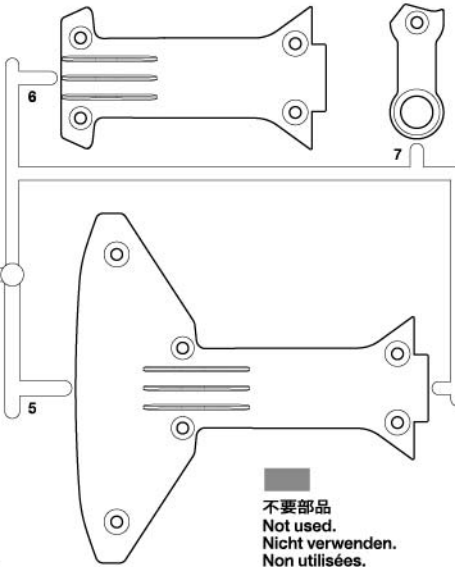
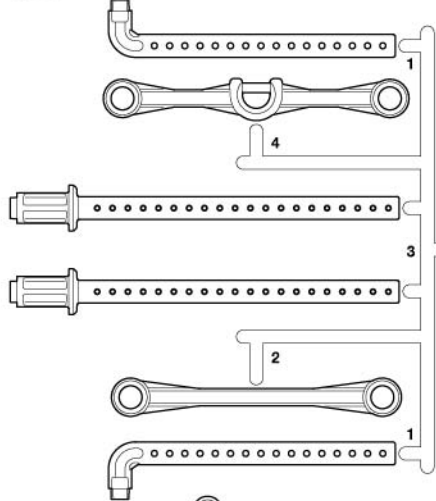

## V2 PARTS ×2 54871

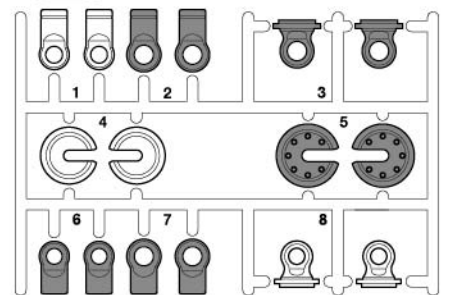

## T PARTS ×1 19225232

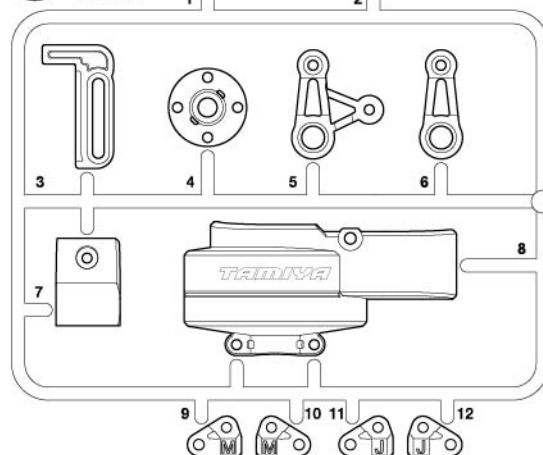

不要部品  
Not used.  
Nicht verwenden.  
Non utilisées.

## GV PARTS ×4 10015174

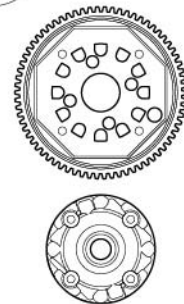
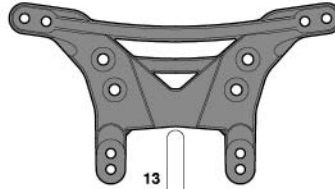
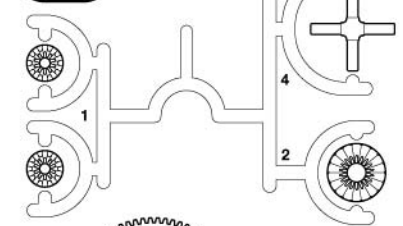

70Tスパーギヤ .....×1  
Spur gear 51694  
Hauptzahnrad  
Couronne

デフケース .....×2  
Differential case  
Differentialgehäuse  
Carter de différentiel  
51695, 51696

## GB PARTS ×2 51695

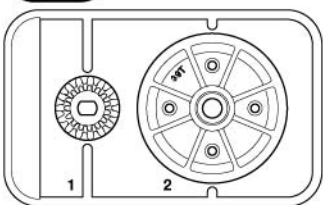

## GC PARTS ×1 51696

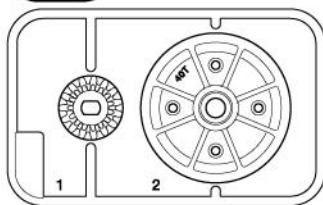

## GA PARTS ×1 51694

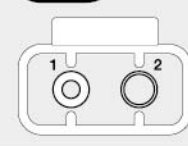

★別売のオプションパーツに使用します。  
なくさないよう注意してください。  
★Required when using separately sold Hop-Up Options. Take care not to lose.  
★Erforderlich bei Verwendung von separat angebotenen Tuningteilen. Nicht verlieren.  
★Requis si on utilise les Hop-Up Options (vendues séparément). Veiller à ne pas perdre.

# PARTS

★金具部品は少し多目に入っています。予備として使ってください。  
★Extra screws and nuts are included. Use them as spares.  
★Es liegen zusätzliche Schrauben und -muttern bei. Als Ersatzteile verwenden.  
★Des vis et des écrous supplémentaires sont inclus. Les utiliser comme pièces de rechange.

ロフデッキ……………×1  
Lower deck 22075  
Chassisboden  
Châssis

注意ステッカー……………×1  
Caution stickers  
Vorsicht Aufkleber  
Stickers de precaution

アンテナパイプ……………×1  
Antenna pipe 16095010  
Antennenrohr  
Gaine d'antenne

ホイール……………×4  
Wheel 10440087  
Rad  
Roue

ウレタンバンパー……………×1  
Urethane bumper 51701  
Urethan-Stoßfänger  
Pare-chocs en mousse

ロゴステッカー……………×1  
Stickers 11421870  
Aufkleber  
Autocollants

インナー スポンジ……………×4  
Inner sponge 53113  
Innere Schaumgummiringe  
Eponge intérieure

タイヤ……………×4  
Tire 50810  
Reifen  
Pneu

## A ①~⑦

シリコンオイル (#3000・ライトオレンジ)……………×1  
Silicone damper oil (#3000, Light orange) 54657  
Silikon Dämpferöl (#3000, Hellorange)  
Huile silicone d'amortisseurs (#3000, orange clair)

**MA1** ×1  
19805764  
3×20mm六角丸ビス  
Screw  
Schraube  
Vis

**MA2** ×4  
51626  
3×8mm六角丸ビス  
Screw  
Schraube  
Vis

**MA3** ×2  
51624  
3×6mm六角丸ビス  
Screw  
Schraube  
Vis

**MA4** ×1  
53537  
3×14mm六角皿ビス  
Screw  
Schraube  
Vis

**MA5** ×7  
51627  
3×8mm六角皿ビス  
Screw  
Schraube  
Vis

**MA6** ×8  
19803417  
2×8mm六角皿ビス  
Screw  
Schraube  
Vis

**MA7** ×6  
19805991  
3mmロックナット (薄)  
Lock nut (thin)  
Sicherungsmutter (dünn)  
Ecrou nylostop (fin)

**MA8** ×2  
53968  
5×5mm六角ビローボール  
Ball connector  
Kugelkopf  
Connecteur à rotule

**MA9** ×1  
19804205  
5mmビローボール  
Ball connector  
Kugelkopf  
Connecteur à rotule

**MA10** ×4  
19415929  
1280ベアリング  
Ball bearing  
Kugellager  
Roulement à billes

**MA11** ×4  
94392  
850ベアリング  
Ball bearing  
Kugellager  
Roulement à billes

**MA12** ×2  
19808022  
730ベアリング  
Ball bearing  
Kugellager  
Roulement à billes

**MA13** ×4  
19803403  
5×15.2×0.2mmシム  
Shim  
Scheibe  
Cale

**MA14** ×4  
53587  
5×7×0.1mmシム  
Shim  
Scheibe  
Cale

**MA15** ×8  
53585  
3×5×0.1mmシム  
Shim  
Scheibe  
Cale

**MA16** ×2  
19805780  
3×23mmターンバックルシャフト  
Turnbuckle shaft  
Spann-Achse  
Biellette à pas inversés

**MA17** ×4  
19803336  
1.6×9mmシャフト  
Shaft  
Achse  
Axe

**MA18** ×2  
19804999  
ステアリングポスト  
Steering post  
Lenkungspfosten  
Colonnette de direction

**MA19** ×4  
42374  
5mmOリング (シリコン・青)  
Silicone O-ring (blue)  
Silikon-O-Ring (blau)  
Joint silicone (bleu)

**MA20** ×4  
19803419  
デフジョイントカップ  
Differential joint cup  
Differential-Gelenkkapsel  
Noix de différentiel

**MA21** ×2  
19803416  
サーボマウント  
Servo mount  
Servohalter  
Support de servo

**MA22** ×2  
19803418  
デフガasket  
Differential gasket  
Differentialgehäuse-  
Dichtung  
Joint de carter de différentiel

**MA23** ×4  
54869  
5mmアジャスター (L)  
Adjuster (long)  
Einstellstück  
(lang)  
Chape à rotule  
(longue)

## B ⑧~⑱

**MB1** ×4  
19804412  
3×23mm六角丸ビス  
Screw  
Schraube  
Vis

**MB2** ×4  
19805958  
3×14mm六角丸ビス  
Screw  
Schraube  
Vis

**MA2** ×8  
51626  
3×8mm六角丸ビス  
Screw  
Schraube  
Vis

**MA3** ×5  
51624  
3×6mm六角丸ビス  
Screw  
Schraube  
Vis

**MB3** ×2  
19804310  
2.6×5mmトラスビス  
Screw  
Schraube  
Vis

**MA5** ×12  
51627  
3×8mm六角皿ビス  
Screw  
Schraube  
Vis

**MB4** ×2  
19805746  
3×8mmキャップスクリュー  
Cap screw  
Zylinderkopfschraube  
Vis à tête cylindrique

**MB5** ×1  
50576  
3×3mmイモネジ  
Grub screw  
Madenschraube  
Vis pointeau

**MA9** ×4  
19804205  
5mmビローボール  
Ball connector  
Kugelkopf  
Connecteur à rotule

**MB6** ×8  
53709  
5mmサスポール  
Suspension ball  
Aufhängungs-Kugel  
Rotule de suspension

**MB7** ×2  
19805645  
3×0.7mmスペーサー  
Spacer  
Distanzring  
Entretoise

**MA10** ×2  
19415929  
1280ベアリング  
Ball bearing  
Kugellager  
Roulement à billes

**MB8** ×4  
51239  
1050ベアリング  
Ball bearing  
Kugellager  
Roulement à billes

**MB9** ×1  
19805776, 51444  
2×9.8mmシャフト  
Shaft  
Achse  
Axe

**MB10** ×1  
19808017  
2×9mmシャフト  
Shaft  
Achse  
Axe

**MB11** ×4  
51636  
3×43mmシャフト  
Shaft  
Achse  
Axe

**MB17** ×2  
13451416  
67mmプロペラシャフト  
Propeller shaft  
Antriebswelle  
Arbre de transmission

**MB12** ×2  
13451418  
インプットシャフト  
Input shaft  
Eingangswelle  
Axe d'entrée

**MB13** ×1  
13451420  
メインシャフトカップ  
Main shaft cup  
Anschluss der Hauptwelle  
Noix d'axe principal

**MB14** ×1  
13451419  
メインシャフト  
Main shaft  
Hauptwelle  
Axe principal

**MB15** ×1  
51444  
アクスルリング  
Axle ring  
Achsring  
Bague d'axe

**MB16** ×2  
53577  
ウレタンブッシュ  
Urethane bushing  
Urethan-Buchse  
Bague polyuréthane

**MB18** ×1  
13451415  
モーターマウント  
Motor mount  
Motorträger  
Support-moteur

**MB19** ×1  
14305125  
モータープレート  
Motor plate  
Motor-Platte  
Plaque-moteur

**MB20** ×1  
54228  
26Tピニオンギヤ  
26T Pinion gear  
26Z Motorritzel  
Pignon moteur 26 dents

## C ⑳~㉓

**MC1** ×18  
51628  
3×10mm六角丸ビス  
Screw  
Schraube  
Vis

**MA2** ×10  
51626  
3×8mm六角丸ビス  
Screw  
Schraube  
Vis

**MB3** ×4  
19804310  
2.6×5mmトラスビス  
Screw  
Schraube  
Vis

**MC2** ×4  
51629  
3×10mm六角皿ビス  
Screw  
Schraube  
Vis

**MC3** ×4 53969  
5×8mm六角ビローボール  
Ball connector  
Kugelkopf  
Connecteur à rotule

**MA8** ×2  
53968  
5×5mm六角ビローボール  
Ball connector  
Kugelkopf  
Connecteur à rotule

**MC4** ×8  
19804206  
5×6.55mmビローボールナット  
Ball connector nut  
Kugelkopf-Mutter  
Ecrou-connecteur à rotule

**MC5** ×2  
19804228  
3mmワッシャー  
Washer  
Beilagscheibe  
Rondelle

**MC6** ×2  
53539  
5.5×3.0mmスペーサー  
Spacer  
Distanzring  
Entretoise

**MC7** ×2  
53539  
5.5×1.0mmスペーサー  
Spacer  
Distanzring  
Entretoise

**MC8** ×2  
19804646  
5×3×2.5mmスペーサー  
Spacer  
Distanzring  
Entretoise

**C**

**MB8** ×4 51239 1050ベアリング  
Ball bearing  
Kugellager  
Roulement à billes

**MC9** ×2 51290 キングピン  
King pin  
Achsschenkelbolzen  
Bague pivot

**MC10** ×4 19805800 3×32mmターンバックルシャフト  
Turnbuckle shaft  
Spann-Achse  
Biellette à pas inversés

**MC11** ×4 19804301 2.6×27mmシャフト  
Shaft  
Achse  
Axe

**MB9** ×4 19805776, 51444 2×9.8mmシャフト  
Shaft  
Achse  
Axe

**MC12** ×4 51444 クロスバイダー  
Cross joint  
Kreuzzapfen  
Joint en croix

**MB15** ×4 51444 アクスルリング  
Axle ring  
Achsring  
Bague d'axe

**MC13** ×4 51700 37mmスイングシャフト  
Swing shaft  
Drehachse  
Axe de basculement

**MC14** ×4 51445 ホイールアクスル  
Wheel axle  
Rad-Achse  
Axe de roue

**MA23** ×8 54869 5mmアジャスター (L)  
Adjuster (long)  
Einstellstück (lang)  
Chape à rotule (longue)

スポンジテープ (15×150mm) .....×1 16294011  
Sponge tape  
Schaumgummiklebeband  
Bande mousse

**MC15** ×1 22076 フロントダンパーステー  
Front damper stay  
Vordere Dämpferstrebe  
Support d'amortisseurs avant

**MC16** ×1 22076 リヤダンパーステー  
Rear damper stay  
Hintere Dämpferstrebe  
Support d'amortisseurs arrière

**D** 33~40

ダンパーオイル (#400) .....×1 54710  
Damper oil  
Dämpfer-Öl  
Huile pour amortisseurs

**MD1** ×4 19805504 22076 ピストンロッド  
Piston rod  
Kolbenstange  
Axe de piston

**MD2** ×8 50588 2mmEリング  
E-Ring  
Circlip

**MD3** ×4 53573 ピストン  
Piston  
Kolben

**MD4** ×4 53574 ロッドガイド  
Rod guide  
Stangenführung  
Guide d'axe

**MD5** ×4 84292 2mmシャフトガイド  
Shaft guide  
Stangenführung  
Guide d'axe

**MD6** ×4 53576 オイルシール  
Oil seal  
Ölabdichtung  
Joint d'étanchéité

**MD7** ×4 19444361 12mmOリング  
O-ring  
O-Ring  
Joint torique

**MD8** ×2 84195 3mmOリング (黒)  
O-ring (black)  
O-Ring (schwarz)  
Joint torique (noir)

**MD9** ×4 53574 3mmOリング (シリコン)  
Silicone O-ring  
Silikon-O-Ring  
Joint silicone

**MD10** ×4 19804248 ダンパーシリンダー  
Damper cylinder  
Dämpfer-Zylinder  
Corps d'amortisseur

**MD11** ×4 54465 コイルスプリング  
Coil spring  
Spiralfeder  
Ressort hélicoïdal

**E** 41~52

**MC2** ×2 51629 3×10mm六角皿ビス  
Screw  
Schraube  
Vis

**ME2** ×1 19804394 2.6×10mmバインドビス  
Binding screw  
Flachkopfschraube  
Vis à tête poêlier

**MA1** ×4 19805764 3×20mm六角丸ビス  
Screw  
Schraube  
Vis

**ME3** ×1 19804392 3×10mmタッピングビス  
Tapping screw  
Schneidschraube  
Vis taraudeuse

**MB2** ×6 19805958 3×14mm六角丸ビス  
Screw  
Schraube  
Vis

**ME4** ×1 50575 2.6×10mmタッピングビス  
Tapping screw  
Schneidschraube  
Vis taraudeuse

**ME1** ×4 51630 3×12mm六角丸ビス  
Screw  
Schraube  
Vis

**ME5** ×4 53159 4mmフランジロックナット  
Flange lock nut  
Sicherungsmutter  
Ecrrou nylistop à flasque

**MC1** ×5 51628 3×10mm六角丸ビス  
Screw  
Schraube  
Vis

**MC4** ×1 19804206 5×6.55mmピローボールナット  
Ball connector nut  
Kugelpopf-Mutter  
Ecrrou-connecteur à rotule

**MA2** ×7 51626 3×8mm六角丸ビス  
Screw  
Schraube  
Vis

**MC5** ×4 19804228 3mmワッシャー  
Washer  
Beilagscheibe  
Rondelle

**MA3** ×1 51624 3×6mm六角丸ビス  
Screw  
Schraube  
Vis

**ME6** ×1 19804641 5.5×5.0mmスペーサー  
Spacer  
Distanzring  
Entretoise

**MB8** ×4 51239 1050ベアリング  
Ball bearing  
Kugellager  
Roulement à billes

**MC10** ×1 19805800 3×32mmターンバックルシャフト  
Turnbuckle shaft  
Spann-Achse  
Biellette à pas inversés

**MB9** ×4 19805776, 51444 2×9.8mmシャフト  
Shaft  
Achse  
Axe

**ME7** ×9 51537 6mmスナップピン  
Snap pin  
Federstecker  
Epingle métallique

**MA23** ×2 54869 5mmアジャスター (L)  
Adjuster (long)  
Einstellstück (lang)  
Chape à rotule (longue)

**ME8** ×2 51000 サーボセイバースプリング (小)  
Servo saver spring (small)  
Servo-Saver-Feder (klein)  
Ressort de sauve-servo (petit)

**ME9** ×1 51000 サーボセイバースプリング (大)  
Servo saver spring (large)  
Servo-Saver-Feder (groß)  
Ressort de sauve-servo (grand)

ナイロンバンド .....×3 19808134  
Nylon band  
Nylonband  
Collier en nylon

両面テープ (黒・20×120mm) .....×1 50171  
Double-sided tape (black)  
Doppelklebeband (schwarz)  
Bande adhésive double face (noir)

★MB5はスタビライザー (別売) 使用時に使います。  
★MB5 are used if attaching stabilizer (sold separately).  
★MB5 wird bei Einbau des Stabilisators (separat angeboten) verwendet.  
★MB5 sont utilisées si on installe une barre stabilisatrice (vendue séparément).

《工具袋詰》  
Tool bag  
Werkzeug-Beutel  
Sachet d'outillage

モリブデングリス .....×1 87022  
Molybdenum grease  
Molybdänfett  
Graisse de molybdène

六角棒レンチ (2.5mm) .....×1 50038  
Hex wrench (2,5mm)  
Imbusschlüssel (2,5mm)  
Clé Allen (2,5mm)

六角棒レンチ (2mm) .....×1 12990027  
Hex wrench (2mm)  
Imbusschlüssel (2mm)  
Clé Allen (2mm)

六角棒レンチ (1.5mm) .....×1 50038  
Hex wrench (1,5mm)  
Imbusschlüssel (1,5mm)  
Clé Allen (1,5mm)

板レンチ .....×1 14305026  
Wrench  
Mutternschlüssel  
Clé

十字レンチ .....×1 50038  
Box wrench  
Steckschlüssel  
Clé à tube



**AFTER MARKET SERVICE CARD**

When purchasing Tamiya replacement parts, please take or send this form to your local Tamiya dealer so that the parts required can be correctly identified and supplied. Please note that specifications, availability and price are subject to change without notice.

**PARTS CODE**

10015170	*2	A Parts (x1)
10015174	*4	GV Parts (White) (x1)
19225232		T Parts
10440087		Wheel (x1 pair)
19805764		3x20mm Hex Screw (MA1 x10)
19805991	*2	3mm Lock Nut (Thin) (MA7 x4)
19804999		Steering Post (Blue) (MA18 x2)
19803416		Servo Mount (Blue) (MA21 x2)
19803417	*2	2x8mm Countersunk Head Hex Screw (Black) (MA6 x10)
19805780		3x23mm Turnbuckle Shaft (Black) (MA16 x4)
19804205	*2	5mm Ball Connector (Black) (MA9 x4)
19803403		5x15.2x0.2mm Shim (MA13 x10)
19803336		1.6x9mm Shaft (MA17 x5)
19803418		Differential Gasket (Brown) (MA22 x2)
19803419	*2	Differential Joint Cup (MA20 x2)
19415929	*2	1280 Ball Bearing (MA10 x4)
19808022		730 Ball Bearing (MA12 x4)
13451415		Motor Mount (Blue) (MB18)
13451416	*2	67mm Propeller Shaft (Blue) (MB17 x1)
19805958		3x14mm Hex Screw (MB2 x10)
19808017		2x9mm Shaft (Black) (MB10 x2)
19804310	*2	2.6x55mm Truss Screw (MB3 x5)
19804412		3x23mm Hex Screw (MB1 x10)
19805746		3x8mm Cap Screw (MB4 x2)
19805645		3x0.7mm Spacer (MB7 x10)
13451418	*2	Input Shaft (Black) (MB12 x1)
13451419		Main Shaft (Black) (MB14)
13451420		Main Shaft Cup (Black) (MB13)
14305125		Motor Plate (MB19)
19805776		2x9.8mm Shaft (MB9 x10)
16294011		Sponge Tape (15x150mm) (x1)
19805800	*3	3x32mm Turnbuckle Shaft (Black) (MC10 x2)
19804206	*3	5x6.55mm Ball Connector Nut (3mm) (Black) (MC4 x4)
19804228		3mm Washer (Stainless Steel) (MC5 x10)
19804301		2.6x27mm Shaft (MC11 x4)
19804646		5x3x2.5mm Spacer (MC8 x10)

**KUNDENNACHBETREUUNGS-KARTE**

Wenn Sie Tamiya-Ersatzteile kaufen möchten, nehmen Sie bitte zur Unterstützung dieses Formular mit zu Ihrem örtlichen Fachhändler. Bezüglich der Angaben, der Lagerhaltung der Artikel und der Preise sind Änderungen vorbehalten.

19804248	*2	Damper Cylinder (w/Cap, Rod Guide Cap, Adjuster) (MD10 x2)
19805504	*2	30.5mm Piston Rod (MD1 x2)
19444361		12mm O-Ring (MD7 x4)
19808134		Nylon Band (Small) (Black) (x10)
19804641		3x(5.5)x5.0mm Spacer (Blue) (ME6 x10)
19804394		2.6x10mm Binding Screw (Black) (ME2 x5)
19804392		3x10mm Tapping Screw (Black) (ME3 x10)
14305026		Wrench
12990027		2mm Hex Wrench
16095010		Antenna Pipe (30cm) (Black)
11421870		Stickers
11057687		Instructions
42374		5mm Silicone O-Ring (Blue) (MA19 x4)
50038		Tool Set (Box Wrench, 1.5/2.5mm Hex Wrench, MB5 x4) Heat Resistant Double-Sided Tape (Black) (x5) 2.6x10mm Tapping Screw (ME4 x5) 3x3mm Grub Screw (MB5 x10) 2mm E-Ring (MD2 x15)
50171		*2 Tire (x2)
50575		Hi-Torque Servo Saver (Black) (Q Parts x1, ME8 x2, ME9 x1, etc.)
50576		*3 1050 Ball Bearing (MB8 x4)
50588		King Pin (MC9 x4)
50810		*5 Cross Joint Set (MB9, MB15, MC12 x2)
51000		*2 Wheel Axle (MC14 x2)
51239		C Parts
51290		F Parts (x2)
51444		6mm Snap Pin (ME7 x15)
51445		3x6mm Hex Screw (MA3 x10)
51503		*4 3x8mm Hex Screw (MA2 x10)
51505		*3 3x8mm Countersunk Head Hex Screw (MA5 x10)
51537		*2 3x10mm Hex Screw (MC1 x10)
51624		3x10mm Countersunk Head Hex Screw (MC2 x10)
51626		3x12mm Hex Screw (ME1 x10)
51627		3x3mm Suspension Shaft (MB11 x4)
51628		
51629		
51630		
51636		

**SERVICE APRES-VENTE**

**LISTE DE PIECES DETACHEES**  
Afin de vous permettre de vous procurer des pièces de rechange Tamiya, amenez cette liste à votre point de vente Tamiya qui ne manquera pas de vous renseigner. Veuillez noter que les caractéristiques, disponibilité et prix peuvent changer sans avis préalable.

51694		GA Parts, 70T Spur Gear (x1)
51695		GB Parts, Differential Case (x1)
51696		GC Parts, Differential Case (x1)
51697		B Parts
51698		D Parts
51699		E Parts
51700		*2 37mm Swing Shaft (MC13 x2)
51701		Urethane Bumper
53113		Inner Sponge (Narrow) (x4)
53159		4mm Flanged Lock Nut (Blue) (ME5 x5)
53537		3x14mm Countersunk Head Hex Screw (MA4 x5)
53539		5.5mm Spacer Set (MC6, MC7 x4, etc.)
53573		Piston (MD3 x4)
53574		Rod Guide, 3mm Silicone O-Ring (MD4, MD9 x4, etc.)
53576		Oil Seal (Black) (MD6 x4)
53577		Urethane Bushing (MB16 x10)
53585		3mm Shim Set (MA15 x10, etc.)
53587		5mm Shim Set (MA14 x10, etc.)
53709		5mm Suspension Ball (MB6 x8)
53968		5x5mm Hex Ball Connector (Black) (MA8 x5)
53969		5x8mm Hex Ball Connector (Black) (MC3 x5)
54228		26T Pinion Gear (MB20, etc.)
54465		*2 Spring Set (MD11 x2, etc.)
54657		Silicone Oil (#3000)
54710		Silicone Oil (#400)
54869		5mm Adjuster (Long) (MA23 x8)
54871		*2 V2 Parts (x1)
22075		Lower Deck
22076		Damper Stay (Front, Rear), Piston Rod (MC15, MC16 x1, MD1 x4, etc.)
84195		3mm O-Ring (Black) (MD8 x10)
84292		Shaft Guide (MD5 x4)
87022		Molybdenum Grease
94392		*2 850 Ball Bearing (MA11 x2)

A number with the symbol(\*) shows the quantity of that Parts Code required to fully kit out one model.

**部品請求について**

For use in Japan only!

★部品をなくしたり、こわした方は、このステッカーが貼られたカスタマーサービス取次店にご注文いただけます。また、当社カスタマーサービスに直接ご注文する場合は、右記の方法でご注文することができます。詳しくは当社カスタマーサービスまでお問い合わせください。



《お支払い方法》

タミヤカード (クレジットカード)、代金引換 (代引き) の2通りがあります。どちらの方法もタミヤホームページ内、カスタマーサービスのページにご注文フォームがありますので、そちらからご注文できます。また、電話でもお受けいたします。代金引換の場合は、パーツ代金に加えて代引き手数料をご負担いただけます。

《カスタマーサービスアドレス》

[www.tamiya.com/japan/customer/](http://www.tamiya.com/japan/customer/)

「タミヤ カスタマーサービス」で検索!!

《住所》 〒422-8610 静岡県駿河区恩田原3-7

株式会社タミヤ カスタマーサービス係

《お問い合わせ電話番号》 ※電話番号をお確かめの上、おかけ間違いのないようお願いいたします。

静岡 054-283-0003

東京 03-3899-3765 (静岡へ自動転送)

送料、タミヤカード入会、代引き手数料についてはホームページをご確認ください。



この他にも修理や整備のためのRCスペアパーツ、オプションパーツが発売されています。お近くの模型店店頭、または当社カスタマーサービスでお買い求め下さい。

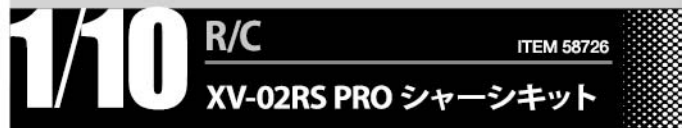

★本体価格(税抜き)は2023年6月現在のものです。諸事情により変更となる場合があります。★ご購入に際しては、本体価格に消費税を加えてください。(小数点以下を切り捨て)

部品名	本体価格	送料	部品コード
A/パーツ(x1)	1,440円	+税	10015170
GV/パーツ(白x1)	440円	+税	10015174
T/パーツ	1,460円	+税	19225232
ホイール(x2)	550円	+税	10440087
3x20mm六角丸ビス(x10)	240円	+税	19805764
3mm口ナット(薄)(x4)	230円	+税	19805991
ステアリングポスト(青x2)	440円	+税	19804999
サーボマウント(青x2)	1,900円	+税	19803416
2x8mm六角皿ビス(黒x10)	280円	+税	19803417
3x23mm ターンバックルシャフト(黒x4)	330円	+税	19805780
5mmピローボール(黒x4)	250円	+税	19804205
5x15.2x0.2mmシム(x10)	380円	+税	19803403
1.6x9mmシャフト(x5)	420円	+税	19803336
デフガセット(茶x2)	320円	+税	19803418
デフジョイントカップ(黒x2)	880円	+税	19803419
1280ベアリング(x4)	680円	+税	19415929
730ベアリング(x4)	700円	+税	19808022
モーターマウント(青)	1,680円	+税	13451415
67mmプロペラシャフト(青x1)	640円	+税	13451416
3x14mm六角丸ビス(x10)	240円	+税	19805958
2x9mmシャフト(黒x2)	210円	+税	19808017
2.6x5mmトラスビス(x5)	200円	+税	19804310
3x23mm六角丸ビス(x10)	240円	+税	19804412
3x8mmキャップスクリュー(x2)	180円	+税	19805746
3x0.7mmスペーサー(x10)	280円	+税	19805645
インプットシャフト(黒x1)	700円	+税	13451418
メインシャフト(黒)	700円	+税	13451419
メインシャフトカップ(黒)	500円	+税	13451420
モータープレート	120円	+税	14305125
2x9.8mmシャフト(x10)	250円	+税	19805776
スポンジテープ(15x150mm)	300円	+税	16294011
3x32mm ターンバックルシャフト(黒x2)	220円	+税	19805800
5x6.55mmピローボールナット(黒x4)	260円	+税	19804206
3mmワッシャー(ステンレス)(x10)	250円	+税	19804228
2.6x27mmシャフト(x4)	250円	+税	19804301
5x3x2.5mmスペーサー(x10)	420円	+税	19804646
ダンパーシリンダー(上下キャップ、スプリングアジャスター付き)(x2)	2,200円	+税	19804248
ピストンロッド(x2)	150円	+税	19805504
12mm Oリング(x4)	250円	+税	19444361
ナイロンバンド小(黒x10)	220円	+税	19808134
5.5x5.0mmスペーサー(x10)	500円	+税	19804641
2.6x10mmバインドビス(黒x5)	260円	+税	19804394
3x10mm タッピングビス(黒x10)	240円	+税	19804392
板レンチ	120円	+税	14305026
2mm六角レンチ	200円	+税	12990027
アンテナパイプ(黒・30cm)	270円	+税	16095010
ステッカー	460円	+税	11421870
説明図	600円	+税	11057687

部品名	本体価格	送料	部品コード
5mm Oリング(シリコン青x4)	560円	+税	42374
SP.38 十字レンチ、六角棒レンチ(1.5mm)、3mmイモネジ(x4)	200円	+税	50038
SP.171 耐熱両面テープ	300円	+税	50171
SP.575 2.6x10mm タッピングビス(x5)	100円	+税	50575
SP.576 3mmイモネジ(x10)	200円	+税	50576
SP.588 2mm Eリング(x15)	100円	+税	50588
SP.810 タイヤ(x2)	600円	+税	50810
SP.1000 Q/パーツ(黒)、サーボセイバースプリング(大x1、小x2)、他	700円	+税	51000
SP.1239 1050ベアリング(x4)	500円	+税	51239
SP.1290 キングピン(x4)	600円	+税	51290
SP.1444 2x9.8mmシャフト、アクスルリング、クロスバイダー(各x2)	260円	+税	51444
SP.1445 ホイールアクスル(x2)	860円	+税	51445
SP.1503 C/パーツ	400円	+税	51503
SP.1505 F/パーツ(x2)	600円	+税	51505
SP.1537 6mm スナップピン(x15)	200円	+税	51537
SP.1624 3x6mm六角丸ビス(x10)	200円	+税	51624
SP.1626 3x8mm六角丸ビス(x10)	200円	+税	51626
SP.1627 3x8mm六角皿ビス(x10)	200円	+税	51627
SP.1628 3x10mm六角丸ビス(x10)	200円	+税	51628
SP.1629 3x10mm六角皿ビス(x10)	200円	+税	51629
SP.1630 3x12mm六角丸ビス(x10)	200円	+税	51630
SP.1636 3x43mmシャフト(x4)	300円	+税	51636
SP.1694 70T スパークギャ、GA/パーツ	300円	+税	51694
SP.1695 GB/パーツ、デフケース	500円	+税	51695
SP.1696 GC/パーツ、デフケース	500円	+税	51696
SP.1697 B/パーツ	800円	+税	51697
SP.1698 D/パーツ	560円	+税	51698
SP.1699 E/パーツ	560円	+税	51699
SP.1700 37mm スイングシャフト(x2)	1,100円	+税	51700
SP.1701 ウレタンバンパー	300円	+税	51701
OP.113 インナースポング(x4)	200円	+税	53113
OP.159 4mm フランジロックナット(青x5)	500円	+税	53159
OP.537 3x14mm六角皿ビス(x5)	400円	+税	53537
OP.539 5.5x1.0mm、3.0mmスペーサー(各x4)、他	600円	+税	53539
OP.573 ビストン(x4)	450円	+税	53573
OP.574 ロッドガイド、3mm Oリング(シリコン)(各x4)、他	500円	+税	53574
OP.576 オイルシール(x4)	150円	+税	53576
OP.577 ウレタンブッシュ(x10)	200円	+税	53577
OP.585 3x5x0.1mmシム(x10)、他	400円	+税	53585
OP.587 5x7x0.1mmシム(x10)、他	400円	+税	53587
OP.709 5mm サスボール(x8)	700円	+税	53709
OP.968 5x5mm六角ピロボール(x5)	800円	+税	53968
OP.969 5x8mm六角ピロボール(x5)	800円	+税	53969
OP.1228 26T ニオニギヤ、他	800円	+税	54228
OP.1465 コイルスプリング(黒x2)、他	900円	+税	54465
OP.1567 シリコンオイル(#3000)	560円	+税	54657
OP.1710 シリコンオイル(#400)	560円	+税	54710
OP.1869 5mm アジャスター-L(x8)	400円	+税	54869
OP.1871 V/パーツ(x1)	600円	+税	54871
OP.2075 ロフデッキ	5,000円	+税	22075
OP.2076 ダンパーステア(F、R)、ピストンロッド(x4)、他	4,300円	+税	22076
AO-5042 3mm Oリング(黒x10)	100円	+税	84195
AO-5050 シャフトガイド(x4)	300円	+税	84292
モリブデングリス	300円	+税	87022
AO-1012 850ベアリング(x2)	660円	+税	94392

(送料について) 送料の欄に「要」と記された品目には、別途送料が必要です。タミヤホームページ、カスタマーサービスの「送料について」をご確認ください。