

1/10 電動RCオフロードカー ブラックフット (2016)



ASSEMBLY KIT 組み立てキット

RC装置、走行用バッテリーはキットに含まれません。

BLACKFOOT

1/10th SCALE R/C OFF ROAD PICK-UP (2016)

★製品改良のためキットは予告なく仕様を変更することがあります。
★Specifications are subject to change without notice.
★Technische Daten können im Zuge ohne Ankündigung verändert werden.
★Caractéristiques pouvant être modifiées sans information préalable.

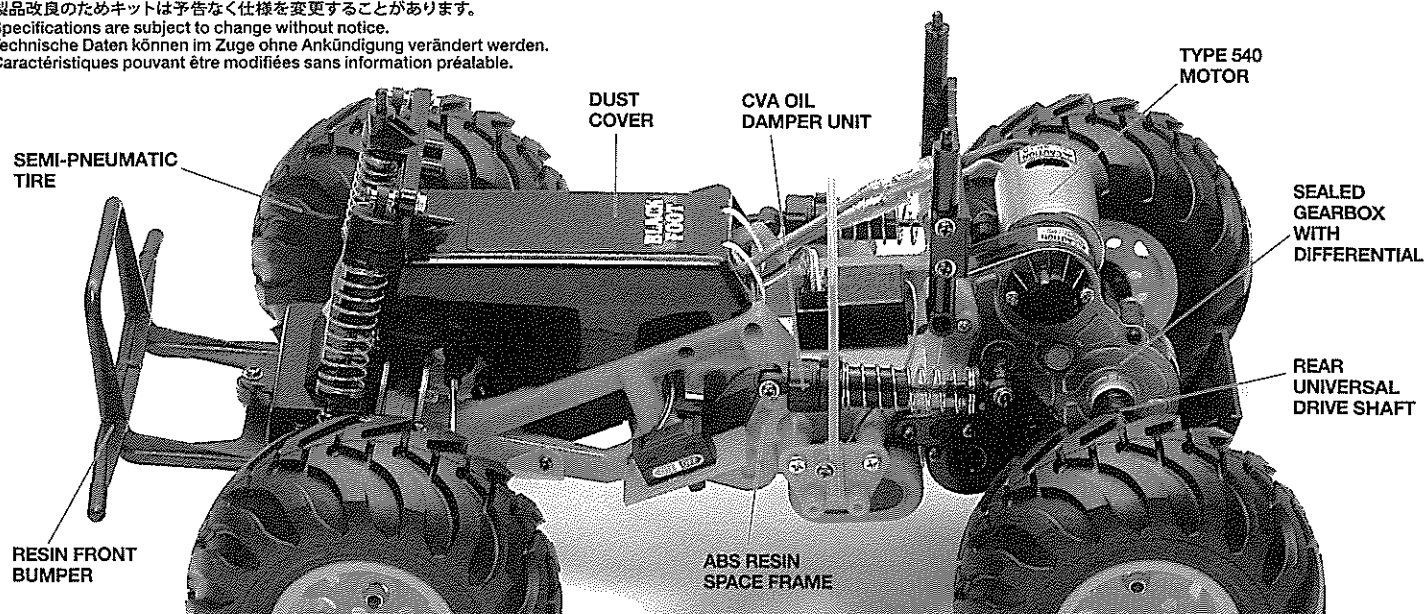

TAMIYA, INC.



3-7 ONDAWARA, SURUGA-KU, SHIZUOKA 422-8610 JAPAN

BLACKFOOT (2016)

●組み立てに出来ない方は、
模型に詳しい方にお手伝いをお願いしてください。

組み立てる前に用意する物 ITEMS REQUIRED ERFORDERLICHES ZUBEHÖR OUTILLAGE NECESSAIRE

《ラジオコントロールメカ》

このRCカーには、ESC (スピードコントローラー) 付き2チャンネルプロポセット (小型受信機、小型ESC (スピードコントローラー)、標準型サーボのセットがお勧めです。) をご使用ください。他社製品を使用した場合、それによって生じた不具合につきましては保証いたしかねますのでご了承ください。
★取り扱いについては、それぞれの説明書をご覧ください。
《走行用バッテリー・充電器》
このキットはタミヤ走行用バッテリー専用です。専用充電器とともにご用意ください。

RADIO CONTROL UNIT

Standard 2-channel R/C unit plus electronic speed controller is suggested for this model (combination of small size receiver, electronic speed controller and standard size servo is recommended).

★Read and follow instructions supplied with R/C unit.

POWER SOURCE

This kit is designed to use a Tamiya battery pack. Charge battery according to manual supplied with battery.

FERNSTEUER-EINHEIT

Für dieses Modell wird eine übliche RC-Einheit mit einem elektronischen Fahrregler vorgeschlagen (eine Kombination eines kleinen Empfängers mit elektronischem Fahrregler und Servo in Normalgröße wird empfohlen).

★Lesen und befolgen Sie die der RC-Einheit beiliegende Anleitung.

STROMQUELLE

Für diesen Bausatz benötigt man den Tamiya Akkupack. Den Akku gemäß Anweisung aufladen.

ENSEMBLE DE RADIOCOMMANDE

Pour piloter ce modèle, nous vous suggérons d'employer un ensemble de radiocommande 2 voies standard avec variateur de vitesse électronique (récepteur et variateur de taille mini et servo de taille standard recommandés).

★Lire et suivre les instructions fournies avec l'ensemble R/C.

ALIMENTATION

Le moteur qui équipe ce modèle peut être alimenté par un pack d'accus Tamiya. Charger le pack selon les indications du manuel du pack et du chargeur.

★小型サイズのESC、受信機をお勧めします。

★Small size ESC and receiver are recommended.

★Fahrregler und Empfänger kleiner Größe werden empfohlen.

★Récepteur et variateur électronique de petite taille recommandés.

タミヤ・ファインスペック 2.4G プロポ / ESC (スピードコントローラー) 付き

Tamiya FINESPEC 2.4G R/C system
Tamiya FINESPEC 2.4G R/C System
Ensemble R/C Tamiya FINESPEC 2.4G
(※ESCはエレクトロニック スピード コントローラーの略です。)

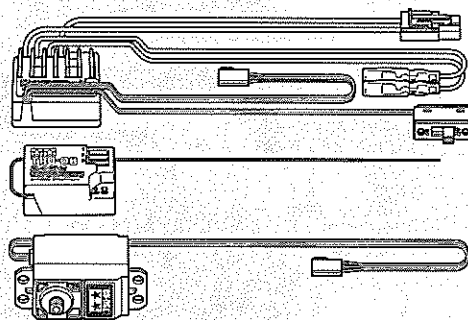

ESC (スピードコントローラー) 付き2チャンネルプロポ

2-channel R/C unit with electronic speed controller
2-Kanal RC-Einheit mit elektronischem Fahrregler
Ensemble R/C 2 voies avec variateur électronique

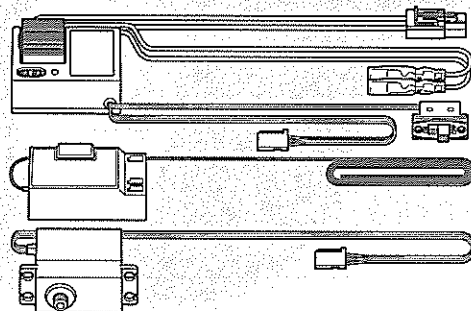

《使用できるサーボの大きさ》

Suitable servo size
Größe der Servos
Dimensions max des servos

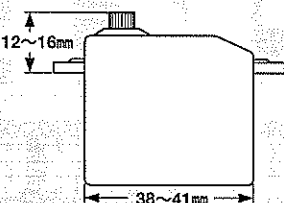

タミヤ走行用バッテリー

Tamiya battery pack
Tamiya Akkupack
Pack d'accus Tamiya

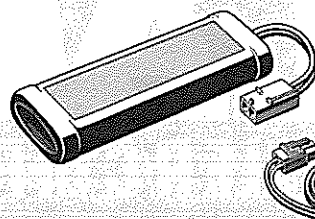

専用充電器

Compatible charger
Geeignetes Ladegerät
Chargeur compatible

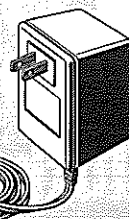

★ホイールタイプ送信機も選べます。
★Wheel type transmitter is also available.
★Ein Lenkrad-Sender kann auch verwendet werden.
★Un émetteur de type volant est également utilisable.

《使用する塗料》 TAMIYA PAINT COLORS / TAMIYA-FARBEN / PEINTURES TAMIYA

●下記のプラスチック用塗料を用意してください。タミヤからはスプレー塗料、筆塗り塗料のほか各種塗装用品が発売されています。

《スプレー式タミヤカラー》 TAMIYA SPRAY PAINT

TS-6 ●マットブラック / Matt black / Matt Schwarz / Noir mat

TS-14 ●ブラック / Black / Schwarz / Noir

《筆塗り用タミヤカラー》 TAMIYA BRUSH PAINT

X-11 ●クロームシルバー / Chrome silver / Chrom-Silber / Aluminium chromé

X-18 ●セミグロスブラック / Semi gloss black / Seidenglanz Schwarz / Noir satiné

X-26 ●クリヤーオレンジ / Clear orange / Klar-Orange / Orange translucide

XF-1 ●フラットブラック / Flat black / Matt Schwarz / Noir mat

XF-15 ●フラットフレッシュ / Flat flesh / Fleischfarben Matt / Chair mate



ボディカラーは車のオーナーになった気分好きなカラーで塗装するのもよいでしょう。

Paint body as you like using Tamiya paints.
Bemalen Sie die Karosserie nach eigenen Ideen mit Tamiya-farben.
Peindre la carrosserie à son gré avec des peintures Tamiya.

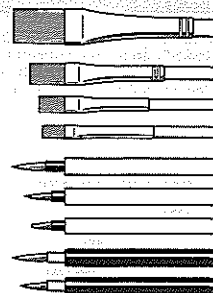

《用意する工具》 RECOMMENDED TOOLS / BENÖTIGTE WERKZEUGE / OUTILLAGE

+ドライバー (大)
+ Screwdriver (large)
+ Schraubenzieher (groß)
Tournevis + (grand)

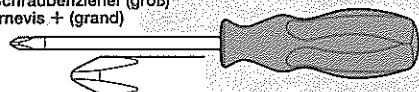

+ドライバー (小)
+ Screwdriver (small)
+ Schraubenzieher (klein)
Tournevis + (petit)

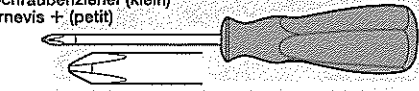

ピンセット
Tweezers
Pinzette
Précélos



ラジオベンチ
Long nose pliers
Flachzange
Pinces à becs longs

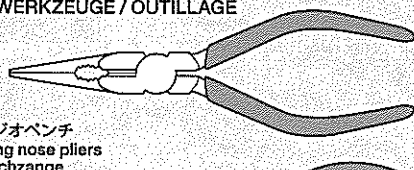

ニッパー
Side cutters
Seitenschneider
Pinces coupantes

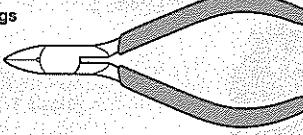

クラフトナイフ
Modeling knife
Modellbaumesser
Couteau de modéliste



はさみ
Scissors
Schere
Ciseaux

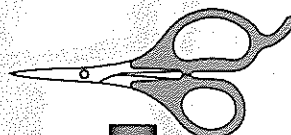

プラスチックモデル用接着剤
Plastic cement
Plastikkleber
Colle plastique



★この他に、ヤスリや柔らかい布、ウェス、ノギスがあると便利です。
★A file, soft cloth and caliper will also assist in construction.
★Beim Zusammenbau können eine Feile, ein weiches Tuch und ein Meßscheiber hilfreich sein.
★Une lime, un chiffon et un pied à coulisse seront également utiles.



●組み立てる前に説明図を必ずお読みください。また、保護者の方もお読みください。



●小さなお子様がいる場所での工作はおやめください。小さな部品やビニール袋を口に入れたりする危険があります。

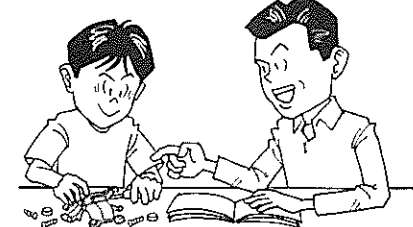

●小学生やうまく組み立てられない方は、保護者の方やRCカーに詳しい方にお手伝いをお願いしてください。



●工具で固い物を切らないでください。刃が折れるなどの危険があります。

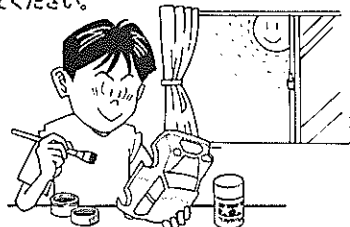

●色を塗る時や、接着剤を使う場合は必ず窓を開けて換気に注意してください。



●組み立てる時はまわりに注意してください。また、工具を振り回すようなことはやめてください。

⚠ CAUTION

- Read carefully and fully understand the instructions before commencing assembly. A supervising adult should also read the instructions if a child assembles the model.
- When assembling this kit, tools including knives are used. Extra care should be taken to avoid personal injury.
- Read and follow the instructions supplied with paints and/or cement, if used (not included in kit).
- Keep out of reach of small children. Children must not be allowed to put any parts in their mouths or pull vinyl bags over their heads.

⚠ VORSICHT

- Bevor Sie mit dem Zusammenbau beginnen, sollten Sie alle Anweisungen gelesen und verstanden haben. Falls ein Kind das Modell zusammenbaut, sollte ein beaufsichtigender Erwachsener die Bauanleitung ebenfalls gelesen haben.
- Beim Zusammenbau dieses Bausatzes werden Werkzeuge einschließlich Messer verwendet. Zur Vermeidung von Verletzungen ist besondere Vorsicht angebracht.
- Wenn Sie Farben und/oder Kleber verwenden (nicht im Bausatz enthalten), beachten und befolgen Sie die dort beiliegenden Anweisungen.
- Bausatz von kleinen Kindern fernhalten. Kindern darf keine Möglichkeit gegeben werden, irgendwelche Teile in den Mund zu nehmen oder sich Plastiktüten über den Kopf zu ziehen.

⚠ PRECAUTIONS

- Bien lire et assimiler les instructions avant de commencer l'assemblage. La construction du modèle par un enfant doit s'effectuer sous la surveillance d'un adulte.
- L'assemblage de ce kit requiert de l'outillage, en particulier des couteaux de modélisme. Manier les outils avec précaution pour éviter toute blessure.
- Lire et suivre les instructions d'utilisation des peintures et ou de la colle, si utilisées (non incluses dans le kit).
- Garder hors de portée des enfants en bas âge. Ne pas laisser les enfants mettre en bouche ou sucer les pièces, ou passer un sachet vinyl sur la tête.

《タミヤ・ファインスペック 2.4G プロポ / ESC (スピードコントローラー) 付き》 TAMIYA FINESPEC 2.4G R/C SYSTEM (WITH ELECTRONIC SPEED CONTROLLER)

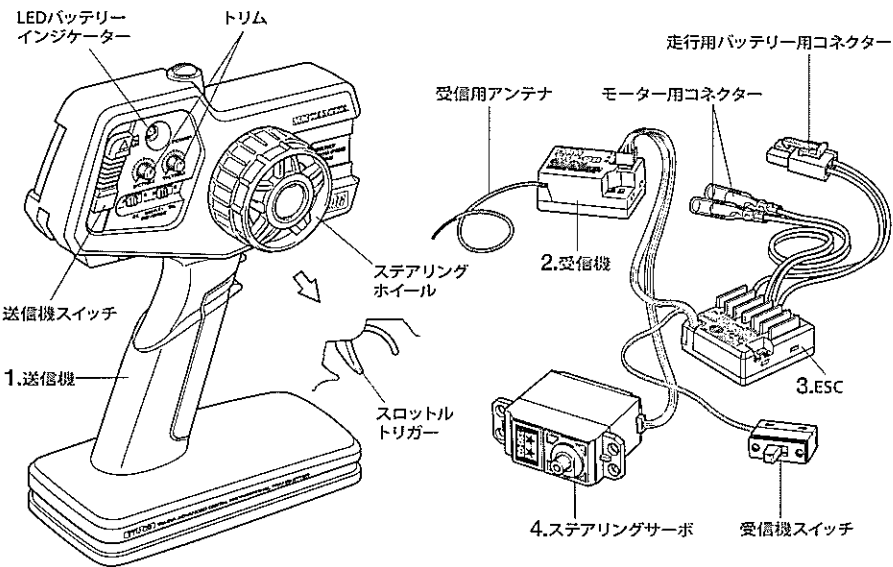

《プロポの名称》

1. ●送信機=コントロールボックスとなるもので、ステアリング、スロットルの操作を電波信号に変えて発信します。
 - トリム=サーボの動きの中心(中立位置)をずらすための微調整ダイヤル、レバーです。
 - ステアリングホイール、スロットルトリガー=車のステアリングやスピードコントロールスイッチにつながるサーボを動かし、車をコントロールします。
2. ●受信機=送信機からの電波を受け、それをESCやサーボにつなえます。
3. ●ESC(スピードコントローラー)=受信機が受けた電波信号を電気的な信号に変え、車のスピードをコントロールします。
4. ●ステアリングサーボ=受信機が受けた電波信号を機械的な動きに変え、ハンドルを切りします。

COMPOSITION OF R/C UNIT

1. ●Transmitter: Serves as control box. Steering wheel/stick and throttle trigger/stick movements are transformed into radio signals which are transmitted through the antenna.
 - Trim: Lever for adjusting central position of servo.
 - Wheel & Trigger: Moves servos, which steer car and adjust throttle.
2. ●Receiver: Accepts signals from the transmitter and converts them into pulses that operate the model's servo and speed controller.
3. ●Electronic speed controller: Accepts signals received from the receiver and controls the current going to the motor.
4. ●Steering servo: Transforms signals received from the receiver into mechanical movements.

ZUSAMMENSTELLUNG DER RC-EINHEIT

1. ●Sender: Dient als Steuergerät. Lenkrad/-knüppel- und Gaszuggriff/-knüppelbewegungen werden in Funksignale umgewandelt und über die Antenne ausgesendet.
 - Trimm: Hebel zum Einstellen der Mittelstellung eines Servos.
 - Lenkrad und Gaszuggriff: Setzt die Servos in Bewegung, welche das Auto lenken und Gas geben.
2. ●Empfänger: Der Empfänger nimmt die Signale des Senders auf und wandelt sie in Steuerimpulse für das Lenkservo und den Fahrregler um.
3. ●Elektronischer Fahrregler: Erhält Steuersignale vom Empfänger und regelt den zum Motor fließenden Strom.
4. ●Lenkservo: Wandelt die vom Empfänger kommenden Lenksignale in mechanische Bewegung um.

COMPOSITION D'UN ENSEMBLE R/C

1. ●Émetteur: sert de boîtier de commande. Les actions sur le manche de direction/volant ou sur le manche de gaz/gâchette sont converties en signaux radio transmis par le biais de l'antenne.
 - Trimm: dispositif permettant d'ajuster le neutre d'un servo.
 - Volant/Gâchette: permettent de contrôler respectivement la direction et le régime moteur du modèle.
2. ●Récepteur: capte les signaux de l'émetteur, les convertit en impulsions et contrôle les mouvements du(des) servo(s) et le variateur électronique de vitesse.
3. ●Variateur électronique de vitesse: reçoit un signal du récepteur et régule la quantité de courant alimentant le moteur.
4. ●Servo de direction: convertit les signaux émanant du récepteur en mouvements mécaniques.

《スティックタイプ送信機》STICK TYPE TRANSMITTER

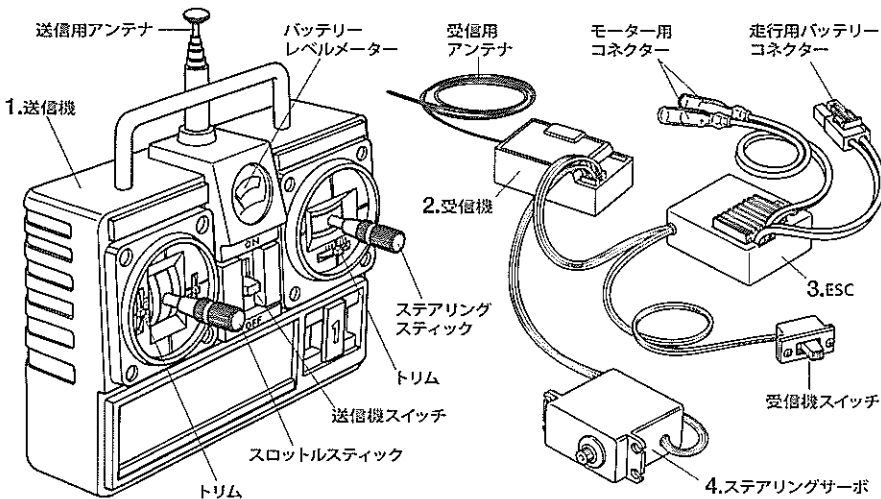

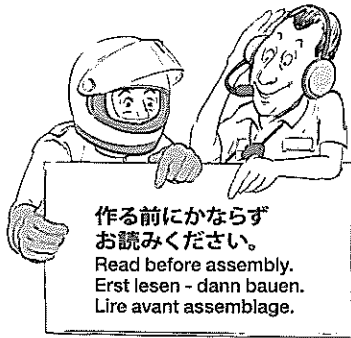

作る前に必ず
お読みください。
Read before assembly.
Erst lesen - dann bauen.
Lire avant assemblage.

★組み立てに入る前に説明図を最後までよく見て、全体の流れをつかんでください。
★お買い求めの際、また組み立ての前には必ず内容をお確かめください。万一不良部品、不足部品などありました場合には、お買い求めの販売店にご相談ください。
★小さなビス、ナット類が多く、よく似た形の部品もあります。図をよく見てゆっくり確実に組んでください。金具部品は少し多目に入っています。予備として使ってください。
マークはセラミックグリスを塗る部分に指示しました。必ず、グリスアップして、組み込んでください。

★Study the instructions thoroughly before assembly.
★There are many small screws, nuts and similar parts. Assemble them carefully referring to the drawings. To prevent trouble and finish the model with good performance, it is necessary to assemble each step exactly as shown.
Apply grease to the places shown by this mark.
Apply grease first, then assemble.

★Vor Baubeginn die Bauanleitung genau durchlesen.
★Viele kleine Schrauben und Muttern etc. müssen genau der Anleitung nach eingebaut werden. Exaktes Bauen bringt ein gutes Modell mit bester Leistung.
Stellen mit diesem Zeichen erst fetten, dann zusammenbauen.

★Assimilez les instructions parfaitement avant l'assemblage.
★Il y a beaucoup de petites vis, d'écrous et de pièces similaires. Les assembler soigneusement en se référant aux dessins. Pour éviter les erreurs suivre les stades du montage dans l'ordre indiqué.
Graisser les endroits indiqués par ce symbole.
Graisser d'abord, assembler ensuite.

A ①~⑫
袋詰Aを使用します
BAG A / BEUTEL A / SACHET A

1
※の部品はキットには含まれません。
Parts marked ※ are not in kit.
Teile mit ※ sind im Bausatz nicht enthalten.
Les pièces marquées ※ ne sont pas incluses dans le kit.

1 走行用バッテリーの充電
Charging battery pack
Aufladen des Akkupack
Chargement de la pack d'accus

※別売の走行用バッテリーを専用充電器を使って充電します。充電方法や取り扱い上の注意はバッテリーおよび専用充電器に付属の取扱説明書をよくお読みください。
★Charge battery pack with compatible charger (available separately). When handling battery/charger, read supplied instructions carefully.
★Den Akkupack mit einem geeigneten Ladegerät aufladen (getrennt erhältlich). Zur Bedienung von Akku/Ladegerät die mitgelieferte Anleitung sorgfältig lesen.
★Utiliser un chargeur compatible avec les pack d'accus (disponible séparément). Se référer et lire attentivement les instructions et les précautions d'emploi fournies avec le chargeur et la batterie.

※専用充電器
※Compatible charger
※ Geeignetes Ladegerät
※ Chargeur compatible

※走行用バッテリー
※Battery pack
※ Akkupack
※ Pack d'accus

- 2**
- 3×10mm丸ビス
Screw
Schraube
Vis
BA2 ×2
 - 4×12mmタッピングビス
Tapping screw
Schneidschraube
Vis décollée
BA5 ×4
 - 六角スペーサー
Spacer
Distanzring
Entretoise
BA19 ×2
 - 6×48mmシャフト
Shaft
Achse
Axe
BA23 ×1
- H** (フロントアーム)
(Front arms)
(Vordere Arme)
(Bras avant)

2 フレームの組み立て
Chassis
Châssis

※部品の取り付け忘れに注意してください。
★Make sure to attach all parts correctly.
★Darauf achten, alle Teile richtig anzubringen.
★Veiller à fixer toutes les pièces correctement.

スポンジテープ
Sponge tape
Schaumstoffband
Bande en mousse

★図の大きさに切って使います。
★Cut into shown size.
★Auf abgebildete Größe zuschneiden.
★Découper à la taille indiquée.

上下反転
Turn upside down.
Die Oberseite nach unten drehen.
Retourner.

★Gパーツ、Hパーツ、Jパーツは2種類のパーツがセットされています。上記の表示は組み立てに必要なパーツを指示しています。組立図をよく見て部品番号、部品形状を確認して組み立ててください。
★Kit contains two each of G, H and J Parts sprues. Carefully check both this assembly instruction manual and shape of actual parts before assembly.
★Der Bausatz enthält zwei Spritzlinge mit G, H und J Teilen. Prüfen Sie beim Zusammenbau sowohl diese Anleitung, als auch das Aussehen der Teile.
★Le kit contient deux grappes de chaque des pièces G, H et J. Comparer soigneusement ce manuel d'instructions et la forme des pièces avant assemblage.

タミヤカタログ
スケールモデルを中心に掲載したタミヤカタログは年に一回発行されています。ご希望の方は模型店でおたずねください。

3

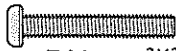

BA1 x4 3x20mm丸ビス
Screw
Schraube
Vis

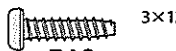

3x12mmタッピングビス
Tapping screw
Schneidschraube
Vis décollée



BA8 3x12mmフランジタッピングビス
x2
Flanged tapping screw
Kragenschraube
Vis taraudeuse à flasque

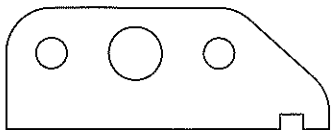

BA26 x2 サスペンションステー
Suspension stay
Radaufhängung-Lagerschild
Support de suspension



(バルクヘッド)
(Bulkheads)
(Querschotts)
(Cellules)

4



BA9 3x10mmフランジタッピングビス
x2
Flanged tapping screw
Kragenschraube
Vis taraudeuse à flasque

《ESC (スピードコントローラー)》
Electronic speed controller (ESC)
Elektronischer Fahrregler
Variateur de vitesse électronique

★サーボの高さより上に出ないように取り付けます。
★Attach so ESC is at same height or lower than servo.
★Den Regler so einbauen, dass er in der Höhe gleich mit der Oberkante des Servos ist, oder niedriger.
★Fixer de façon à ce que le variateur soit à la même hauteur ou plus bas que le servo.

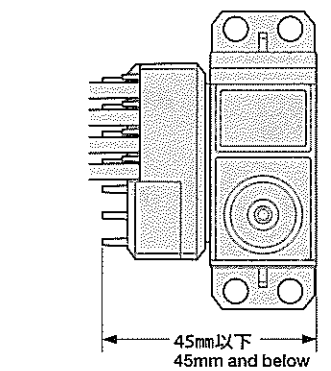
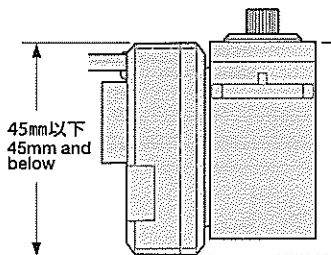

★上記サイズ以上のESCはP6 ⑤《ESCの取り付け例》を参照して取り付けます。
★See Step ⑤ on page 6 when attaching ESCs with above dimensions or larger.
★Schritt ⑤ beachten, wenn ein Fahrregler in den oben gezeigten Abmessungen oder größer eingebaut wird.
★Voir étape ⑤ page 6 pour installer un variateur aux dimensions ci-dessus ou plus grandes.

3

サスペンションステーの取り付け
Attaching suspension stays
Anbau der Halter für die Radaufhängung
Fixation des supports de suspensions

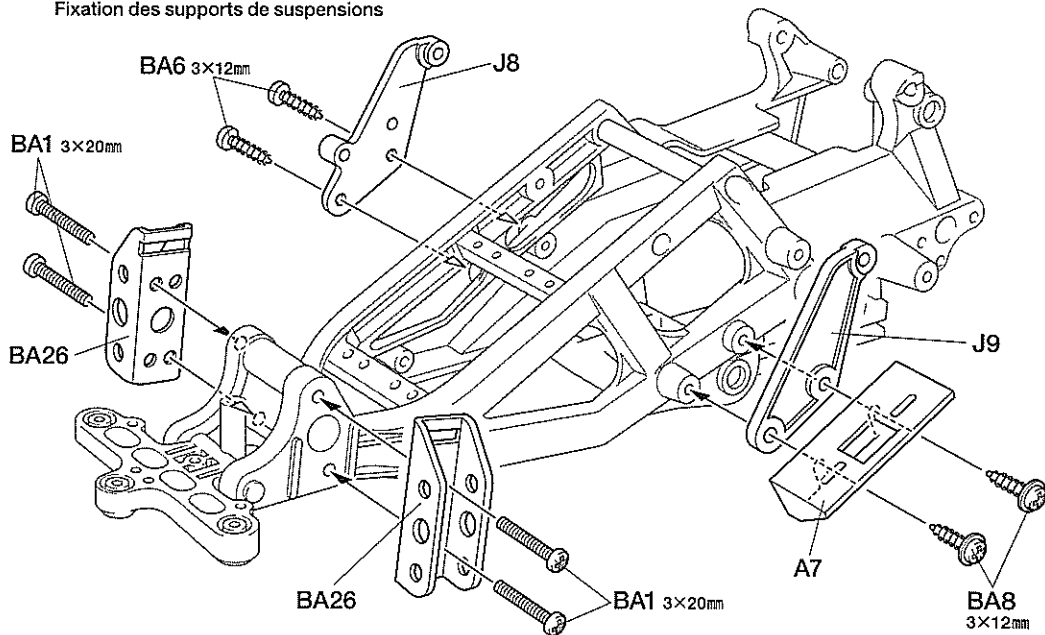

4

ステアリングサーボ
Steering servo
Lenkservo
Servo de direction

★ESC (スピードコントローラー) のサイズによっては下図の位置に取り付けられません。左図とP6 ⑤《ESCの取り付け例》を参照してください。
★ESC attachment position may change according to size. See diagram at left, and Step ⑤ on page 6 before attaching.
★Die Einbauposition des elektronischen Fahrreglers ändert sich je nach Größe. Vor dem Einbau das Diagramm links und den Bauschritt ⑤ auf der Seite 6 beachten.
★La position du variateur peut varier en fonction de sa taille. Voir le tableau à gauche et l'étape ⑤ page 6 avant de fixer.

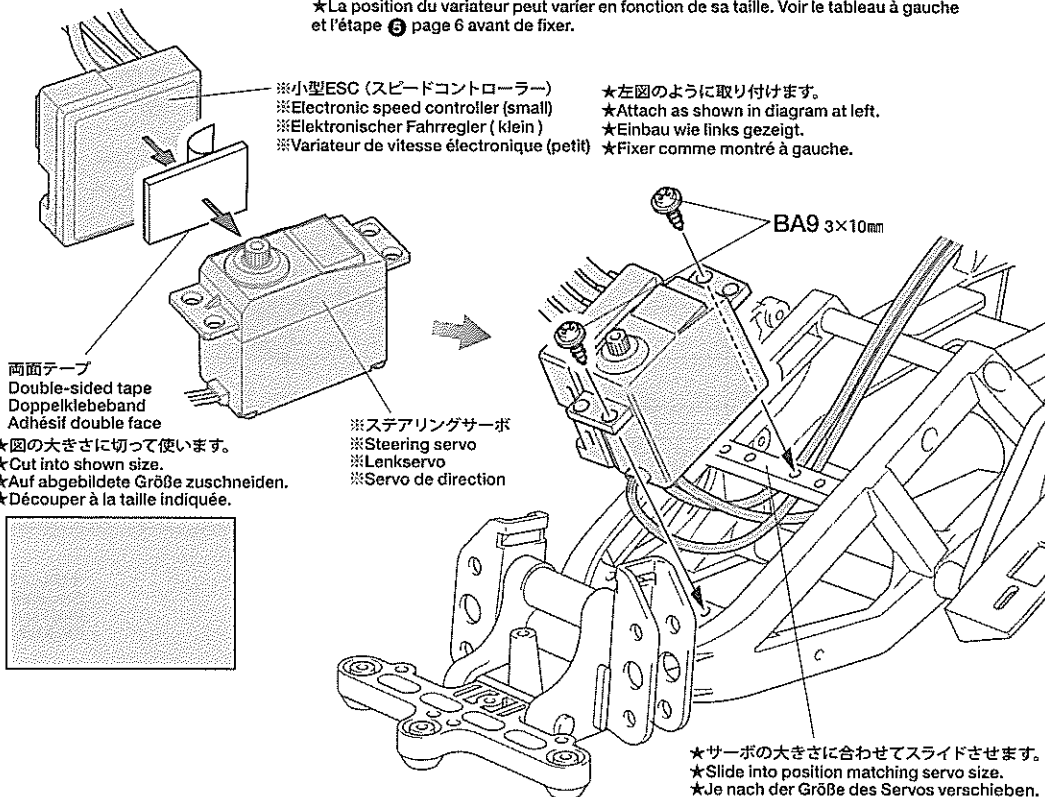

両面テープ
Double-sided tape
Doppelklebeband
Adhésif double face

★図の大きさに切って使います。
★Cut into shown size.
★Auf abgebildete Größe zuschneiden.
★Découper à la taille indiquée.

※小型ESC (スピードコントローラー)
※Electronic speed controller (small)
※Elektronischer Fahrregler (klein)
※Variateur de vitesse électronique (petit)

★左図のように取り付けます。
★Attach as shown in diagram at left.
★Einbau wie links gezeigt.
★Fixer comme montré à gauche.

※ステアリングサーボ
※Steering servo
※Lenkservo
※Servo de direction

★サーボの大きさに合わせてスライドさせます。
★Slide into position matching servo size.
★Je nach der Größe des Servos verschieben.
★Glisser en position selon la taille du servo.

※ステアリングサーボ
※Steering servo
※Lenkservo
※Servo de direction

※受信機スイッチ
※Receiver switch
※Empfänger-Schalter
※Interrupteur du circuit de réception

※小型ESC (スピードコントローラー)
※Electronic speed controller (small)
※Elektronischer Fahrregler (klein)
※Variateur de vitesse électronique (petit)

※バッテリーコネクタ
※Battery connector
※Batterie-Stecker
※Connecteur de batterie

5

3×10mm丸ビス
Screw
Schraube
Vis
BA2 ×2

2×6mm丸ビス
Screw
Schraube
Vis
BA3 ×2

2mmワッシャー
Washer
Beilagscheibe
Rondelle
BA15 ×2

6×48mmシャフト
Shaft
Achse
Axe
BA23 ×1

★RCメカの各コネクターの接続はメカに付属の説明書を良くお読みください。
★Also refer to instructions supplied with R/C equipment when attaching.
★Zum Anschließen der RC-Anlage auch die der Anlage beiliegenden Anleitungen beachten.
★Pour installer l'équipement R/C, consulter également ses instructions spécifiques.

★配線コードはジャマにならないようにナイロンバンドでたばねておきます。
★Secure cables using nylon band.
★Kabel mit Nylonband zusammenbinden.
★Maintenir les câbles en place avec un collier en nylon.

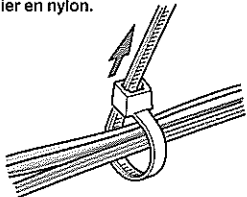

★余分な部分はニッパーなどで切り取ります。
★Cut off excess portion using side cutters.
★Überstand mit Seitenschneider abschneiden.
★Enlever la partie excédentaire avec des pinces coupantes.

5

RCメカの取り付け
Attaching R/C equipment
Einbau der RC-Anlage
Installation de l'équipement R/C

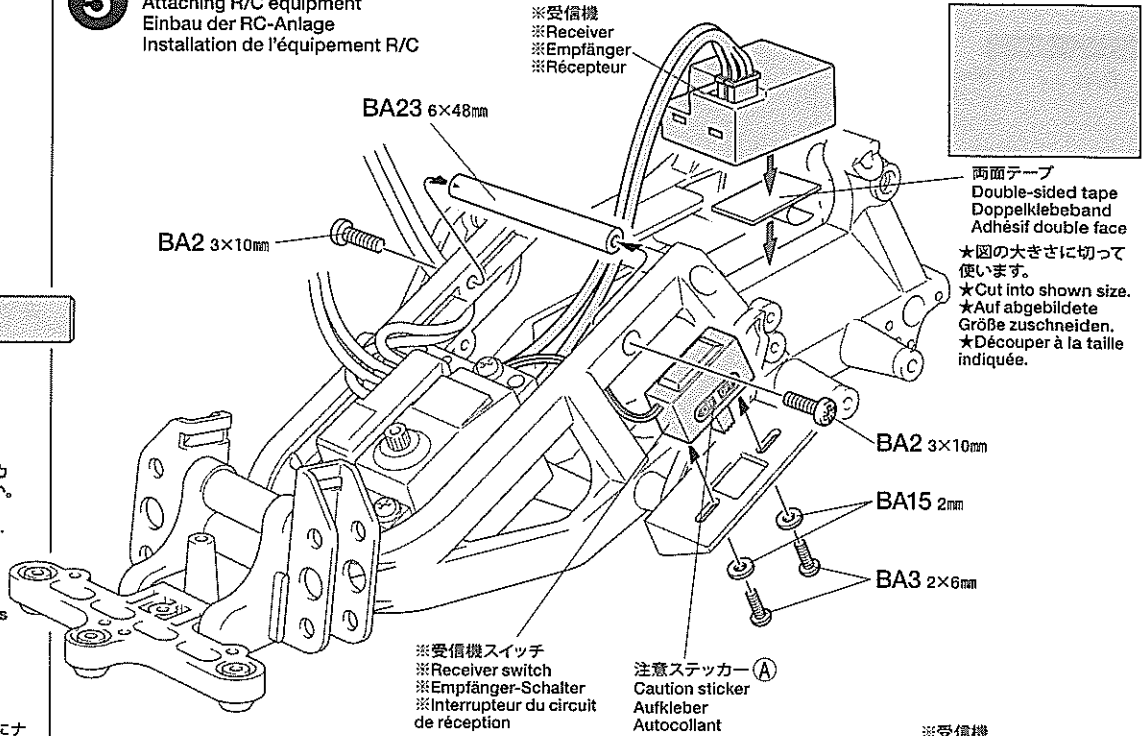

《ESCの取り付け例》

Installing electronic speed controller
Einbau des elektronischen Fahrreglers
Installation du variateur de vitesse électronique

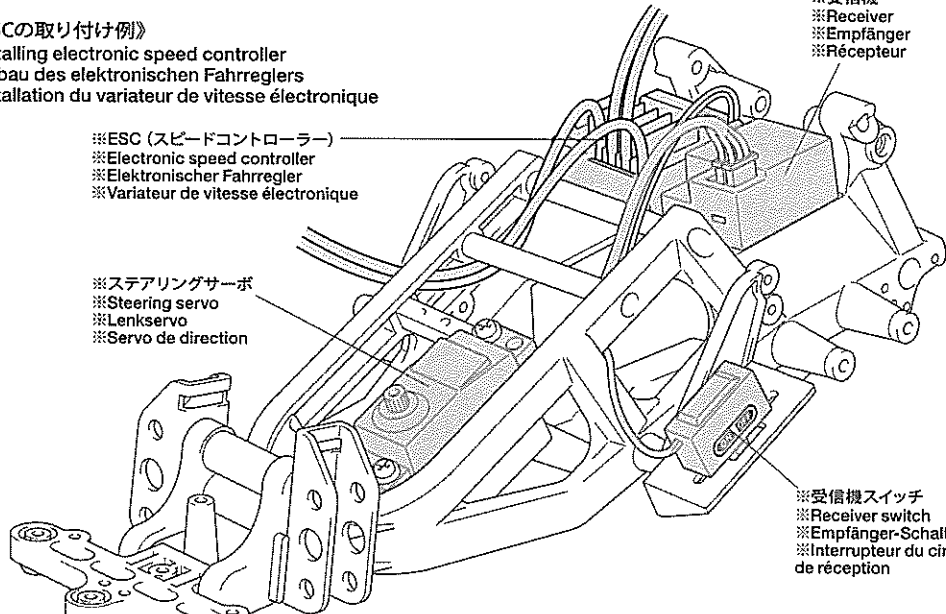
**6**

5mmビローボール
Ball connector
Kugelkopf
Connecteur à rotule
BA18 ×2

5mmアジャスター
Adjuster
Einstellstück
Chape à rotule
BA20 ×4

3×71mm両ネジシャフト
Threaded shaft
Gewindestange
Tige filetée
BA21 ×1

3×50mm両ネジシャフト
Threaded shaft
Gewindestange
Tige filetée
BA22 ×1

6

ステアリングロッドの組み立て
Steering tie-rods
Spurstange
Biellettes de direction

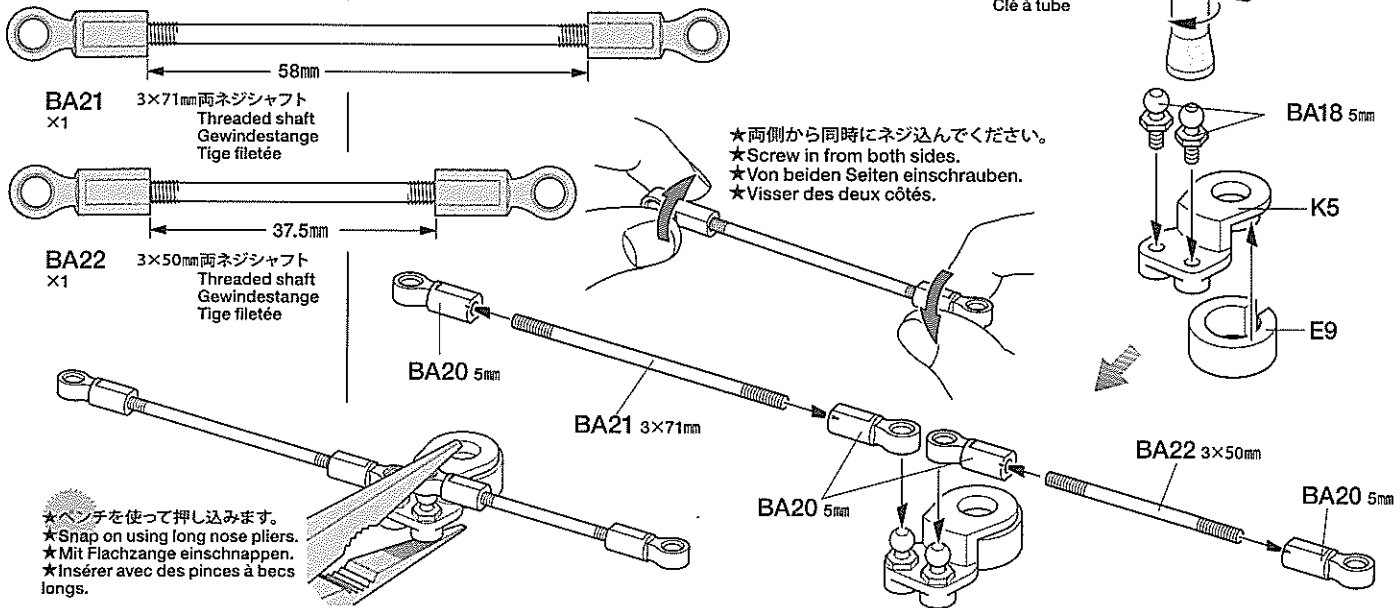

(タミヤ製サーボ)
(Tamiya servos)

2.6×10mm バインドビス
Binding screw
Flachkopfschraube
Vis à tête poêlier
BA4 ×1

3×10mm 丸ビス
Screw
Schraube
Vis
BA2 ×1

3×10mm タッピングビス
Tapping screw
Schneidschraube
Vis décolletée
BA7 ×1

(バルクヘッド)
(Bulkheads)
(Querschotts)
(Cellules)

Checking R/C equipment

- 1 Install batteries.
- 2 Extend receiver antenna.
- 3 Connect charged battery.
- 4 Switch on transmitter.
- 5 Switch on receiver.
- 6 Trims in neutral.
- 7 Reverse switches on "N".
- 8 Steering wheel in neutral.
- 9 Servo in neutral position.
- 10 After attaching servo saver, switch off R/C units and disconnect connectors.

Überprüfen der RC-Anlage
(Siehe Bild rechts.)

- 1 Batterien einlegen.
- 2 Empfängerantenne ausrollen.
- 3 Voll aufgeladenen Akku verbinden.
- 4 Sender einschalten.
- 5 Empfänger einschalten.
- 6 Trimmhebel neutral stellen.
- 7 Reverse-Schalter auf "N".
- 8 Lenkrad neutral stellen.
- 9 Servo in Neutralstellung.
- 10 Nachdem das Servo-Saver angebracht ist, die RC-Einheit ausschalten und die Stecker abziehen.

Vérification de l'équipement R/C

- 1 Mettre en place les piles.
- 2 Déployer l'antenne du récepteur.
- 3 Charger complètement la batterie.
- 4 Allumer l'émetteur.
- 5 Allumer le récepteur.
- 6 Placer les trims au neutre.
- 7 Inverseurs de rotation de servo sur "N".
- 8 Le volant de direction au neutre.
- 9 Servo au neutre.
- 10 Après installation du sauve-servo, éteindre l'ensemble R/C et débrancher les connecteurs.

《ラジオコントロールメカのチェック》
Checking R/C equipment
Überprüfen der RC-Anlage
Vérification de l'équipement R/C

- ★番号の順にチェックし、必ずサーボのニュートラルを確認して組み立ててください。
- ★Make sure the servo is in neutral prior to assembly.
- ★Servo vor dem Einbau in neutrale Stellung bringen.
- ★S'assurer que le servo est au neutre avant assemblage.

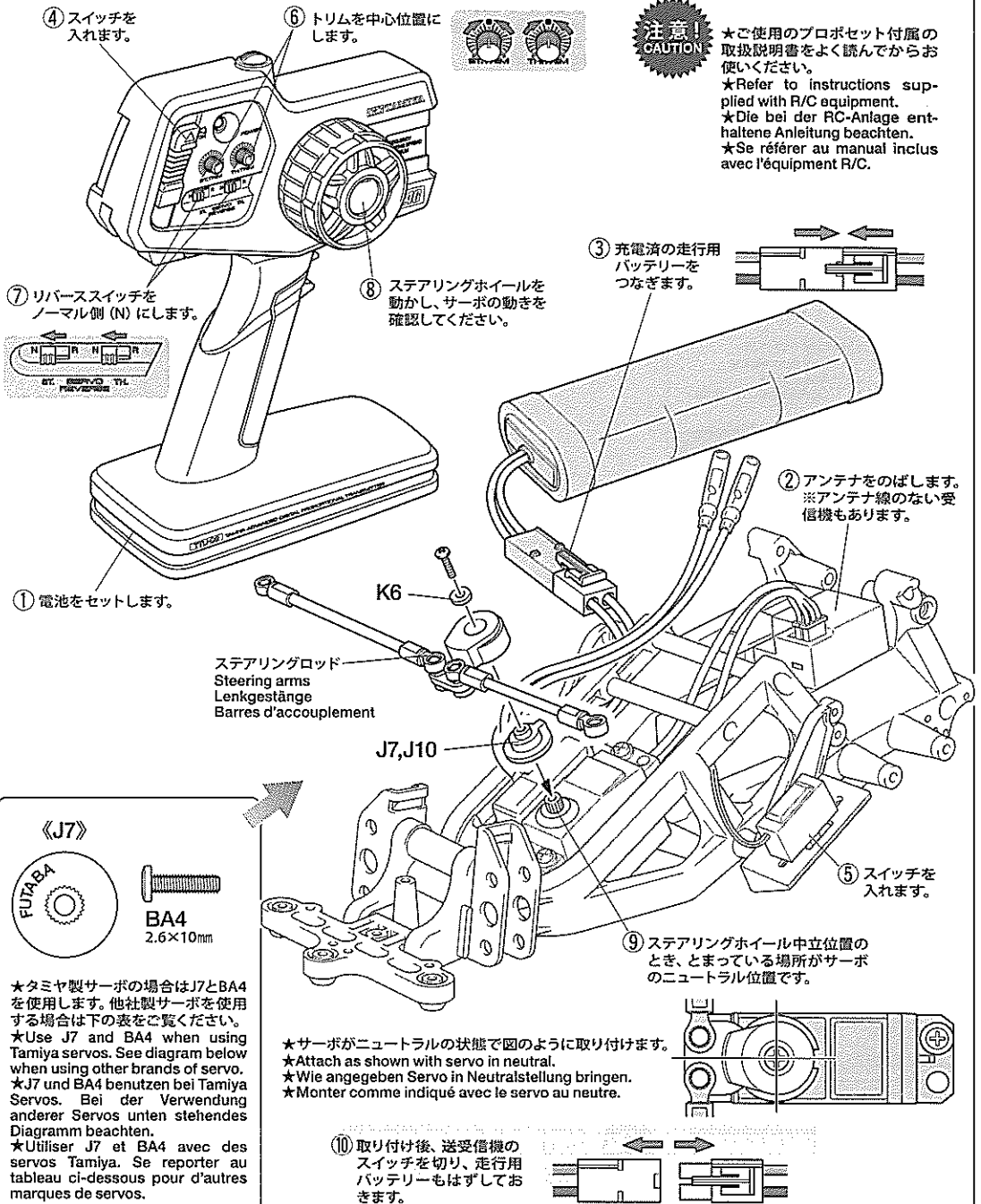

注意
CAUTION

★ご使用のプロポセット付属の取扱説明書をよく読んでからお使いください。
★Refer to instructions supplied with R/C equipment.
★Die bei der RC-Anlage enthaltene Anleitung beachten.
★Se référer au manuel inclus avec l'équipement R/C.



《J7》
FUTABA
BA4
2.6×10mm

★タミヤ製サーボの場合はJ7とBA4を使用します。他社製サーボを使用する場合は下の表をご覧ください。
★Use J7 and BA4 when using Tamiya servos. See diagram below when using other brands of servo.
★J7 und BA4 benutzen bei Tamiya Servos. Bei der Verwendung anderer Servos unten stehendes Diagramm beachten.
★Utiliser J7 et BA4 avec des servos Tamiya. Se reporter au tableau ci-dessous pour d'autres marques de servos.

★サーボがニュートラルの状態での取り付けます。
★Attach as shown with servo in neutral.
★Wie angegeben Servo in Neutralstellung bringen.
★Monter comme indiqué avec le servo au neutre.

10 取り付け後、送受信機のスイッチを切り、走行バッテリーもはずしておきます。

《サーボホーン用ビスの選び方》 / Selecting Servo Horn Screw
Schraube des Servohorns / Choix du palonnier de servo

★他社製サーボを搭載する場合は、サーボホーン用ビスをキット付属の10mmサイズビスに交換します。この表をよく見て、3種類の中からサーボに合わせたビスを選んでください。また、これ以外のビスの場合はプロポメーカーにお問い合わせください。

★When using other brands of servo, replace servo horn screw with 10mm screw included in this kit, using this diagram to select the correct screw. If there is no suitable screw, please contact the servo manufacturer.

★Bei der Verwendung anderer Servos sollte die Schraube am Servohorn durch die beiliegende 10mm Schraube ersetzt werden. Beachten Sie das Diagramm für die Auswahl der richtigen Schraube. Ist dort keine geeignete Schraube aufgeführt, fragen Sie den Servofersteller.

★Pour d'autres marques de servos, remplacer la vis de palonnier par la vis 10mm incluse dans ce kit, en utilisant ce tableau pour choisir la vis correcte. S'il n'y a pas de vis compatible, contacter le fabricant du servo.

★サーボからビスを外します。
★Remove original servo horn screw.
★Originalschraube des Servohorns entfernen.
★Enlever la vis originale du palonnier.

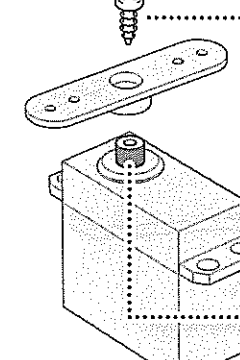

- 1 ★ビスのネジ部をよく見て、ビスの種類を確認します。
★Examine screw and determine type.
★Schraube überprüfen und die Richtige auswählen.
★Examiner la vis et déterminer le type.
- 2 ★下の原寸図でビスの太さを確認し、選択したビスを使います。
★Check screw thickness with diagram below. Use selected screw.
★Dicke der Schraube mit dem unten stehenden Diagramm vergleichen. Die ausgewählte Schraube nutzen.
★Vérifier l'épaisseur de la vis sur le tableau ci-dessous. Utiliser la vis choisie.

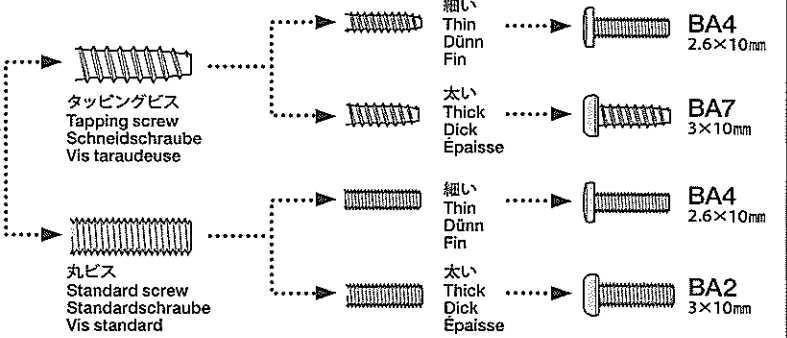

★使用するサーボの取り付け部に合わせて選びます。
★Match part with servo.
★Den zum Servo passenden Sockel aussuchen.
★Utiliser une pièce adaptée au servo.

《J7》 FUTABA
《J10》 SANWA

8

- BA1** ×8 3×20mm丸ビス
Screw
Schraube
Vis
- BA6** ×2 3×12mmタッピングビス
Tapping screw
Schneidschraube
Vis décollée
- BA13** ×2 3×32mmスクリューピン
Screw pin
Schraubzapfen
Cheville à vis
- BA16** ×8 3mmフランジナット
Flange nut
Kragennutter
Ecroû à flasque
- BA18** ×2 5mmビローボール
Ball connector
Kugelpopf
Connecteur à rotule
- BA24** ×2 フロントシャフト
Front shaft
Vorderachse
Arbre avant

J (バルクヘッド)
(Bulkheads)
(Querschotts)
(Cellules)

8 フロントアクスルの組み立て
Front axles
Vorderachsen
Essieux avant

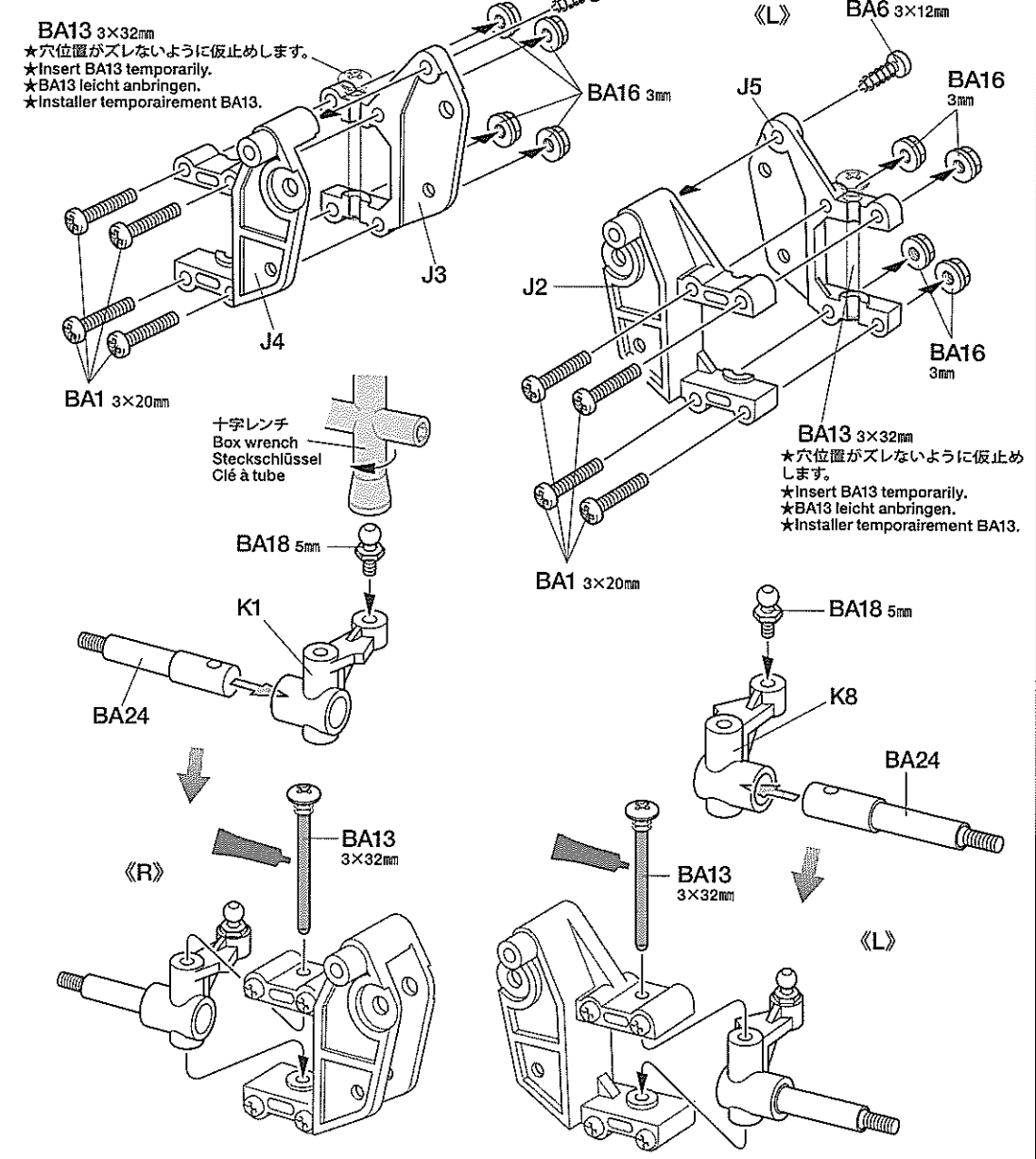

9

- BA12** ×2 3×20mm段付ビス
Step screw
Paßschraube
Vis décollée
- BA16** ×2 3mmフランジナット
Flange nut
Kragennutter
Ecroû à flasque
- BA17** ×2 3mmロックナット
Lock nut
Sicherungsmutter
Ecroû nylistop
- BA25** ×2 ラジアスアーム
Radius arm
Bogenlenker
Bras

H (フロントアーム)
(Front arms)
(Vordere Arme)
(Bras avant)

9 フロントアップライトの取り付け
Attaching front uprights
Einbau der vorderen Achsschenkel
Installation des fusées avant

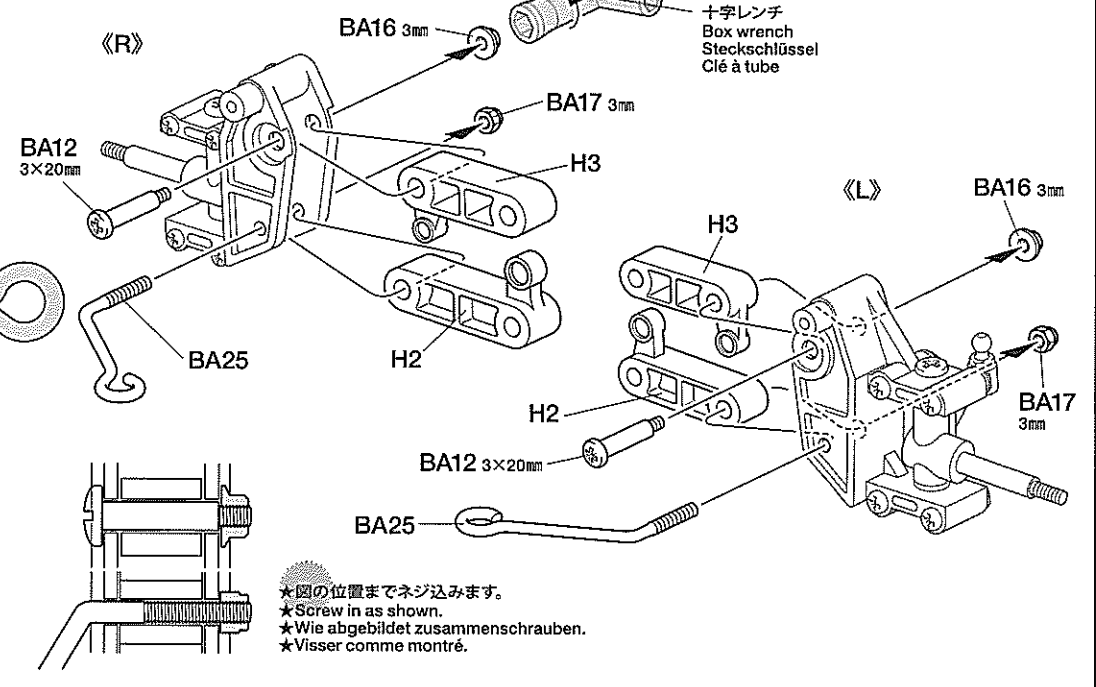

10

3×14mm 段付タッピングビス
Step screw
Paßschraube
Vis décollée

BA10 ×2

3×20mm 段付ビス
Step screw
Paßschraube
Vis décollée

BA12 ×2

4mm フッシャー
Washer
Beilagscheibe
Rondelle

BA14 ×2

3mm ロックナット
Lock nut
Sicherungsmutter
Ecrou nylstop

BA17 ×2

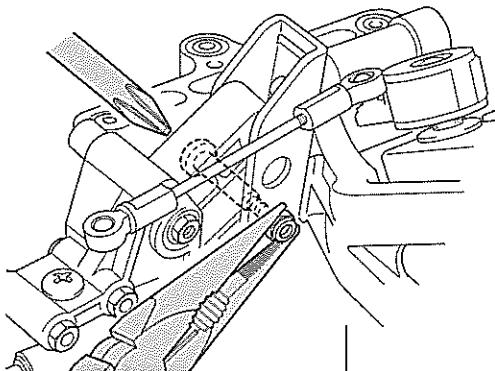

★ラジオペンチでおさえて取り付けます。
★Hold nut with long nose pliers when tightening screw.
★Beim Anziehen der Schrauben die Muttern mit Flachzange halten.
★Bloquer l'écrou avec des pinces à becs longs en serrant la vis.

11

3×22mm 段付ビス
Step screw
Paßschraube
Vis décollée

BA11 ×2

3mm ロックナット
Lock nut
Sicherungsmutter
Ecrou nylstop

BA17 ×2

(バルクヘッド)
(Bulkheads)
(Querschotts)
(Cellules)

★フロントサアームの動きを確認してください。動きが渋い場合は、ナットを緩めて調整してください。
★If front axle does not move freely, loosen lock nuts (BA17) as appropriate.
★Wenn sich die Vorderachsteile nicht richtig bewegen, hilft ein leichtes Lösen der Sicherungsmuttern (BA17).
★Si l'axe avant ne tourne pas librement, desserrer les écrous (BA17) progressivement.

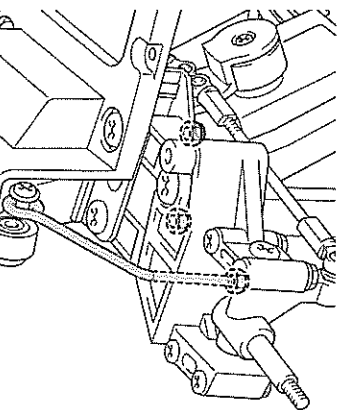
**10**

フロントアクスルの取り付け
Attaching front axles
Vorderachsen-Einbau
Fixation des essieux avant

フロントアクスル 《R》
Front axle
Vorderachse
Essieu avant

BA17 3mm

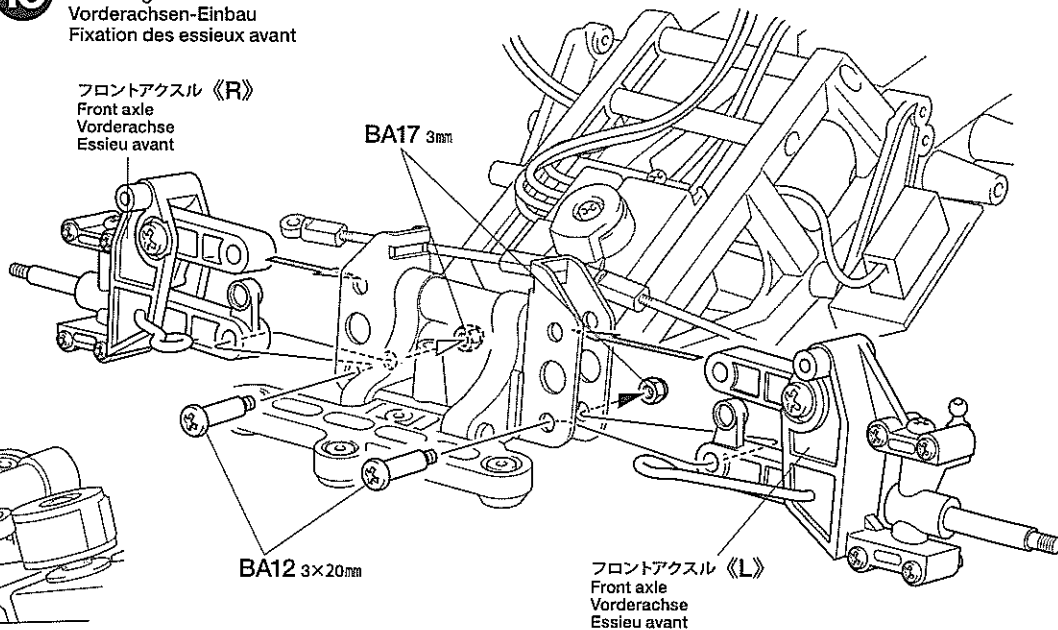

BA12 3×20mm

フロントアクスル 《L》
Front axle
Vorderachse
Essieu avant

★ステアリングロッド (左右) を取り付けます。
★Connect steering tie-rods.
★Spurstangen anschließen.
★Connecter les biellettes de direction.

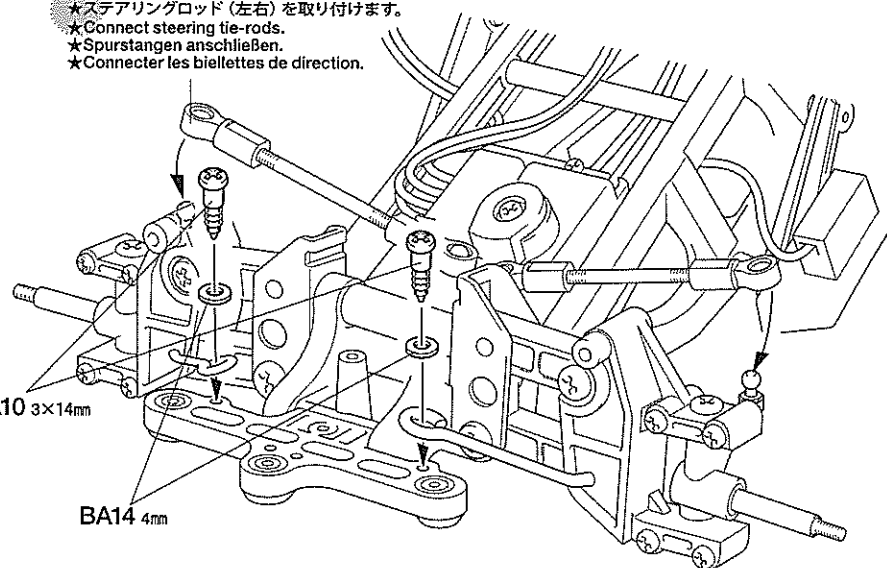

BA10 3×14mm

BA14 4mm

11

フロントダンパースターの取り付け
Attaching front damper stay
Vordere Dämpferstrebe-Einbau
Fixation du support d'amortisseur avant

J11

BA17 3mm

★穴位置をあわせませす。
★Align holes.
★Die Löcher ausrichten.
★Aligner les trous.

BA11 3×22mm

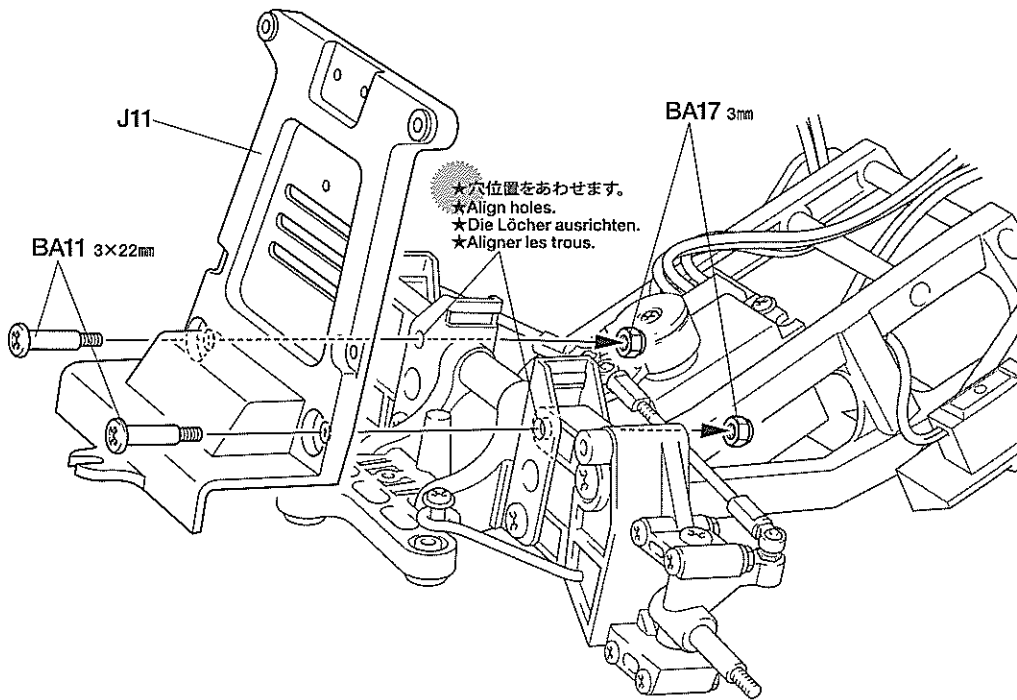

12

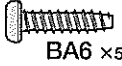

3×12mmタッピングビス
Tapping screw
Schneidschraube
Vis décolletée



(ダストカバー)
(Dust cover)
(Staubschutz)
(Protection anti-poussière)

12

ダストカバーの取り付け
Attaching dust cover
Staubschutz-Einbau
Fixation de la protection anti-poussière

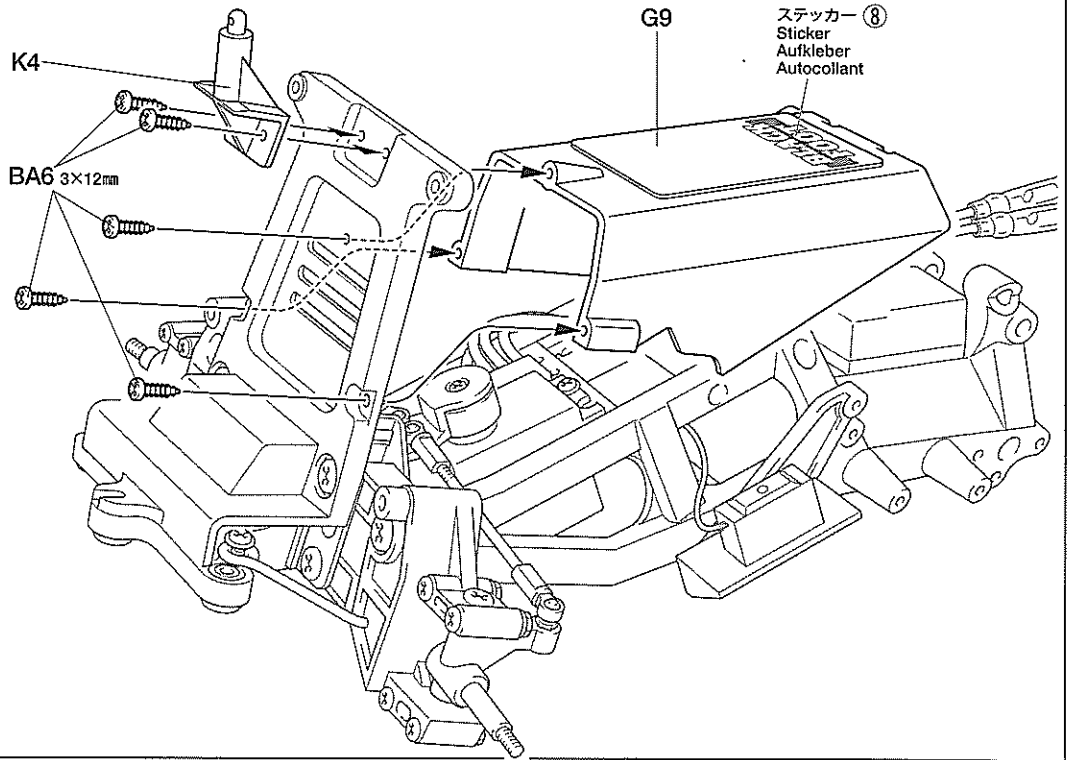

B

13~18

袋詰Bを使用します
BAG B / BEUTEL B / SACHET B

13



3×6mm丸ビス
Screw
Schraube
Vis



BB6 1150ベアリング
Ball bearing
Kugellager
Roulement à billes



BB8 850メタル
Metal bearing
Metall-Lager
Palier en métal



5×21mmシャフト
Shaft
Achse
Axe



六角スペーサー
Spacer
Distanzring
Entretoise

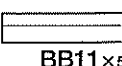

3×16mmスペーサー
Spacer
Distanzring
Entretoise



ベベルギヤ (L)
Bevel gear (left)
Kegelrad (links)
Pignon conique (gauche)

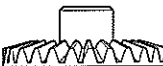

ベベルギヤ (R)
Bevel gear (right)
Kegelrad (rechts)
Pignon conique (droite)

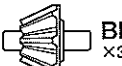

ベベルギヤ (S)
Small bevel gear
Kegelrad klein
Petit pignon conique

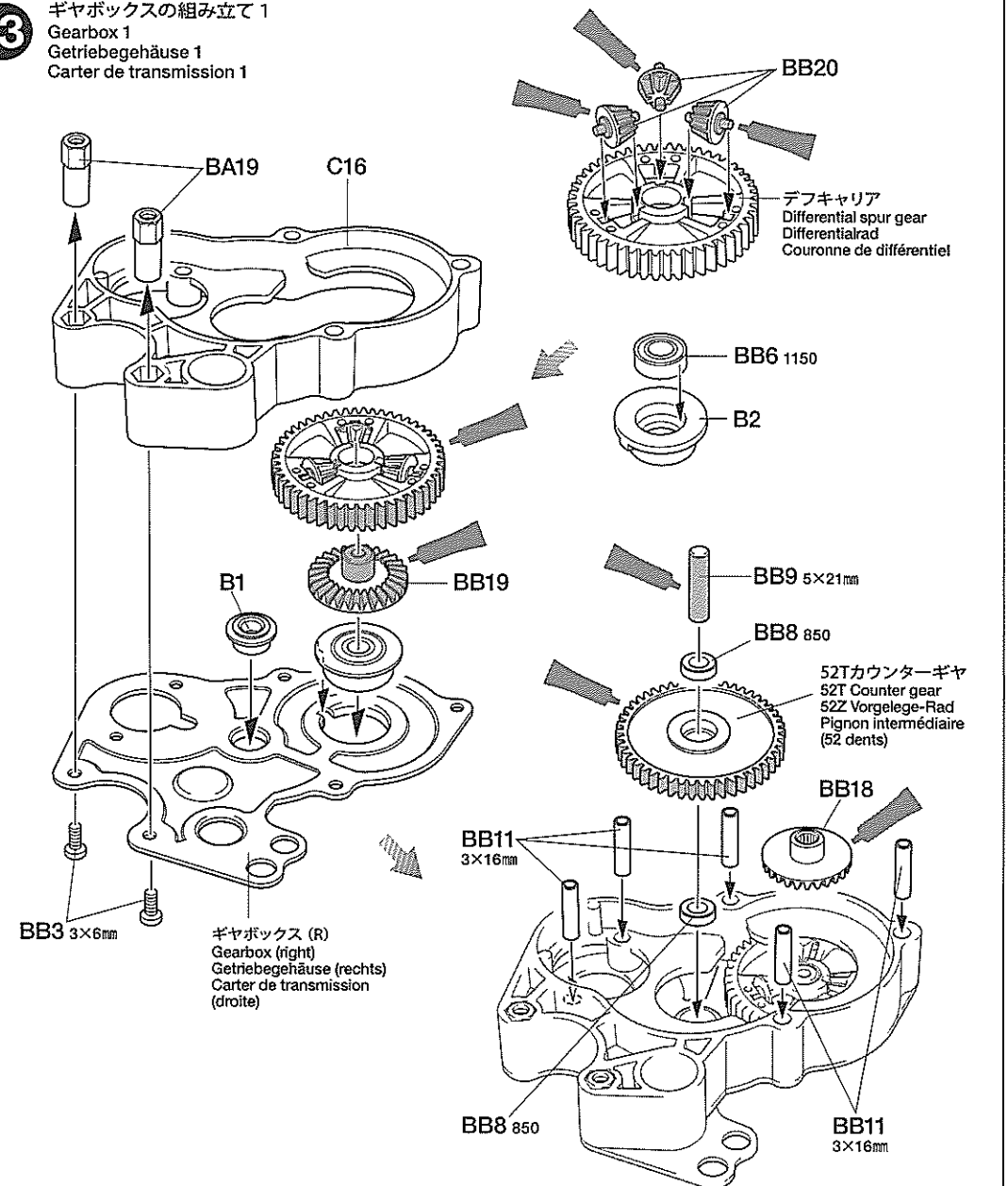

13

ギヤボックスの組み立て 1
Gearbox 1
Getriebegehäuse 1
Carter de transmission 1



TAMIYA CATALOG
The latest in cars, bikes, airplanes,
ships and tanks. Motorized and
museum quality models are all shown
in full color in Tamiya's latest catalog.

14

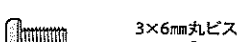
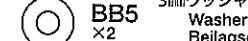
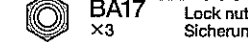
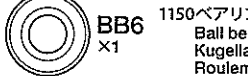
-  **BB1** 3×30mm丸ビス
Screw Schraube Vis
x2
-  **BB2** 3×25mm丸ビス
Screw Schraube Vis
x1
-  **BB3** 3×6mm丸ビス
Screw Schraube Vis
x2
-  **BB5** 3mmワッシャー
Washer Beilagscheibe Rondelle
x2
-  **BA17** 3mmロックナット
Lock nut Sicherungsmutter Ecrou nylstop
x3
-  **BB6** 1150ベアリング
Ball bearing Kugellager Roulement à billes
x1

15

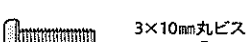
-  **BB1** 3×30mm丸ビス
Screw Schraube Vis
x2
-  **BA2** 3×10mm丸ビス
Screw Schraube Vis
x2

注意してください。
CAUTION
VORSICHT
ATTENTION

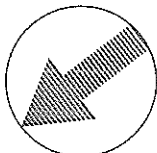

《溶剤、ネジ止め剤についての注意》
樹脂製パーツはプラスチック用塗料の溶剤でも侵される場合があります。溶剤を大量に使って洗ったり、つけたり絶対にしないでください。またネジロック剤はこのキットには使いません。

CAUTION ON THINNER AND THREAD LOCK

All thinners attack plastic, even plastic model paints and thinners. Never dip parts into thinners or paint, nor wash them with thinners. This kit does not require thread lock for construction.

VORSICHT MIT VERDÜNNERN UND SCHRAUBENSICHERUNGEN

Alle Verdünnern greifen Plastik an, selbst Plastikfarben und deren Verdünnern. Niemals Teile in Verdünnern oder Farbe tauchen. Der Bausatz erfordert keine Schrauben-Sicherung.

PRECAUTIONS POUR LES SOLVANTS ET LES PRODUITS FREINE-FILET

Tous les solvants attaquent le plastique. Même les peintures et les diluants pour maquettes plastique. Ne jamais tremper les pièces dans du diluant ou de la peinture, ne jamais les nettoyer avec du diluant. Ce modèle ne nécessite pas l'emploi de produit freine-filet pour son montage.

14

ギヤボックスの組み立て 2
Gearbox 2
Getriebegehäuse 2
Carter de transmission 2

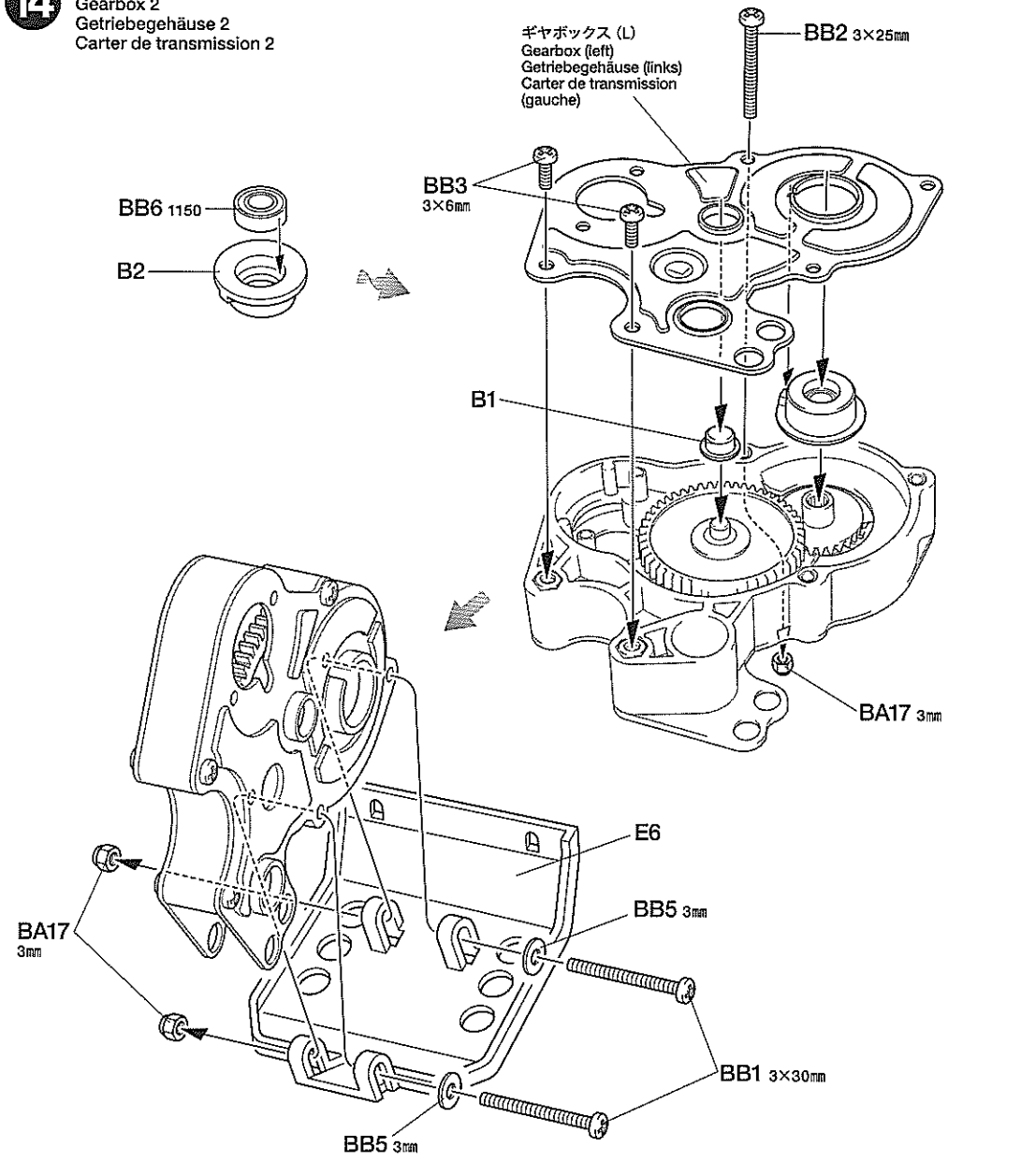

15

ギヤボックスの取り付け
Attaching gearbox
Getriebegehäuse-Einbau
Fixation du carter de transmission

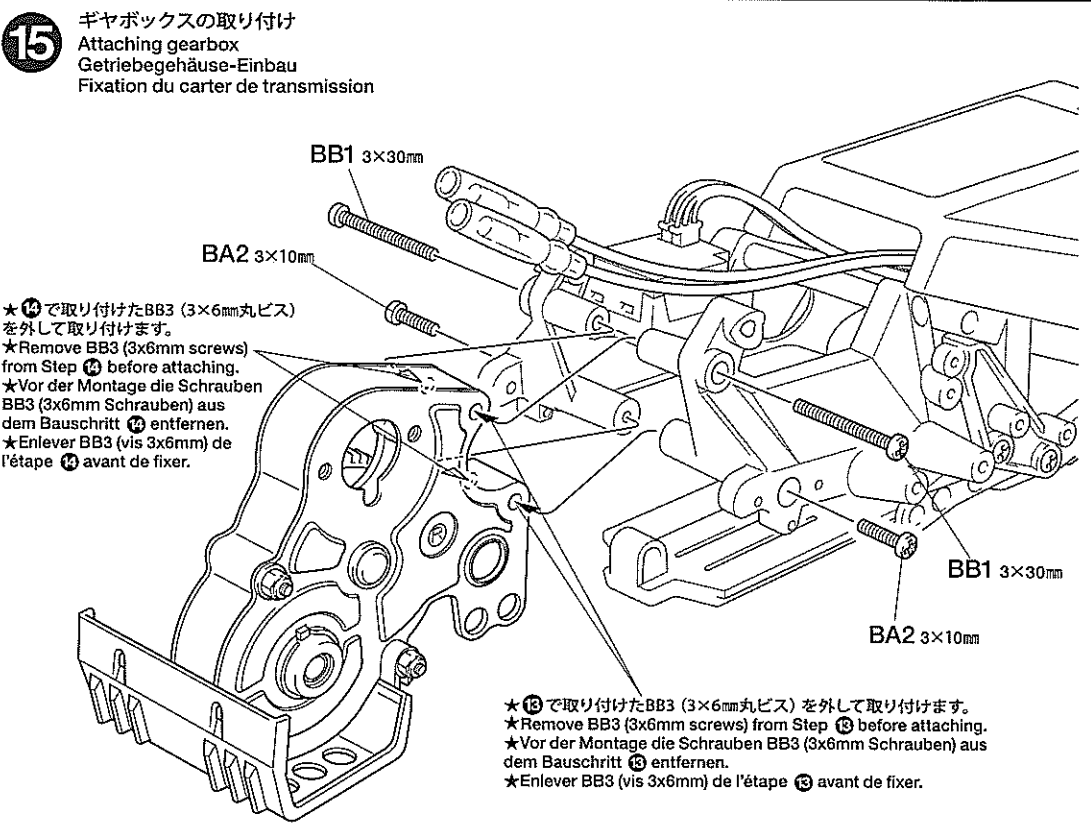

16

- BB4** ×2 3×2.5mmイモネジ
Grub screw
Madenschraube
Vis pointeau
- BB10** ×2 2×9.8mmシャフト
Shaft
Achse
Axe
- BB12** ×2 クロススパイダー
Cross joint
Kreuzzapfen
Joint croisé
- BB14** ×2 ホイールアクスル
Wheel axle
Rad-Achse
Axe de roue
- BB15** ×2 スイングシャフト
Swing shaft
Querwelle
Axe

★このマークの部分、部品にはアンチウェアグリスを使用します。
★Apply anti-wear grease to the places shown by this mark.
★Verschleiß minderndes Fett Einfetten.
★Appliquez de la graisse anti-usure.

★アンチウェアグリスはつまようじなどを使って塗ると良いでしょう。
★Apply anti-wear grease using an object with a fine tip.
★Verschleiß minderndes Fett mit einem spitzen Gegenstand auftragen.
★Appliquer de la graisse anti-usure avec une pointe fine.



17

- BB7** ×2 1150プラベアリング
Plastic bearing
Plastik-Lager
Palier en plastique
- BB13** ×3 4mmOリング (黒)
O-ring (black)
O-Ring (schwarz)
Joint torique (noir)

- BB16** ×1 ギヤボックスジョイント (長)
Gearbox joint (long)
Getriebegehäuse-Gelenk (lang)
Accouplement de pont (long)
- BB17** ×1 ギヤボックスジョイント (短)
Gearbox joint (short)
Getriebegehäuse-Gelenk (kurz)
Accouplement de pont (court)

18

- BA6** ×6 3×12mmタッピングビス
Tapping screw
Schneidschraube
Vis décolletée

16 ユニバーサルシャフトの組み立て
Universal shafts
Gelenkwelle
Cardans articulés

六角棒レンチ (1.5mm)
Hex wrench (1.5mm)
Imbusschlüssel (1,5mm)
Clé Allen (1,5mm)

★2個作ります。
★Make 2.
★2 Stück anfertigen.
★Faire 2.

★切り取ります。
★Cut off.
★Abschneiden
★Couper.

★切り取ります。
★Cut off.
★Abschneiden
★Couper.

BB21 ×1
ジョイントブーツ
Joint boot
Gelenkmanschette
Soufflet en caoutchouc

17 リヤアクスルの組み立て
Rear axles
Hinterachsen
Essieux arrière

《L》

ユニバーサルシャフト
Universal shaft
Gelenkwelle
Cardan articulé

BB13 4mm

BB16

C6

BB7 1150

《R》

ユニバーサルシャフト
Universal shaft
Gelenkwelle
Cardan articulé

BB13 4mm

BB17

BB7 1150

C9

18 リヤアクスルの取り付け
Attaching rear axles
Hinterachsen-Einbau
Fixation des essieux arrière

《L》

BA6 3×12mm

K3

《R》

K7

BA6 3×12mm

C **19~34**
袋詰Cを使用します
BAG C / BEUTEL C / SACHET C

19

BC8 ×4
ピストンロッド
Piston rod
Hintere Kolbenstange
Tige de piston arrière

BC9 ×8
3mm Oリング (赤)
O-ring (red)
O-Ring (rot)
Joint torique (rouge)

19 ダンパーの組み立て
Damper assembly
Zusammenbau der Stoßdämpfer
Assemblage des amortisseurs

★4個作ります。
★Make 4.
★4 Satz anfertigen.
★Faire 4 jeux.

★ダンパーオイルを塗ります。
★Apply damper oil.
★Dämpferöl auftragen.
★Appliquer de l'huile pour amortisseurs.

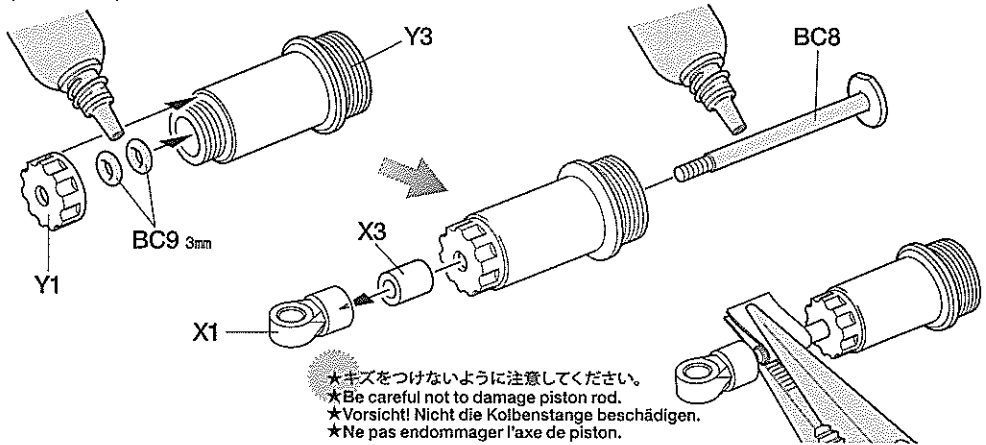

★キズをつけないように注意してください。
★Be careful not to damage piston rod.
★Vorsicht! Nicht die Kolbenstange beschädigen.
★Ne pas endommager l'axe de piston.

20

BC10 ×4
オイルシール (赤)
Oil seal (red)
Ölabdichtung (rot)
Joint d'étanchéité (rouge)

20 ダンパーオイル入れ方
Damper oil
Dämpfer-Öl
Huile pour amortisseurs

★4個作ります。
★Make 4.
★4 Satz anfertigen.
★Faire 4 jeux.

1.ピストンをさげ、オイルを入れます。ピストンをゆっくり上下させてオイル中の気泡を抜きます。

1.Pull down piston and pour oil into cylinder. Remove air bubbles by slowly moving piston up and down.

1.Kolben nach unten ziehen und Öl einfüllen. Luftblasen durch Auf- und Abbewegen des Kolbens herausdrücken.

1.Pousser le piston vers le bas et remplir le corps d'huile. Chasser les bulles d'air en déplaçant le piston de bas en haut.

2.ピストンをいっぱいにおろし、オイルシールをはめ込み、あふれたオイルをティッシュペーパーですいとります。

2.Pull down piston, attach oil seal and absorb oil overflow with tissue paper.

2.Kolben nach unten ziehen. Ölabdichtung einstecken, überlaufendes Öl mit Papiertaschentuch abwischen.

2.Pousser le piston vers le bas, placer le joint d'étanchéité et essuyer l'excédent d'huile avec du papier essuie-tout.

3.シリンダーキャップをしめ込んで完了です。

3.Tighten cylinder cap.

3.Zylinder-Kappe aufschrauben.

3.Serrer le capuchon d'amortisseur.

OPTIONS

《ダンパーオイルのセッティング》
別売のタミヤシリコンダンパーオイルは、RCカーのオイルダンパー用に開発された高性能オイルです。温度が変化しても粘度変化が少なく、安定したダンピング効果を発揮。幅広いダンパーセッティングが可能です。

Tamiya Silicone Damper Oil

ソフトセット SOFT SET (53443)	赤 RED	# 200
	橙 ORANGE	# 300
	黄 YELLOW	# 400
ミディアムセット MEDIUM SET (53444)	緑 GREEN	# 500
	青 BLUE	# 600
	紫 PURPLE	# 700
ハードセット HARD SET (53445)	ピンク PINK	# 800
	クリアー CLEAR	# 900
	ライトブルー LIGHT BLUE	# 1000

★キット付属のダンパーオイルは#400です。
★Kit-standard damper oil (#400).
★Bausatz-Standard Dämpferöl (#400).
★Huile d'amortisseurs standard (#400) du kit.

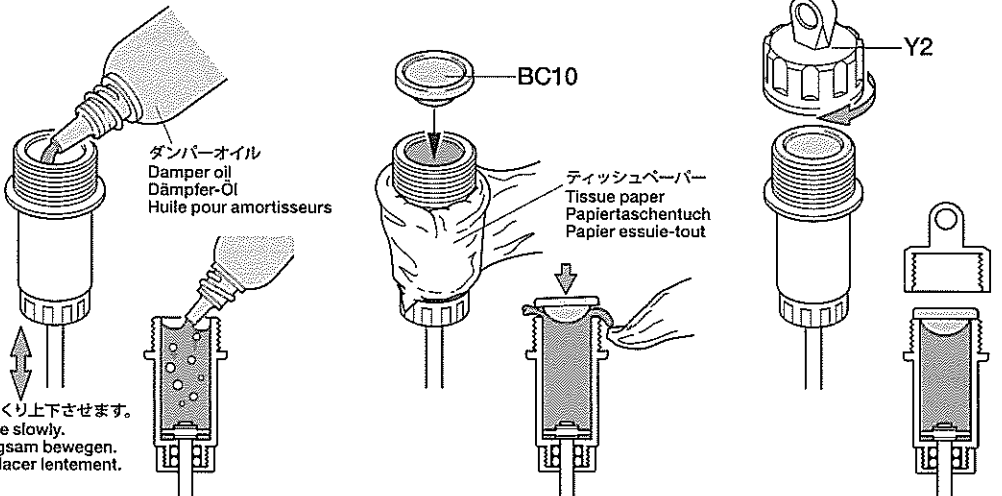

★ゆっくり上下させます。
★Move slowly.
★Langsam bewegen.
★Déplacer lentement.

21

BC13 ×2
リヤスプリング
Rear coil spring
Hintere Feder
Ressort hélicoïdal arrière

BC7 ×4
ボールカラー
Ball collar
Kugelhülse
Bague de rotule

21 リヤダンパーの組み立て
Assembling rear dampers
Zusammenbau der hinteren Stoßdämpfer
Assemblage des amortisseurs arrière

★2個作ります。
★Make 2.
★2 Satz anfertigen.
★Faire 2 jeux.

★X5はスプリングを縮めて取り付けます。
★Compress spring to attach X5.
★Feder zusammendrücken, um X5 einzufügen.
★Comprimer le ressort pour attacher X5.

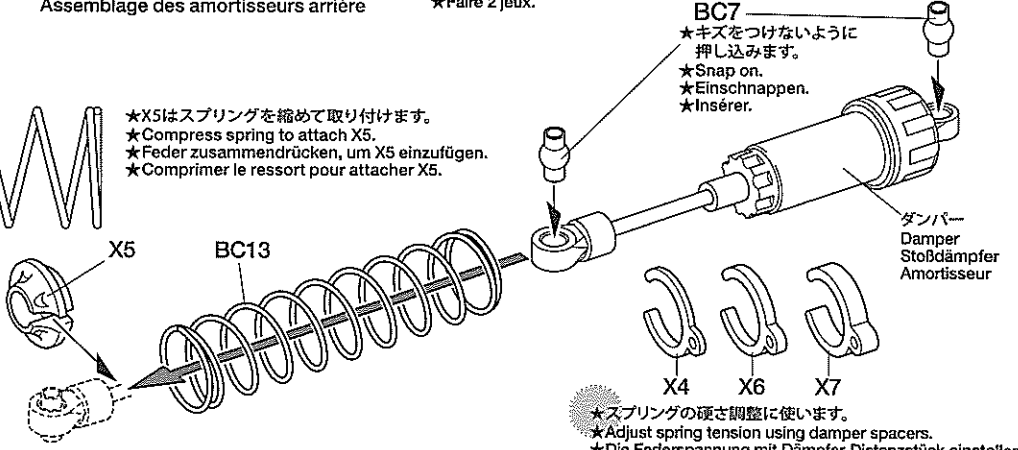

★スプリングの硬さ調整に使用します。
★Adjust spring tension using damper spacers.
★Die Federspannung mit Dämpfer-Distanzstück einstellen.
★Régler la tension à l'aide d'entretoise d'amortisseur.

22

BC1 ×4 3×15mm タッピングビス
Tapping screw
Schneidschraube
Vis décollée

BB5 ×4 3mm ワッシャー
Washer
Beilagscheibe
Rondelle

22

リヤダンパーの取り付け
Attaching rear dampers
Einbau der hinteren Stoßdämpfer
Fixation des amortisseurs arrière

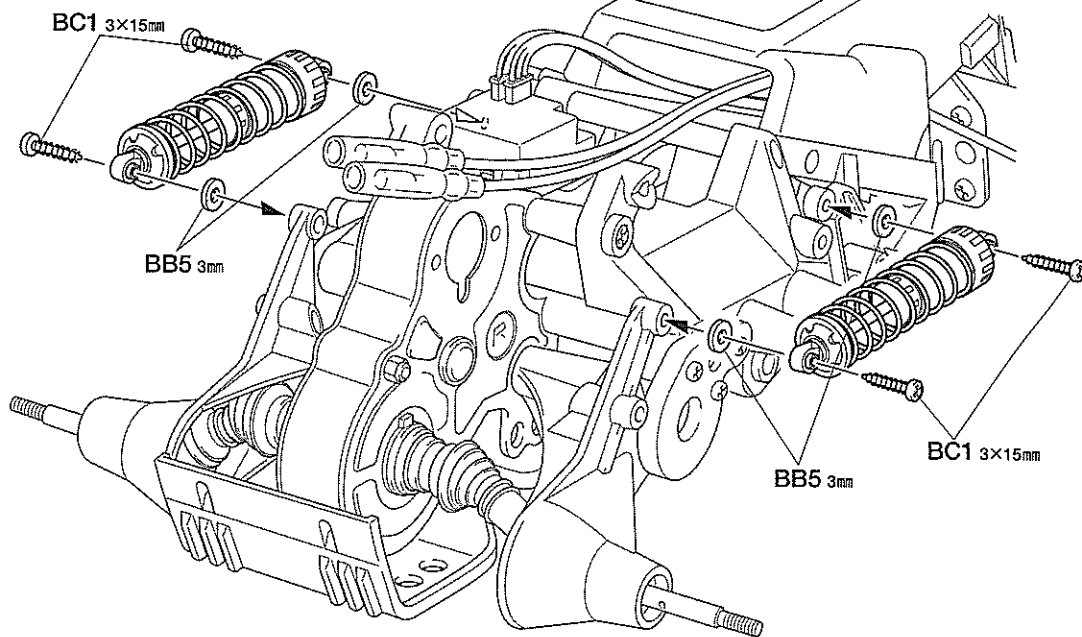

23

BC7 ×4 ボールカラー
Ball collar
Kugelhülse
Bague de rotule

BC14 ×2 フロントスプリング
Front coil spring
Vordere Feder
Ressort hélicoïdal avant

23

フロントダンパーの組み立て
Assembling front dampers
Zusammenbau der vorderen Stoßdämpfer
Assemblage des amortisseurs avant

★2個作ります。
★Make 2.
★2 Satz anfertigen.
★Faire 2 jeux.

★X5はスプリングを縮めて取り付けます。
★Compress spring to attach X5.
★Feder zusammendrücken, um X5 einzufügen.
★Comprimer le ressort pour attacher X5.

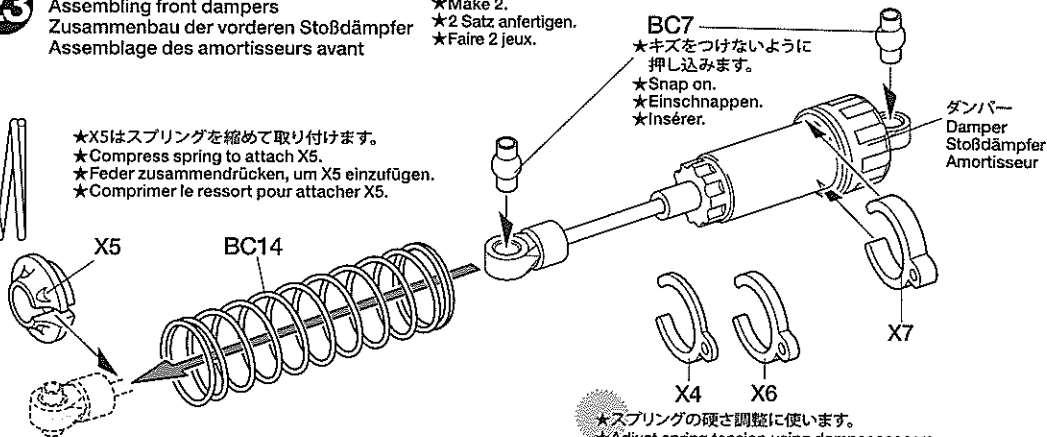

★スプリングの硬さ調整に使用します。
★Adjust spring tension using damper spacers.
★Die Federspannung mit Dämpfer-Distanzstück einstellen.
★Régler la tension à l'aide d'entretoise d'amortisseur.

24

BA1 ×2 3×20mm 丸ビス
Screw
Schraube
Vis

BC1 ×2 3×15mm タッピングビス
Tapping screw
Schneidschraube
Vis décollée

BC2 ×1 3×8mm タッピングビス
Tapping screw
Schneidschraube
Vis décollée

BB5 ×5 3mm ワッシャー
Washer
Beilagscheibe
Rondelle

BA16 ×2 3mm フランジナット
Flange nut
Kragenmutter
Ecrou à flasque

24

フロントダンパーの取り付け
Attaching front dampers
Einbau der vorderen Stoßdämpfer
Fixation des amortisseurs avant

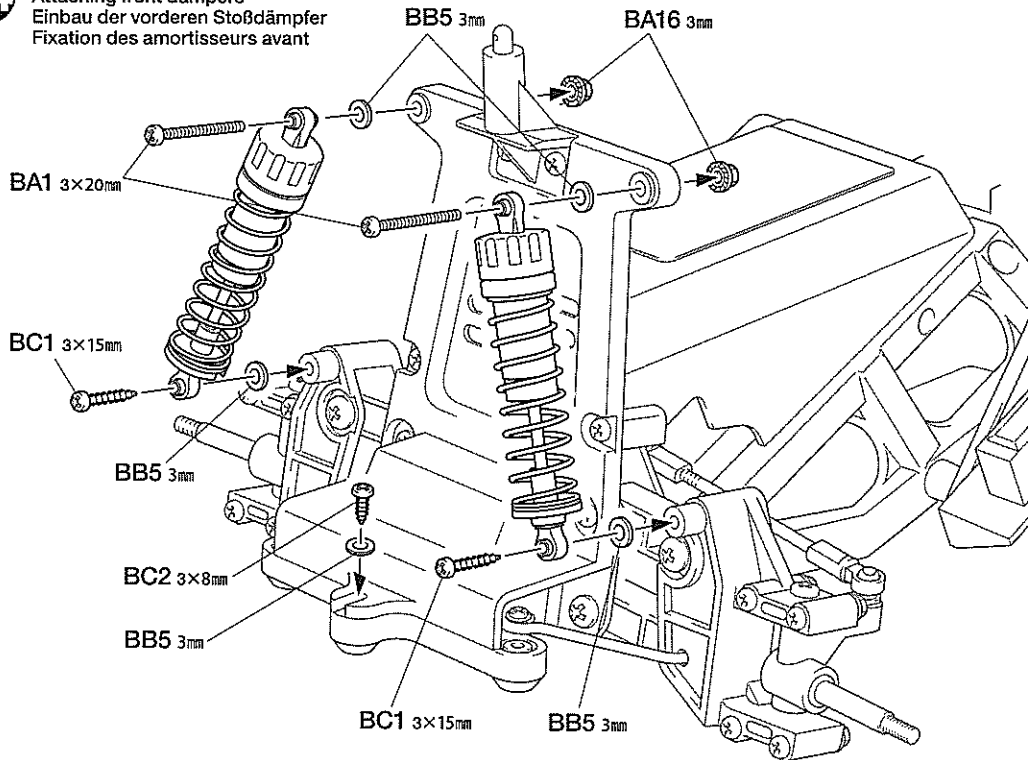

25

- ★図のようにひねって外します。
- ★Twist and detach.
- ★Drehen und abziehen.
- ★Faire pivoter pour détacher.

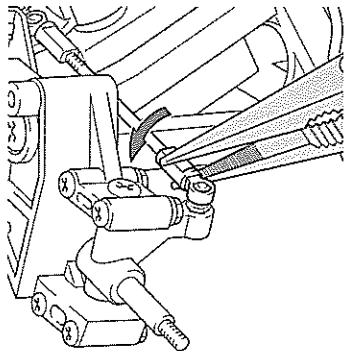

26

- BA7** x2 3×10mm タッピングビス
Tapping screw
Schneidschraube
Vis décollée
- BC2** x1 3×8mm タッピングビス
Tapping screw
Schneidschraube
Vis décollée
- BA8** 3×12mm フランジタッピングビス
Flanged tapping screw
Kragenschraube
Vis taraudeuse à flasque
- BB5** x1 3mm ワッシャー
Washer
Beilagscheibe
Rondelle

27

- BB3** x2 3×6mm 丸ビス
Screw
Schraube
Vis
- BC3** x1 3×3mm イモネジ
Grub screw
Madenschraube
Vis pointeau
- BC5** x2 3mm ナット
Nut
Mutter
Ecrou
- BC11** x1 10T ピニオンギヤ
10T Pinion gear
10Z Motorritzel
Pignon moteur 10 dents

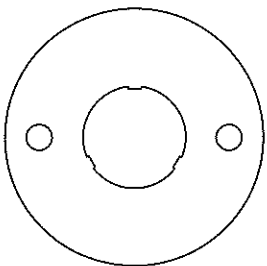

BC12 モータープレート
Motor plate
Motor-Platte
Plaquette-moteur

- ★シャフトの平らな部分にしめ込みます。
- ★Firmly tighten on shaft flat.
- ★Auf der flachen Seite des Schaftes festziehen.
- ★Bloquer sur le méplat de l'arbre.

25

トーン調整
Toe-in
Vorspur
Pincement

- ★アップライトが少し前にかたむくよう調整します。
- ★Adjust so uprights are angled slightly forward.
- ★Den Achsschenkel leicht nach vorne geneigt einstellen.
- ★Orienter la fusée légèrement vers l'avant.

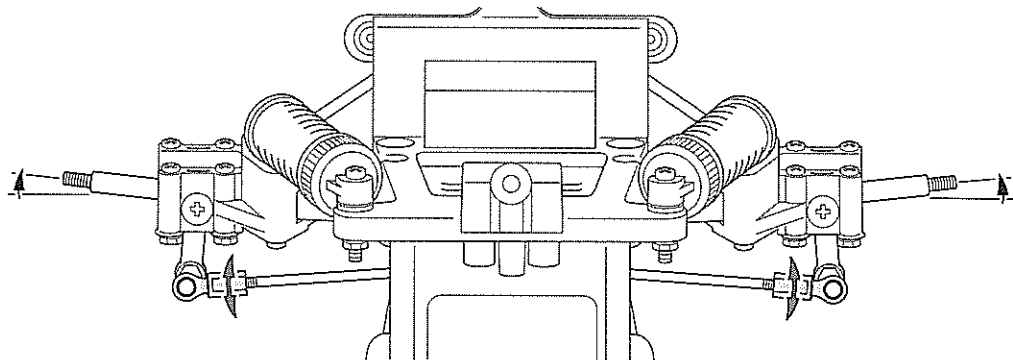

- ★トーン調整は、5mm アジャスター (BA20) のネジ込み量で調整します。
- ★Toe angle can be altered using adjuster (BA20).
- ★Die Vorspur kann mit den Einstellstück (BA20) eingestellt werden.
- ★Le pincement peut être réglé en utilisant les chapes à rotules (BA20).

26

フロントバンパーの取り付け
Attaching front bumper
Anbringung des vorderen Stoßfängers
Fixation du pare-choc avant

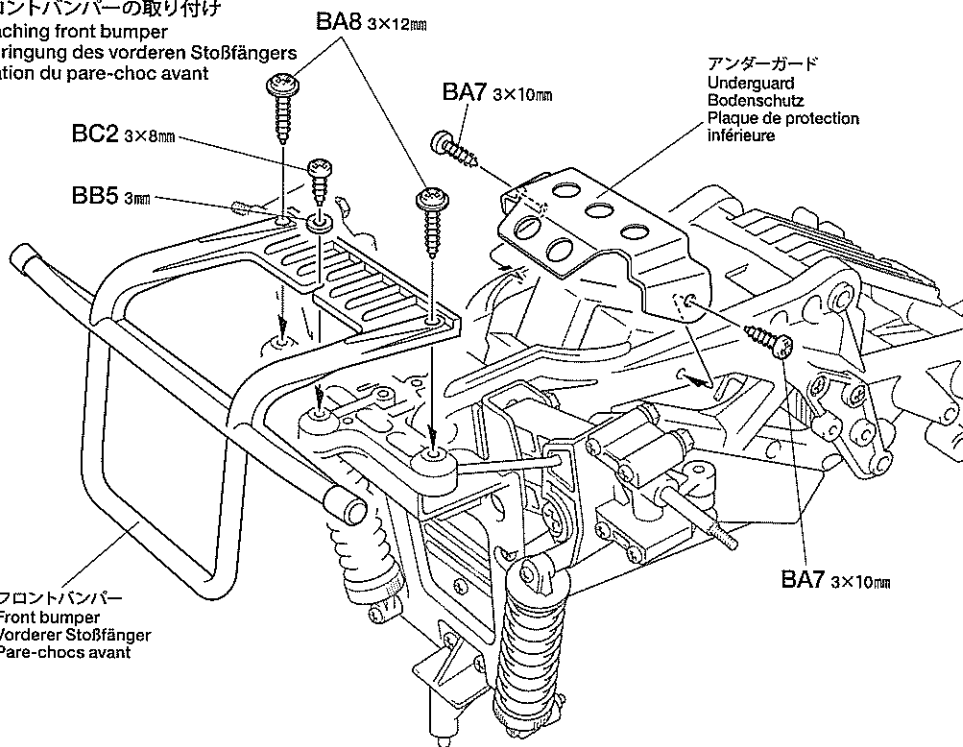

フロントバンパー
Front bumper
Vorderer Stoßfänger
Pare-chocs avant

アンダーガード
Underguard
Bodenschutz
Plaque de protection inférieure

27

ピニオンギヤの取り付け
Attaching pinion gear
Befestigung des Motorritzels
Fixation du pignon moteur

- ★ゴムチューブをとりはずします。
- ★Remove rubber tubing.
- ★Gummischlauch entfernen.
- ★Enlever le tube en caoutchouc.

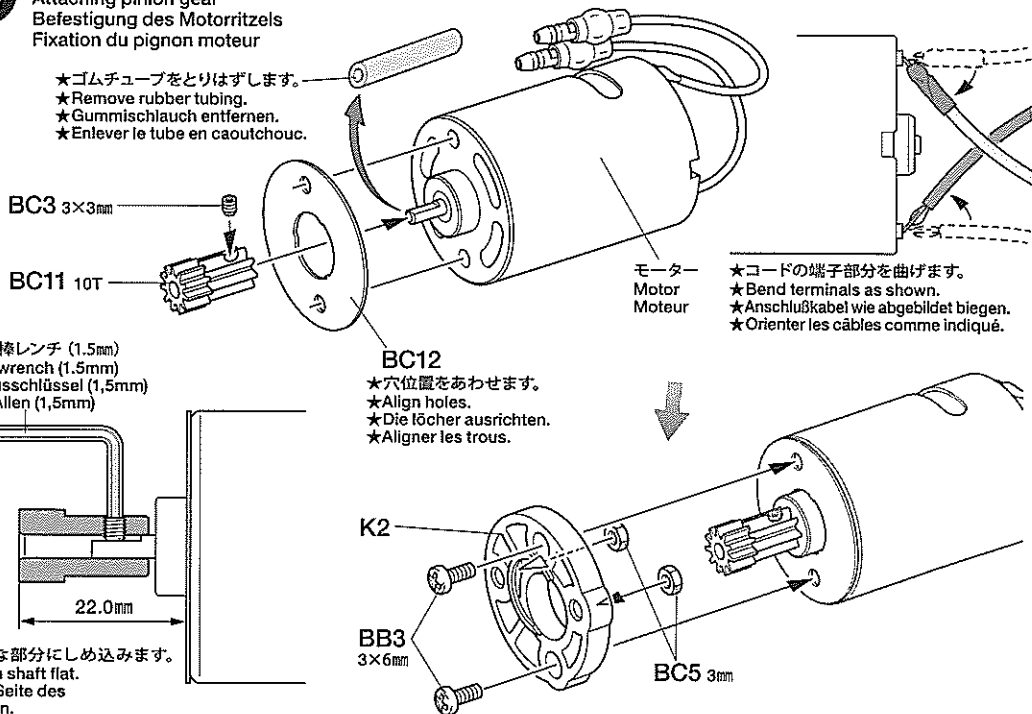

六角棒レンチ (1.5mm)
Hex wrench (1.5mm)
Imbusschlüssel (1,5mm)
Clé Allen (1,5mm)

BC12
★穴位置をあわせませす。
★Align holes.
★Die löcher ausrichten.
★Aligner les trous.

- ★コードの端子部分を曲げます。
- ★Bend terminals as shown.
- ★Anschlußkabel wie abgebildet biegen.
- ★Orienter les câbles comme indiqué.

K2

BB3
3×6mm

BC5 3mm

28



BB1 x2 3x30mm丸ビス
Screw
Schraube
Vis

《モーターコードのつなぎ方》

Motor cables
Motorkabel
Câbles du moteur

★コネクタ部は+ (プラス)、- (マイナス) を確かめ、しっかりつないでください。
★Connect cables firmly.
★Die Kabel fest zusammenstecken.
★Connecter fermement les câbles.

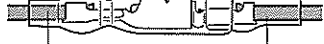

ESC、アンプ側
Speed controller
Fahrtenregler
Variateur de vitesse

モーター側
Motor
Moteur

+ (プラス) コード
(赤、オレンジ、黄)
(+) Red, orange, yellow
(+) Rot, orange, gelb
(+) Rouge, orange, jaune

黄/赤コード
Yellow / red
Gelb / rot
Jaune / rouge

- (マイナス) コード
(黒、青)
(-) Black, blue
(-) Schwarz, blau
(-) Noir, bleu

緑/黒コード
Green / black
Grün / schwarz
Vert / noir

29



BA1 x2 3x20mm丸ビス
Screw
Schraube
Vis



BA8 3x12mmフランジタッピングビス
x4
Flanged tapping screw
Kragenschraube
Vis taraudeuse à flasque



BA16 3mmフランジナット
x2
Flange nut
Kragenmutter
Ecroû à flasque



(ダストカバー)
(Dust cover)
(Staubschutz)
(Protection anti-poussière)



(バルクヘッド)
(Bulkheads)
(Querschotts)
(Cellules)

30

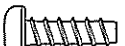

BA5 x4 4x12mmタッピングビス
Tapping screw
Schneidschraube
Vis décolléte

タミヤニュースを読もう

タミヤニュースはモデル作りの情報誌として多くの方に愛読されています。ご希望の方は模型店でおたずね下さい。当社より定期購読する方法もあります。

28

モーターの取り付け
Attaching motor
Motor-Einbau
Fixation du moteur

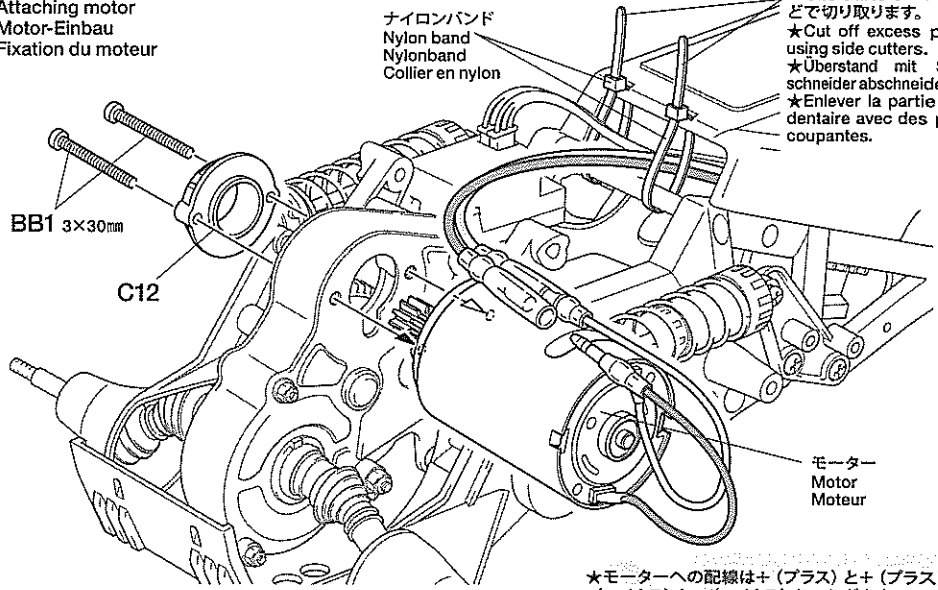

ナイロンバンド
Nylon band
Nylonband
Collier en nylon

★余分な部分はニッパーなどで切り取ります。
★Cut off excess portion using side cutters.
★Überstand mit Seitenschneider abschneiden.
★Élever la partie excédentaire avec des pinces coupantes.

BB1 3x30mm

C12

モーター
Motor
Moteur

★モーターへの配線は+ (プラス) と+ (プラス)、- (マイナス) と- (マイナス) をつなぎます。
★For motor cables, connect (+) to (+) and (-) to (-).
★Bei den Motorkabeln (+) mit (+) und (-) mit (-) verbinden.
★Pour les câbles moteur, connecter (+) avec (+) et (-) avec (-).

29

リヤボディマウントの取り付け
Attaching rear body mount
Anbringung der hinteren Karosseriehalterung
Fixation du support de carrosserie arrière

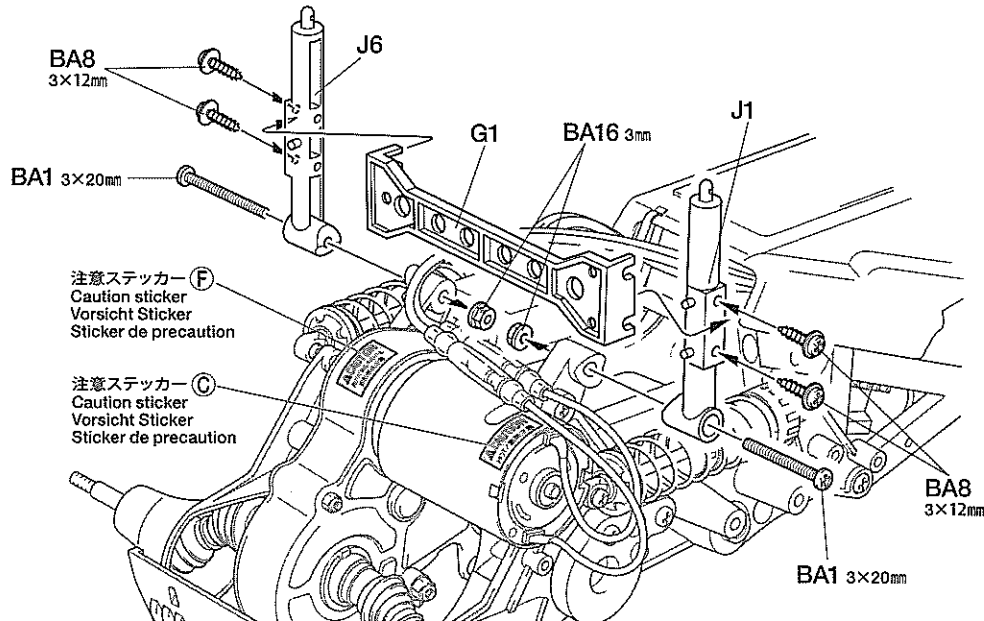

BA8 3x12mm

J6

G1

BA16 3mm

J1

BA1 3x20mm

注意ステッカー (F)
Caution sticker
Vorsicht Sticker
Sticker de precaution

注意ステッカー (C)
Caution sticker
Vorsicht Sticker
Sticker de precaution

BA8 3x12mm

BA1 3x20mm

30

バッテリーstopperの取り付け
Attaching battery stoppers
Anbau der Batterie-Halter
Fixation des cales de pack

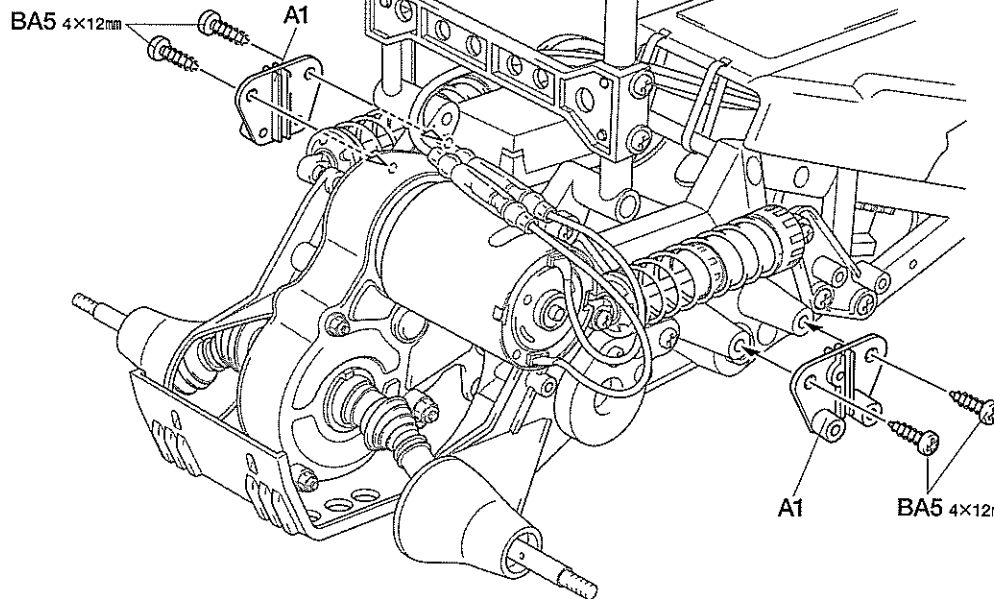

BA5 4x12mm

A1

A1

BA5 4x12mm

31



BA9 3×10mm フランジタッピングビス
×1
Flanged tapping screw
Kragenschraube
Vis taraudeuse à flasque

《アンテナ線が長い場合》

When using longer antenna cable
Bei der Verwendung eines längeren
Antennenkabels
Avec un câble d'antenne long

- ★ボディの穴を利用してアンテナパイプを取り付けます。
- ★Attach antenna pipe using hole in body shown.
- ★Bauen Sie das Antennenröhrchen so ein, dass Sie die Bohrung in der Karosserie nutzen.
- ★Fixer le tube d'antenne en utilisant le trou dans la carrosserie indiqué.

ボディ
Body
Karosserie
Carrosserie

アンテナパイプ
Antenna pipe
Antennenrohr
Gaine d'antenne

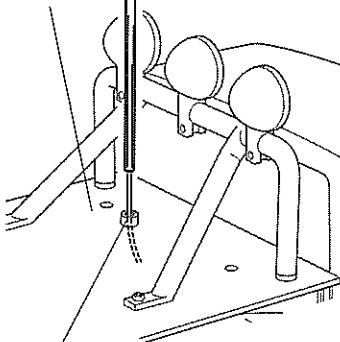

- ★アンテナ線を通します。
- ★Pass antenna.
- ★Antennenrohr durchführen.
- ★Passer l'antenne.

32

- ★タイヤはホイールのみぞにはめます。
- ★Fit into grooves.
- ★Reifen richtig in die Felgen eindrücken.
- ★Insérer dans les rainures.

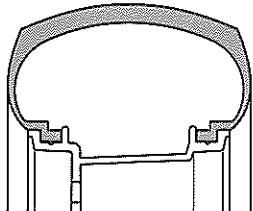

- ★ホイールとタイヤは接着しないでください。
- ★Do not cement.
- ★Nicht kleben.
- ★Ne pas coller.

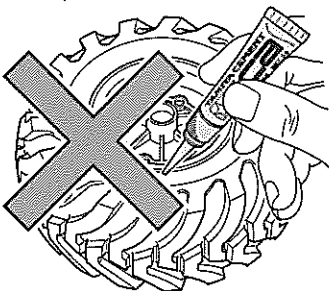

●タミヤのホームページには豊富な情報が満載です。ぜひご覧ください。

タミヤ・ホームページアドレス

www.tamiya.com



31

アンテナパイプの取り付け
Attaching antenna pipe
Anbau des Antennenröhrchens
Fixation du tube d'antenne

- ★受信機アンテナ線がある場合は、右図を参考にアンテナパイプを利用して立ててください。
- ★If using receiver with external antenna cable, pass antenna cable through antenna pipe. Attach antenna pipe referring to diagrams at right.
- ★Das Antennenkabel durch das Antennenröhrchen führen, wenn ein Empfänger mit externer Antenne verwendet wird. Das Antennenröhrchen gemäß Zeichnung auf der rechten Seite anbringen.
- ★Si le récepteur comporte un câble d'antenne externe, passer le câble dans le tube d'antenne. Fixer le tube d'antenne en se référant aux schémas à gauche.

アンテナパイプ
Antenna pipe
Antennenrohr
Gaine d'antenne

- ★アンテナ線の長さに合わせて切って使用してください。(アンテナ線保護用)
- ★Cut antenna pipe to appropriate length for antenna used.
- ★Antennenröhrchen der Länge der verwendeten Antenne anpassen.
- ★Couper le tube d'antenne à la longueur appropriée à l'antenne utilisée.

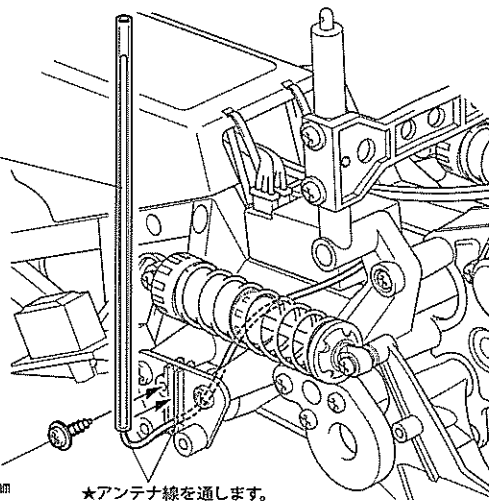

BA9
3×10mm

- ★アンテナ線を通します。
- ★Pass antenna.
- ★Antennenrohr durchführen.
- ★Passer l'antenne.

32

ホイールの組み立て
Wheels
Räder
Roues



- ★タイヤには回転方向があります。
- ★Note tire rotation direction.
- ★Reifenmuster beachten.
- ★Noter le sens de rotation.

《L》

《R》

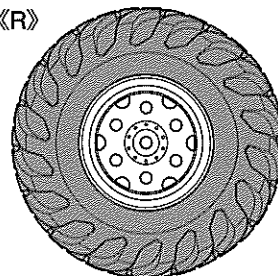
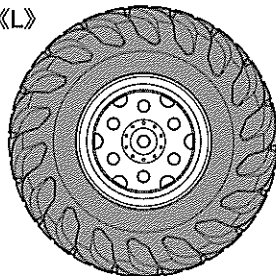

《リヤ》
Rear
Hinten
Arrière

《L》

《R》

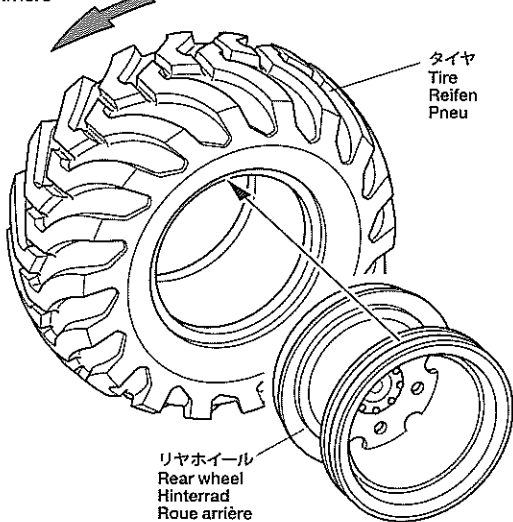

タイヤ
Tire
Reifen
Pneu

リヤホイール
Rear wheel
Hinterrad
Roue arrière

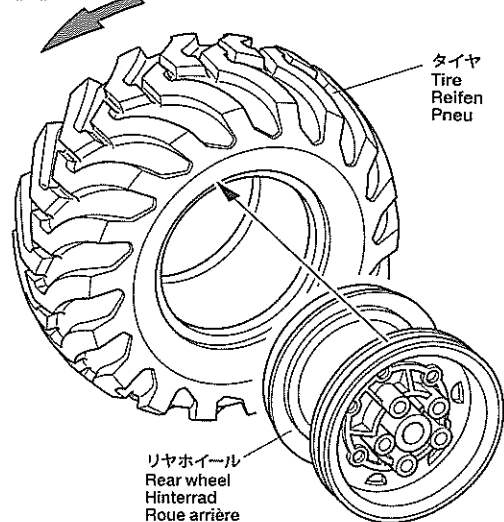

タイヤ
Tire
Reifen
Pneu

リヤホイール
Rear wheel
Hinterrad
Roue arrière

《フロント》
Front
Vorne
Avant

《R》

《L》

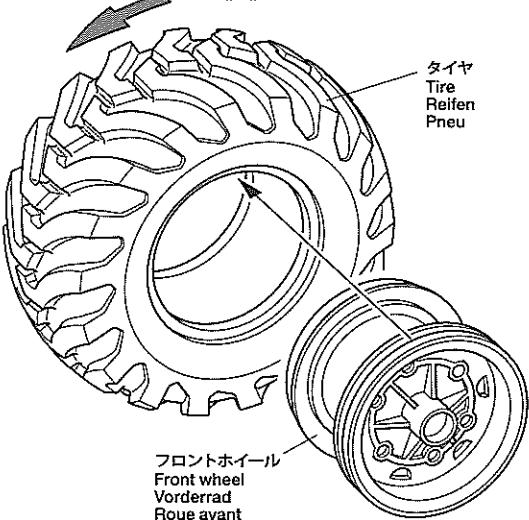

タイヤ
Tire
Reifen
Pneu

フロントホイール
Front wheel
Vorderrad
Roue avant

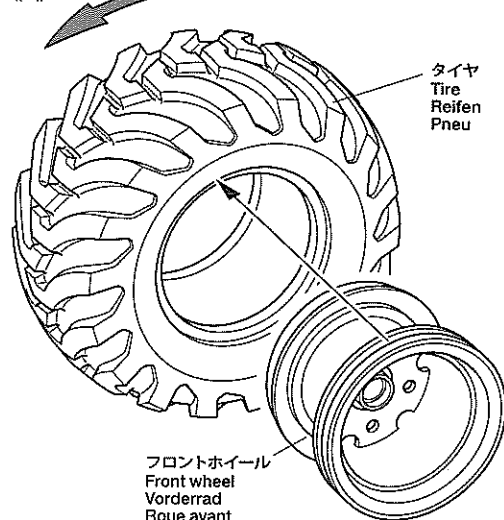

タイヤ
Tire
Reifen
Pneu

フロントホイール
Front wheel
Vorderrad
Roue avant

- BC4** ×4
4mmフランジロックナット
Flange lock nut
Sicherungsmutter
Ecrou nylonstop à flasque
- BB7** ×6
1150プラベアリング
Plastic bearing
Plastik-Lager
Palier en plastique
- BC6** ×2
2×11.8mmシャフト
Shaft
Achse
Axe

ホイールの取り付け
Attaching wheels
Einbau der Räder
Fixation des roues

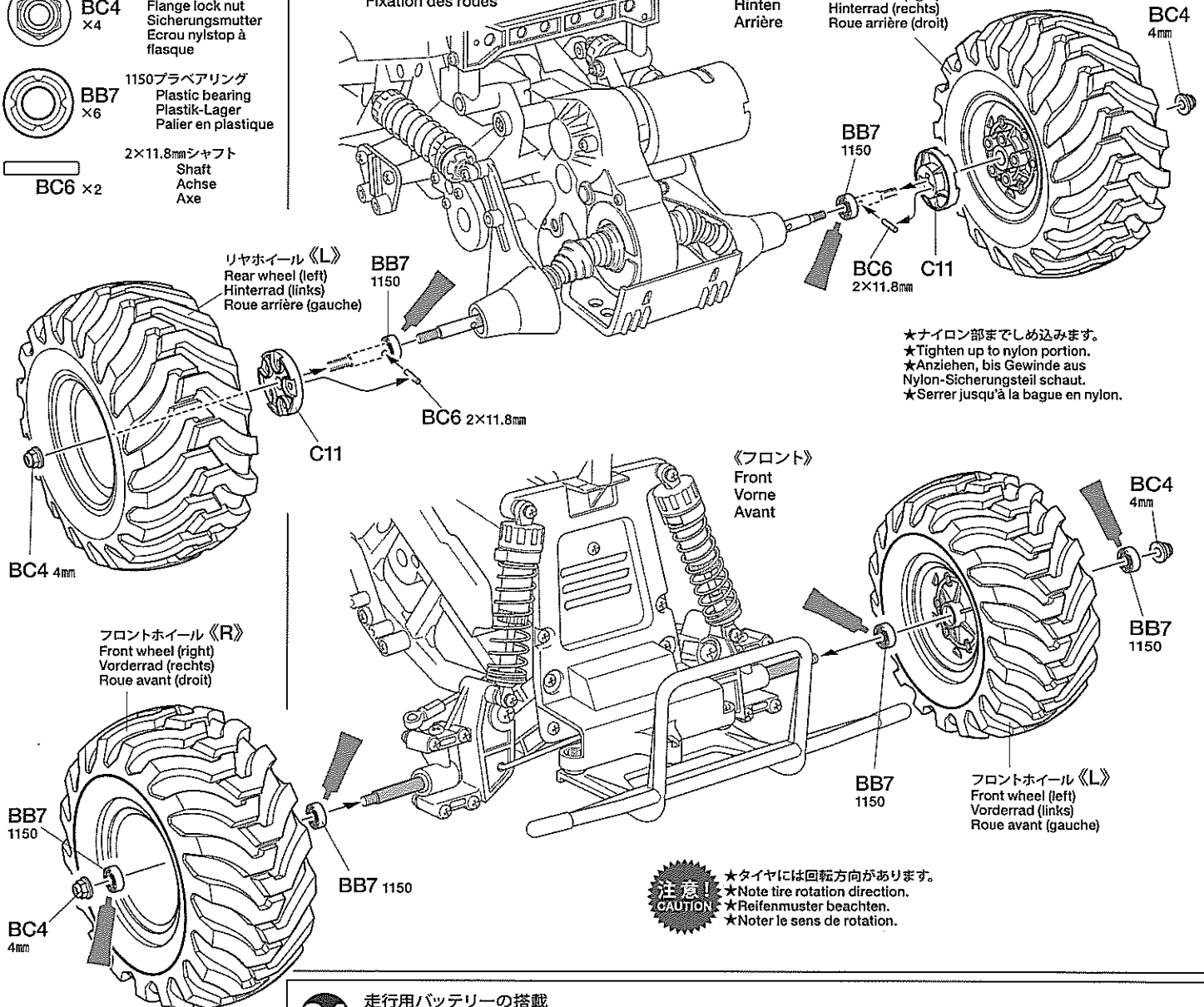

★ナイロン部まで締め込みます。
★Tighten up to nylon portion.
★Anziehen, bis Gewinde aus Nylon-Sicherungsteil schaut.
★Serrer jusqu'à la bague en nylon.

注意! CAUTION
★タイヤには回転方向があります。
★Note tire rotation direction.
★Reifenmuster beachten.
★Noter le sens de rotation.

走行用バッテリーの搭載
Installing battery pack
Einlegen des Akkupacks
Installation du pack d'accus

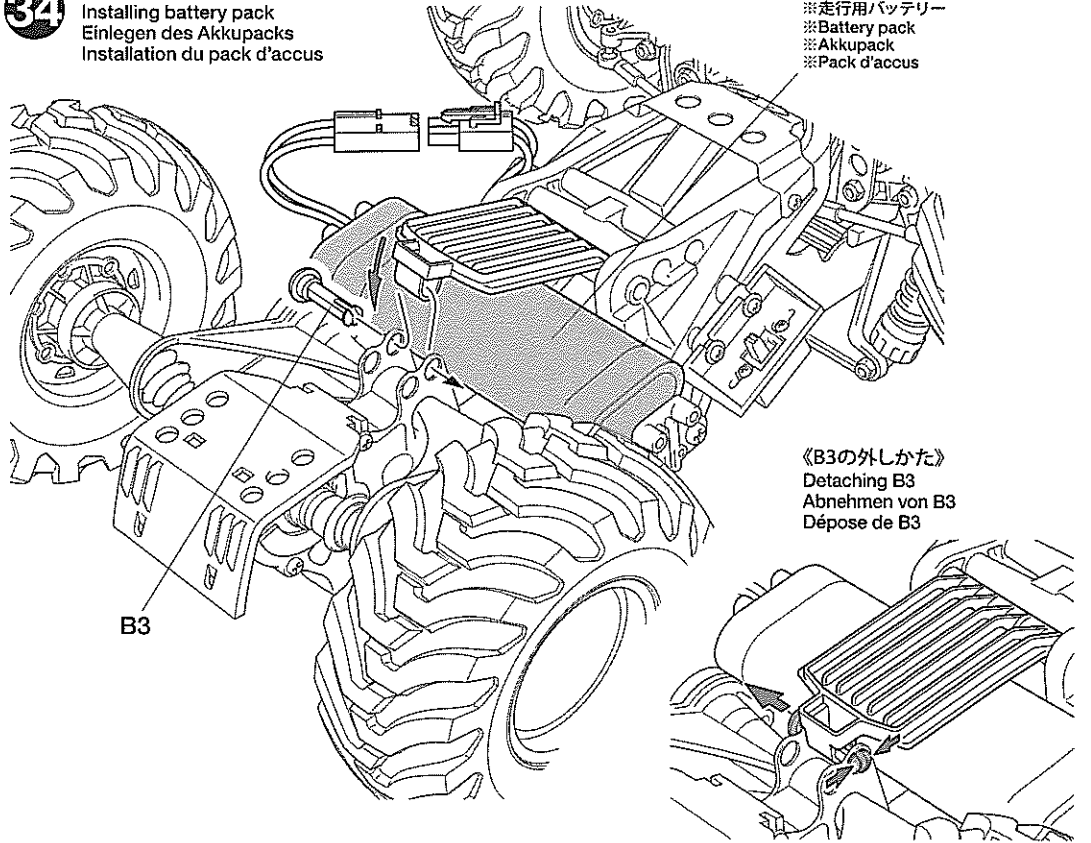

- ※走行用バッテリー
- ※Battery pack
- ※Akkupack
- ※Pack d'accus

《B3の外しかた》
Detaching B3
Abnehmen von B3
Dépose de B3

注意してください
CAUTION
VORSICHT
PRECAUTIONS

走行させない時は必ずバッテリーの
コネクターを外してください。
走行用バッテリーをつないだままで
おくと、車が暴走することがあります。
走らせないときは、必ず走行用バッテ
リーのコネクターを抜いておきます。

DISCONNECT BATTERY WHEN NOT USING THE MODEL
Disconnect battery when model is not being used, as it may result in a run away model.
AKKUSTECKER ABZIEHEN, WENN DAS MODELL NICHT IN BETRIEB IST
Akku abhängen, wenn das Modell nicht benutzt wird, da es sich sonst selbstständig machen kann.
DECONNECTER LA BATTERIE LORSQUE LE MODELE N'EST PAS UTILISE
Déconnecter la batterie lorsque le modèle n'est pas utilisé pour éviter qu'il se déplace inopinément.

D 35~42

袋詰Dを使用します
BAG D / BEUTEL D / SACHET D

このマークは塗装指示のマークです。ボディはプラスチックモデル用塗料で塗装します。ボディ全体をスプレー塗料で塗装し、細部をエナメル塗料、アクリル塗料で仕上げます。

This mark denotes numbers for Tamiya Color paints. Use Tamiya Spray paints over whole body. Use Tamiya Acrylic or Enamel paints to paint details.

Dieses Zeichen gibt die Tamiya Farbnummern an. Die gesamte Karosserie mit Tamiya Sprayfarbe lackieren. Tamiya Acryl oder Enamel Farben benutzen, um die Details zu bemalen.

Ce signe indique la référence de la peinture Tamiya à utiliser. Utiliser de la peinture en spray Tamiya pour peindre la carrosserie. Utiliser des peintures Tamiya pour les détails.

《プラスチック用タミヤカラー》 TAMIYA PLASTIC PAINTS

- TS-6 ● マットブラック / Matt black / Matt Schwarz / Noir mat
- TS-14 ● ブラック / Black / Schwarz / Noir
- X-11 ● クロームシルバー / Chrome silver / Chrom-Silber / Aluminium chromé
- X-18 ● セミグロスブラック / Semi gloss black / Seidenglanz Schwarz / Noir satiné
- X-26 ● クリアーオレンジ / Clear orange / Klar-Orange / Orange translucide
- XF-1 ● フラットブラック / Flat black / Matt Schwarz / Noir mat
- XF-15 ● フラットフレッシュ / Flat flesh / Fleischfarben Matt / Chair mate

TAMIYA COLOR

タミヤカラー(スプレー式)

美しい塗装が手軽に楽しめるスプレータイプの塗料です。ミリタリーモデル用、カーモデル用、一般工作用がそろっています。

TAMIYA COLOR

タミヤカラー(エナメル塗料)

筆塗り塗装にぴったり。のびが良く筆ムラ、泡立ちもほとんどなし。つやの良さもエナメル塗料ならではの、もちろんスプレー塗装もOK。

TAMIYA COLOR

タミヤカラー(アクリル塗料ミニ)

滑らかな筆使いに加え、筆ムラや温度によるカブリがほとんどないのが特長の永溶性塗料。使いやすい10ml入りで、もちろんスプレー塗装もOK。

TAMIYA CRAFT TOOLS

良い工具選びは製作づくりのための第一歩。本誌をめぐすモデルにふさわしいタミヤクラフトツール。耐久性も高く、使いやすい高品質な工具です。

SIDE CUTTER for PLASTIC

精密ニッパー
(プラスチック用)

ITEM 74001

LONGNOSE w/CUTTER

ラジオペンチ

ITEM 74002

ANGLED TWEEZERS

ツル首ピンセット

ITEM 74003

(+)SCREWDRIVER-L

プラスドライバー-L(5×100)

ITEM 74006

(+)SCREWDRIVER-M

プラスドライバー-M(4×75)

ITEM 74007

35 ボディの塗装 Painting body Bemalung der Karosserie Peinture de la carrosserie

★切り取ります。
★Remove.
★Entfernen.
★Enlever.

ボディ
Body
Karosserie
Carrosserie



★H6は接着剤で接着します。
★Attach H6 using cement.
★H6 ankleben.
★Fixer H6 avec de la colle.

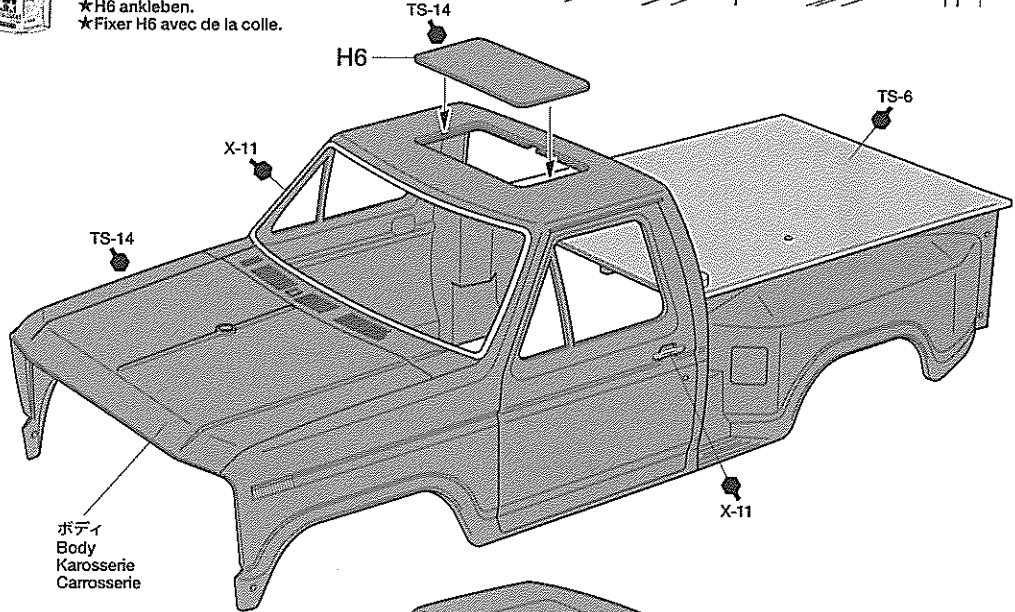

ボディ
Body
Karosserie
Carrosserie

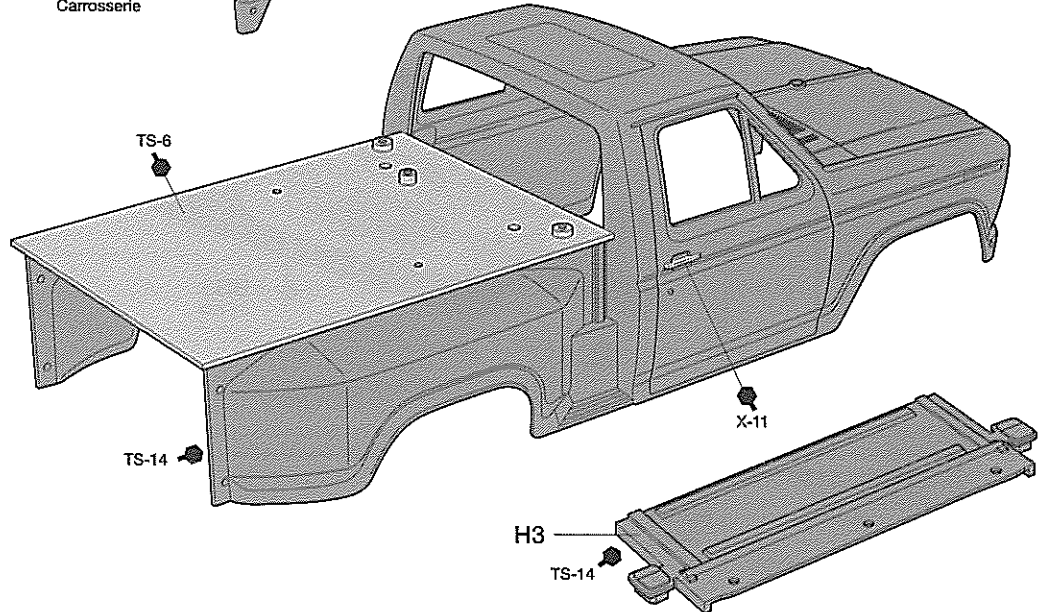

- ① ★ブラック (TS-14) で全体を塗装します。塗料が乾いてから、マットブラック以外の部分を別売のマスキングテープでマスキングします。
★Paint body using Black (TS-14). When paint has dried, use separately sold masking tape to mask off body except for areas to be painted Black (TS-6).
★Karosserie in Schwarz (TS-14) lackieren. Nach dem Trocknen der Farbe die Karosserie mit separat erhältlichen Maskierband abkleben ausser an den Stellen, welche mit Matt Schwarz (TS-6) lackiert werden.
★Peindre la carrosserie en Noir (TS-14). Une fois la peinture sèche, utiliser de la bande cache (disponible séparément) pour masquer la carrosserie à l'exception des zones à peindre en Noir Mat (TS-6).

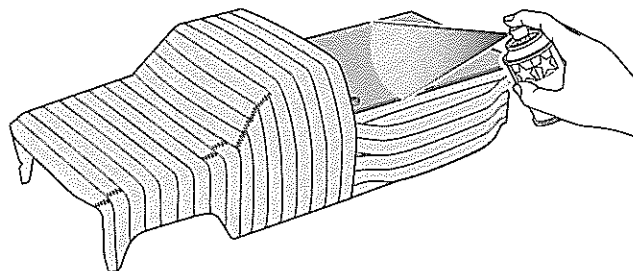
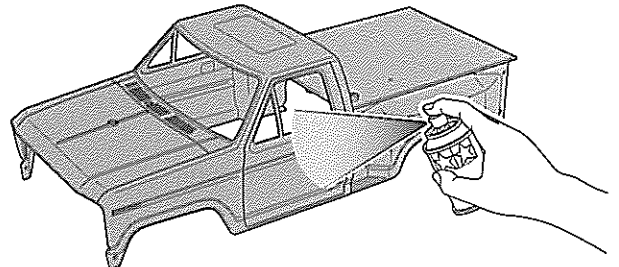

- ② ★マットブラック (TS-6) で塗装し、塗料が乾いてから、マスキングテープを剥がして、窓枠等の細部をエナメル塗料、アクリル塗料で塗装します。
★Paint using Matt Black (TS-6). When paint has dried, remove masking tape and use Tamiya Acrylic or Enamel paints to paint details.
★Mit Matt Schwarz (TS-6) bemalen. Wenn die Farbe trocken ist, das Abklebeband entfernen und Tamiya Acryl oder Enamel Farben benutzen, um die Details zu bemalen.
★Peindre en Noir Mat (TS-6). Une fois la peinture sèche, enlever la bande cache et peindre les détails avec des teintes acryliques ou enamels Tamiya.

36

2×8mm丸ビス
Screw
Schraube
Vis
BD1 ×4

(ウインドウ)
(Windshields)
(Windschutzscheiben)
(Vitres)
G1

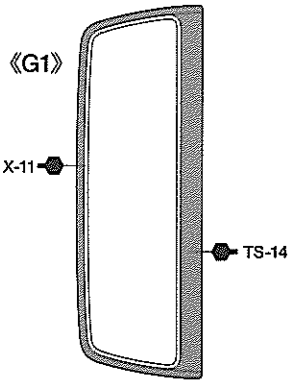

37

3×6mm丸ビス
Screw
Schraube
Vis
BB3 ×3

(リヤパネル)
(Tailgate)
(Heckklappe)
(Hayon)
H

(グリル)
(Grille)
(Grill)
(Calandre)
J

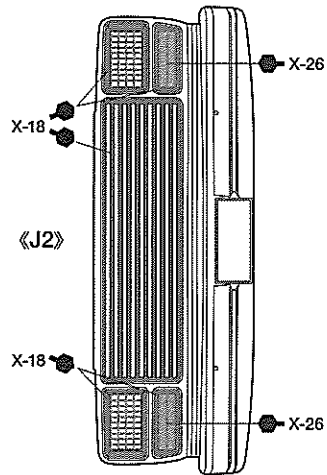

38

3×6mm丸ビス
Screw
Schraube
Vis
BB3 ×5

2×8mm丸ビス
Screw
Schraube
Vis
BD1 ×2

2mmナット
Nut
Mutter
Ecrou
BD2 ×2

2mmワッシャー
Washer
Beilagscheibe
Rondelle
BA15 ×2

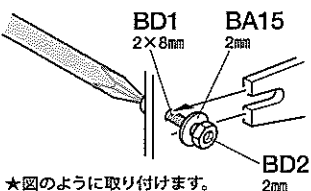

★図のように取り付けます。
★Attach as shown.
★Gemäß Abbildung einbauen.
★Fixer comme indiqué.

36

ウインドウの取り付け
Attaching windshields
Anbau der Windschutzscheiben
Fixation des vitres

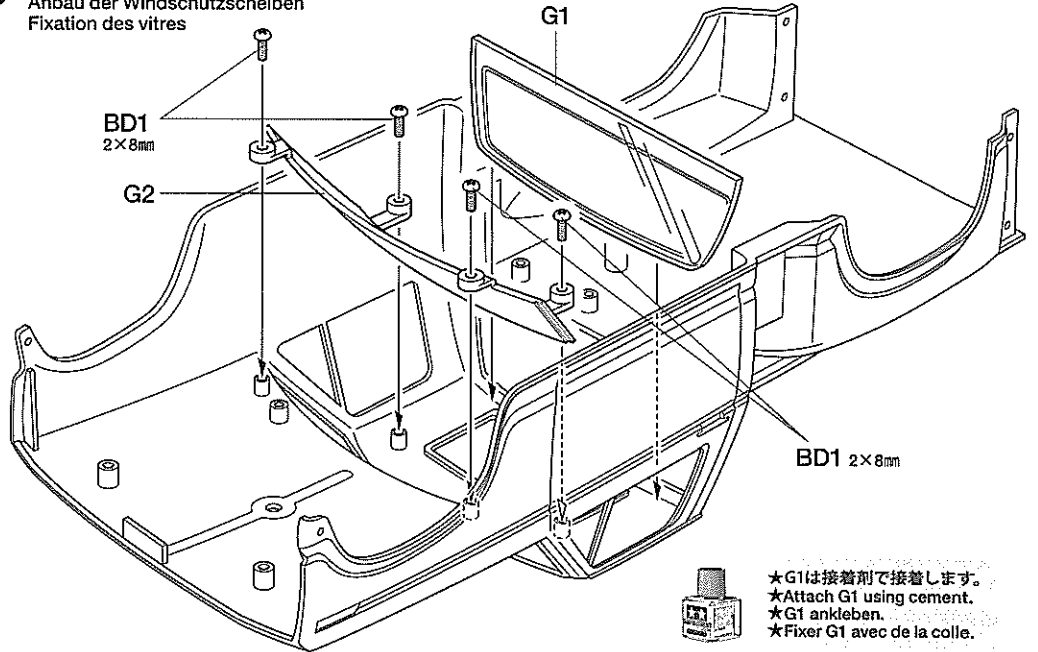

★G1は接着剤で接着します。
★Attach G1 using cement.
★G1 ankleben.
★Fixer G1 avec de la colle.

37

《ドライバー》
Driver figure
Fahrerfigur
Figurine du conducteur



★ドライバーは接着してください。
★Cement figure.
★Figur kleben.
★Coller la figurine.

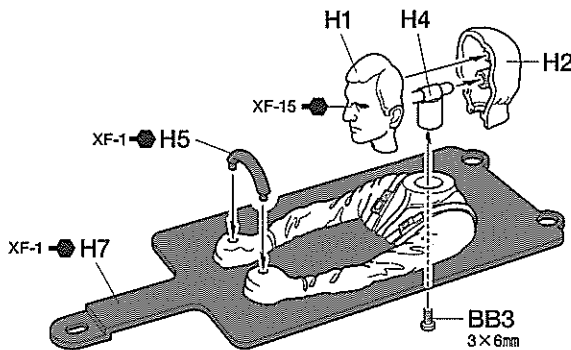

★ドライバーは自由に塗装してください。
★Paint the figure as you like.
★Die Figur nach Belieben bemalen.
★Peindre la figurine comme on le désire.

《グリル》
Grille
Grill
Calandre

★かるくネジ込んでおきます。
★Loosely fasten.
★Locker anziehen.
★Serrer souple.

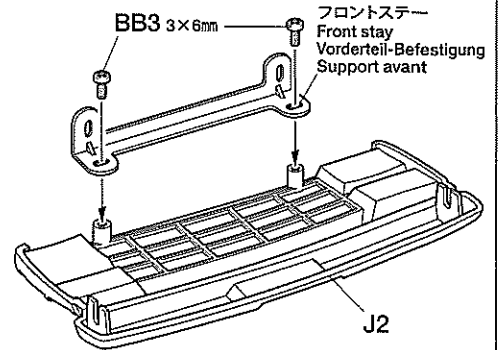

38

グリルの取り付け
Attaching grille
Grill-Einbau
Fixation de la calandre

ドライバー
Driver figure
Fahrerfigur
Figurine du conducteur



★グリルは接着してください。
★Attach grille using cement.
★Kühlergrill ankleben.
★Fixer la calandre avec de la colle.

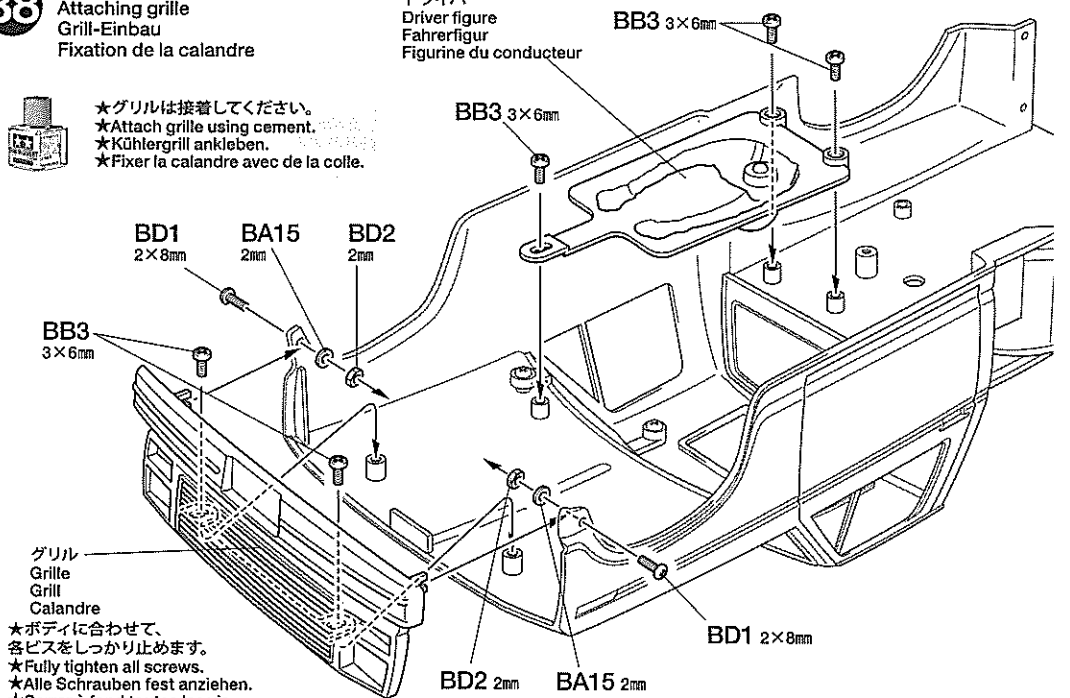

★ボディに合わせて、各ビスをしっかり止めます。
★Fully tighten all screws.
★Alle Schrauben fest anziehen.
★Serrer à fond toutes les vis.

39

3×6mm丸ビス
Screw
Schraube
Vis
BB3 ×9

(リヤパネル)
(Tailgate)
(Heckklappe)
(Hayon)

(グリル)
(Grille)
(Grill)
(Calandre)

40

3×12mmタッピングビス
Tapping screw
Schneidschraube
Vis taraudeuse
BA6 ×2

2×8mm丸ビス
Screw
Schraube
Vis
BD1 ×4

3mmフランジナット
Flange nut
Kragenmutter
Ecrou à flasque
BA16 ×2

2mmナット
Nut
Mutter
Ecrou
BD2 ×4

2mmワッシャー
Washer
Beilagscheibe
Rondelle
BA15 ×4

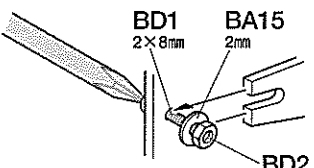

★図のように取り付けます。
★Attach as shown.
★Gemäß Abbildung einbauen.
★Fixer comme indiqué.

TAMIYA CRAFT TOOLS

CRAFT KNIFE
クラフトカッター



ITEM 74013

DESIGN KNIFE
デザインナイフ



ITEM 74020

PRECISION CALIPER
精密ノギス



ITEM 74030

DECAL SCISSORS
デカルバサミ



ITEM 74031

39

《ロールバー》
Roll bar
Überschlagbügel
Arceau

★切り取ります。
★Remove.
★Entfernen.
★Enlever.

★切り取ります。
★Remove.
★Entfernen.
★Enlever.

★切り取ります。
★Remove.
★Entfernen.
★Enlever.

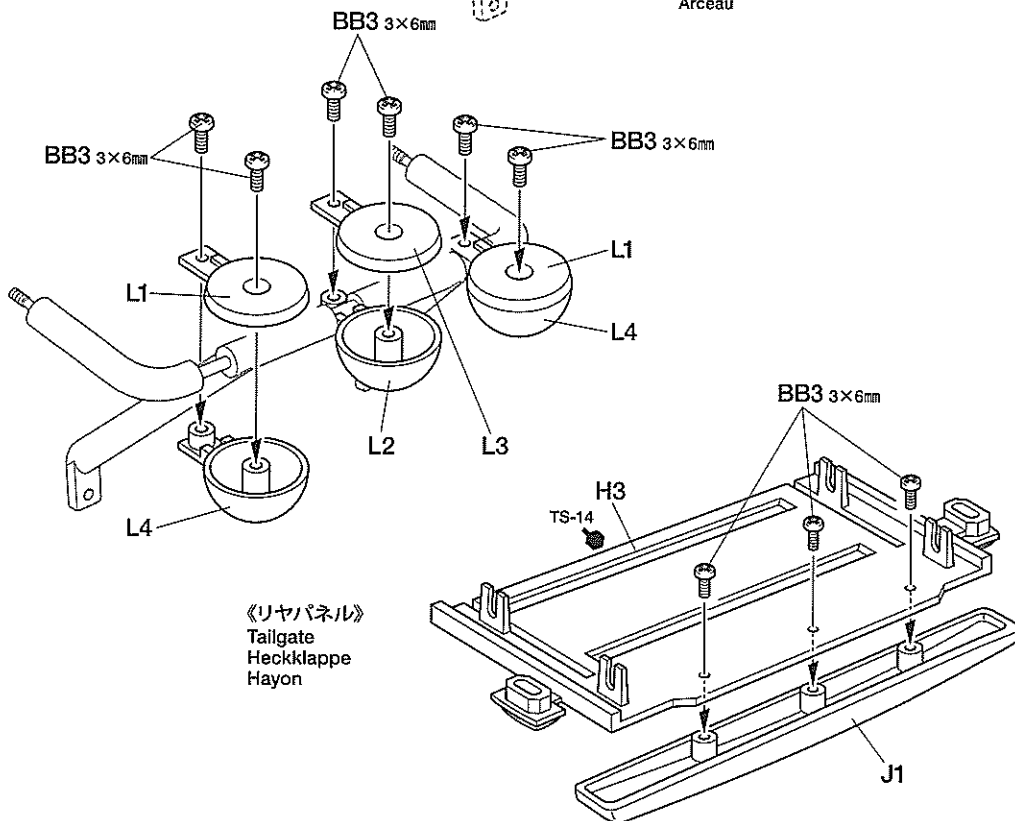

40

リヤパネルの取り付け
Attaching tailgate
Heckklappe-Einbau
Fixation du hayon

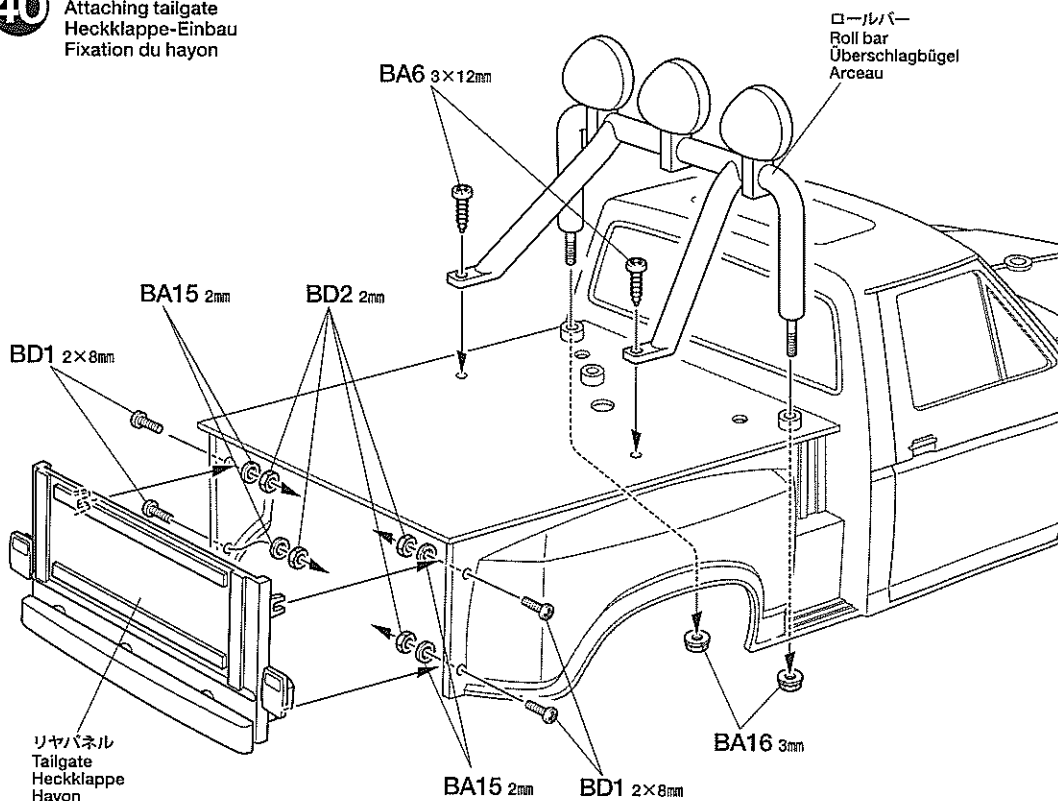

MARKING

41 ボディのマーキング Markings Verzierung Décoration

《マークの貼りかた》

①できるだけ余白を残さずに、印刷された部分を切り抜いてください。番号のついたマークは切りとってしまつとまちがえやすいので貼る順に切りとってください。

②裏紙の端の部分を少し切りとり指定された場所に貼りあわせませう。裏紙をつけたまま位置をあわせてください。

③少しずつ裏紙をはがしながら場所がずれたり、マークの中に気泡が残ったりしないように注意しながら貼っていきます。

裏紙を一度に全部はがして貼ることは、しわがでたり気泡が残ったりする原因となります。

STICKERS

①Cut stickers along colored edge so the transparent film is removed.

②Peel off the end of lining a little and put the sticker in position on the body.

③Then, remove the lining slowly. In doing so, be careful that the sticker does not move out of position on the body.

If the lining is completely removed in advance, the sticker may become wrinkled or contain unwanted air bubbles.

AUFKLEBER

①Die Aufkleber an den bunten Kanten so ausschneiden, daß der transparente Film weg ist.

②An einer Kante die Unterlage etwas abziehen und den Aufkleber richtig auf die Karosserie legen.

③Dann die Unterlage langsam ganz abziehen, darauf achten, daß sich der Aufkleber nicht verschiebt und daß keine Luft unter den Aufkleber kommt - sonst gibt es Luftblasen. Wenn die Unterlage vorher komplett entfernt wird, kann der Aufkleber zusammenkleben.

MOTIFS ADHESIFS

①Découper chaque motif au plus près de ses contours pour éliminer le film transparent.

②Soulever le papier de protection à l'une des extrémités et positionner le motif sur la carrosserie.

③Retirer lentement le papier de protection en veillant à ce que le motif ne se déplace pas sur la carrosserie. En retirant entièrement à l'avance le papier de protection, le film risque de former des plis ou de retenir des bulles d'air indésirables.

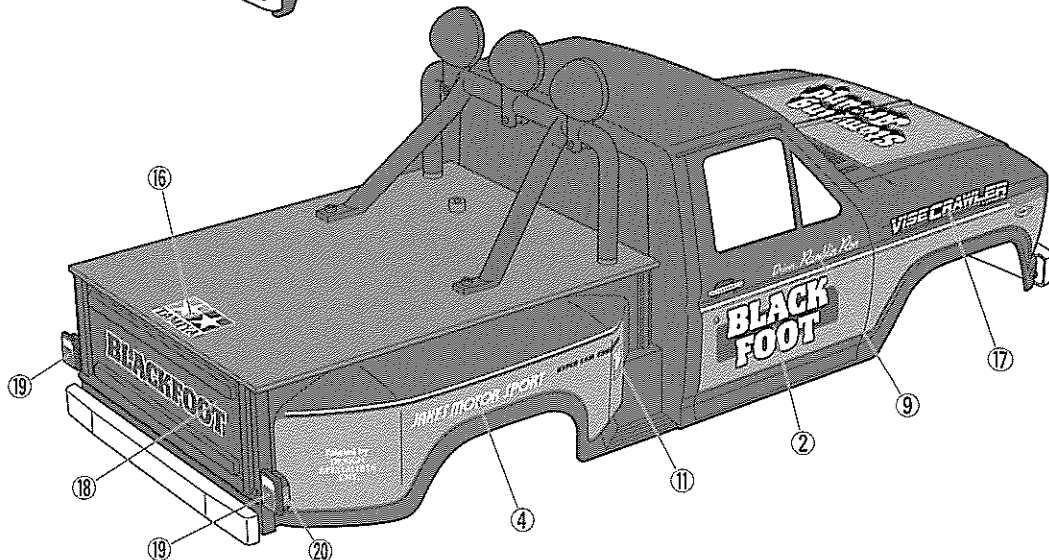
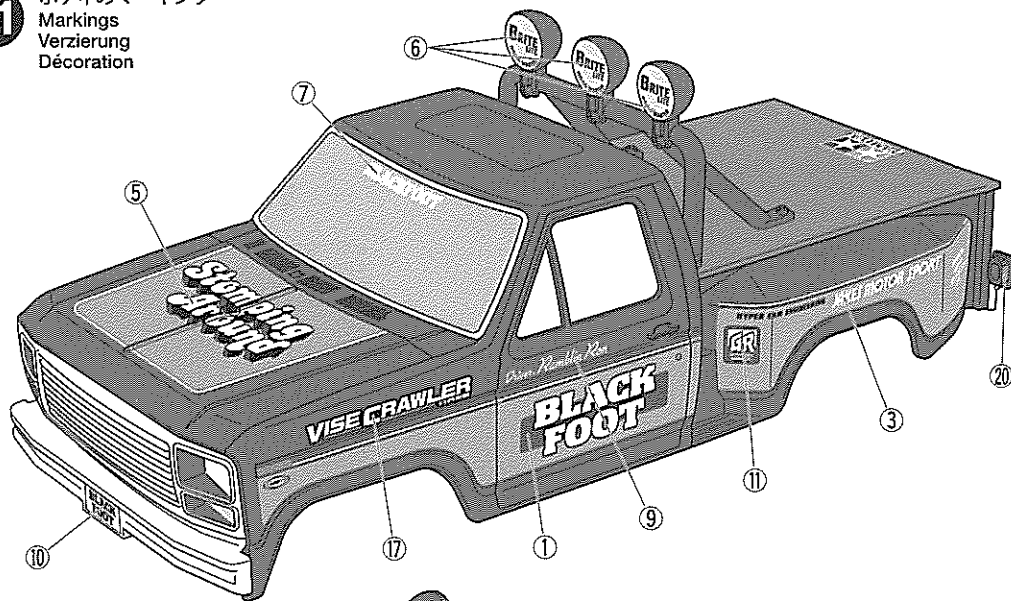

42

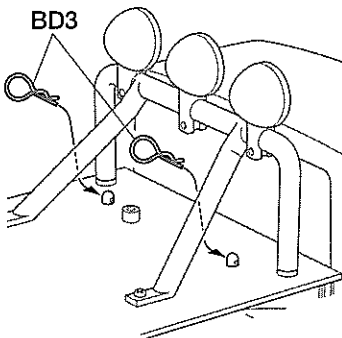
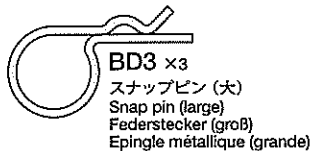

42 ボディの取り付け Attaching body Aufsetzen der Karosserie Fixation de la carrosserie

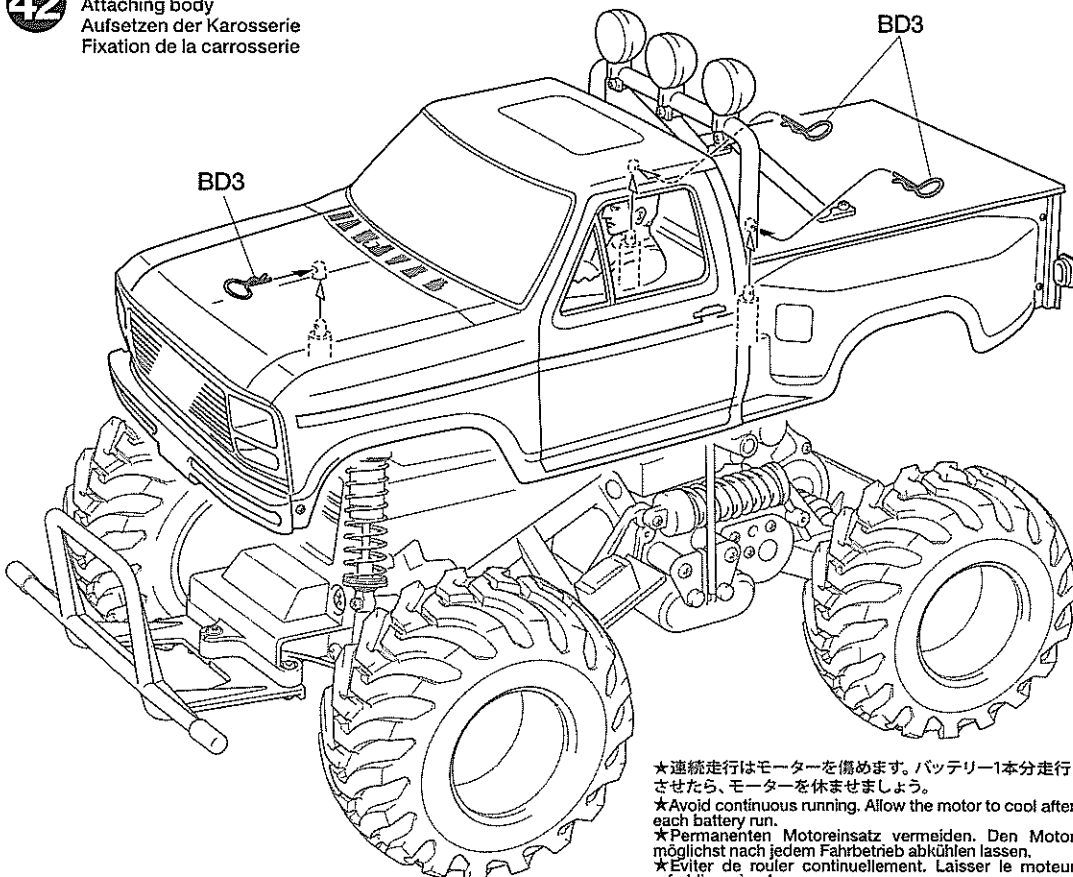

★連続走行はモーターを傷めます。バッテリー1本分走行させたら、モーターを休ませましょう。
★Avoid continuous running. Allow the motor to cool after each battery run.
★Permanenter Motoreinsatz vermeiden. Den Motor möglichst nach jedem Fahrbetrieb abkühlen lassen.
★Éviter de rouler continuellement. Laisser le moteur refroidir après chaque accu.

BLACKFOOT (2016)

●走らせない時はバッテリーを必ずはずしておきましょう。

SAFETY PRECAUTIONS

Follow the outlined rules for safe radio control operation.

- Avoid running the car in crowded areas and near small children.
- Make sure that no one else is using the same frequency in your running area. Using the same frequency at the same time can cause serious accidents, whether it's driving, flying, or sailing.
- Avoid running in standing water and rain. If R/C unit, motor, or battery get wet, clean and dry thoroughly in a dry shaded area.

R/C OPERATING PROCEDURES

- ①Extend antenna and switch on transmitter.
- ②Switch on receiver.
- ③Inspect operation using transmitter before running.
- ④Adjust steering servo and trim so that the model runs straight with transmitter in neutral.
- ⑤Reverse sequence to shut down after running.
- ⑥Make sure to disconnect/remove all batteries.
- ⑦Completely remove sand, mud, dirt etc.
- ⑧Apply grease to suspension, gears, bearings, etc.
- ⑨Store the car and battery pack separately when not in use.

TIPS ZUR SICHERHEIT

Beachten Sie die folgenden Richtlinien für fehlerfreien Betrieb.

- Vermeiden Sie das Fahren des Autos an überfüllten Plätzen und in der Nähe von kleinen Kindern. Gebrauchen Sie nie die Straße für R/C Rennen.
- Prüfen Sie, daß niemand in der Umgebung dieselbe Frequenz benutzt, denn dadurch können Unfälle entstehen - sowohl beim Fahren, Fliegen oder Segeln.
- Vermeiden Sie das Fahren durch Pfützen und während Regen. Wenn das R/C Fahrzeug, der Motor oder die Batterien naß werden, müssen Sie alles sorgfältig im Trockenen säubern und reinigen.

KONTROLLEN VOR DER FAHRT

- ①Senderantenne ausziehen und Sender einschalten.
- ②Empfänger einschalten.
- ③Die Funktion vor Abfahrt mit dem Sender überprüfen.
- ④Richten Sie das Lenkservo durch Einstellung am Gestänge so ein, daß das Modell bei neutraler Sender-Trimmung geradeaus fährt.
- ⑤Nach dem Fahrbetrieb in umgekehrter Reihenfolge vorgehen.
- ⑥Die Batterien herausnehmen bzw. abklemmen.
- ⑦Entfernen Sie Sand, Matsch, Schmutz etc.
- ⑧Fetten Sie die Aufhängung, Getriebe, Federungen etc. ein.
- ⑨Bei Nichtgebrauch Auto und Akkus getrennt verwahren.

MESURES DE SECURITE

Veuillez respecter impérativement les règles de sécurité suivantes lors de l'utilisation de votre ensemble R/C.

- Eviter de faire évoluer la voiture à proximité de jeunes enfants ou dans la foule. Ne jamais utiliser sur la voie publique!
- Assurez-vous que personne d'autre n'utilise la même fréquence sur le même terrain que vous. Utiliser la même fréquence en même temps peut être source de sérieux accidents, pendant la conduite, le vol ou la navigation des modèles R/C.
- Ne jamais faire évoluer le modèle sous la pluie ou sur une surface mouillée. Si le moteur, les accus, le récepteur ou les servos prennent l'humidité, les nettoyer avec un chiffon et les laisser sécher.

PROCEDURE DE MISE EN MARCHÉ

- ①Déployer l'antenne et mettre en marche l'émetteur.
- ②Mettre en marche le récepteur.
- ③Vérifiez la bonne marche de votre radiocommande avant de rouler.
- ④Le trim de direction doit être réglé pour que manche au neutre, le modèle évolue en ligne droite.
- ⑤Faites les opérations inverses après utilisation de votre ensemble R/C.
- ⑥Assurez-vous que les batteries soient bien débranchées et sortez-les du modèle.
- ⑦Enlever sable, poussière, boue etc...
- ⑧Graisser les pignons, articulations...
- ⑨Rangez la voiture et les accus séparément.

《RCカーの走らせかた》

★この走らせかたの順番はかならず守ってください。スイッチのON/OFFの順番を間違えると他の電波の混信によってRCカーが暴走する場合があります。

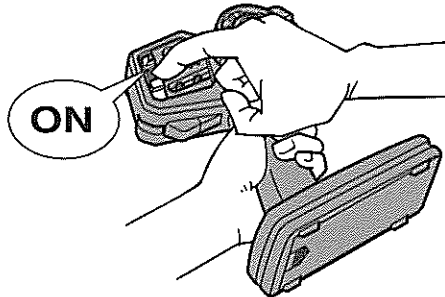

- ① 送信機のアンテナをのばし、スイッチをONにします。

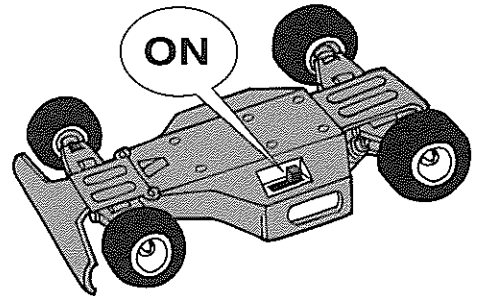

- ② 次にRCカー側のスイッチをONにしてください。

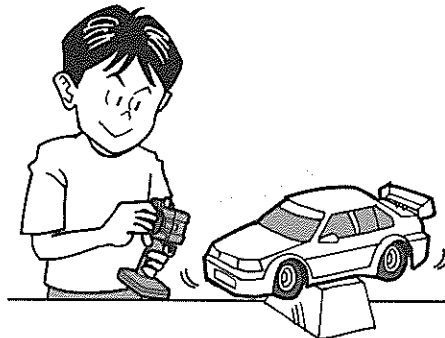

- ③ 走らせる前にRCカーを台の上に乘せ、各部の動きをチェックします。

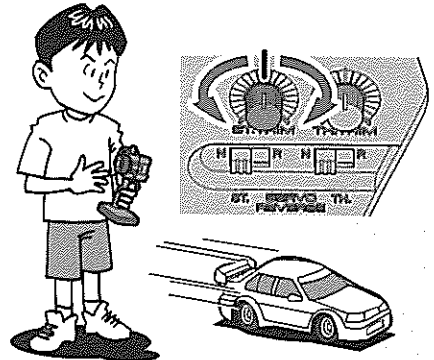

- ④ ステアリングを使わず走らせてみます。まっすぐに走らない場合はステアリングトリムを使って調節してください。

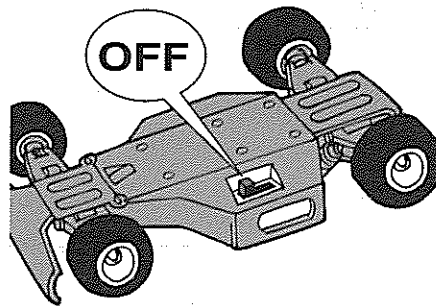

- ⑤ 走行を終わらせる時は、かならず走らせる時の逆の手順でスイッチを切っていきます。

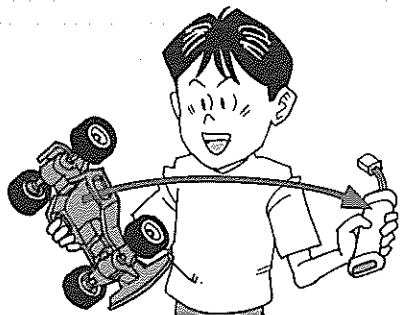
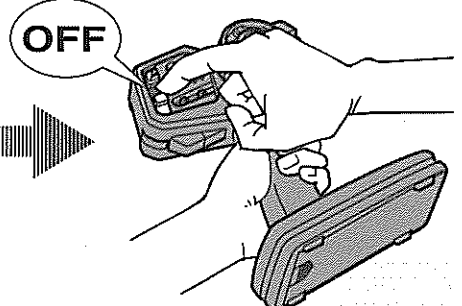

- ⑥ 走らせたあとは、かならずバッテリーをはずしておきましょう。

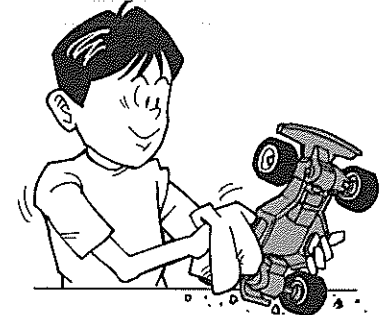

- ⑦ RCカーについた泥や砂、汚れなどはやわらかな布などできれいに拭き取りましょう。

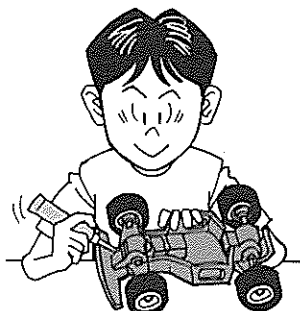

- ⑧ ギヤや軸受け部、サスペンションなどの可動部はグリスをさしておきましょう。



- ⑨ あとかたづけをしっかりとしましょう。その時、バッテリーは別々にしておきます。



走行練習をしよう
PRACTICING
ÜBUNG
ENTRAÎNEMENT

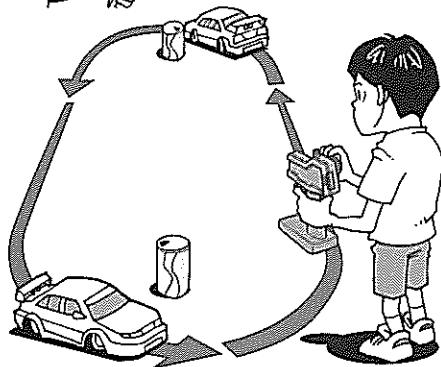

- 大きく楕円を描くように走らせてみよう。
- Practice to achieve a large regular oval.
- Üben Sie, bis Sie ein sauberes Oval fahren können.
- Exercez vous à décrire un grand ovale régulier.

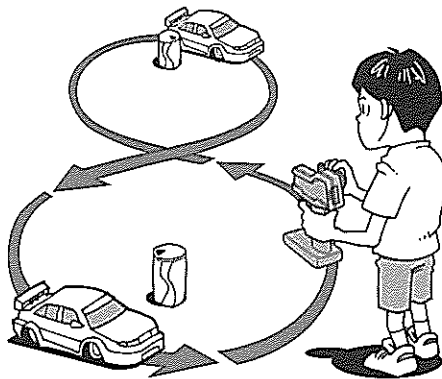

- 空き缶などを利用して、8の字を描くように走らせてみよう。
- Use empty cans etc. as pylons for figure "8" drill.
- Verwenden Sie leichte, leere Büchsen etc. als Markierung für einen 8er-Übungskurs.
- Employez des boîtes vides... comme repères pour réaliser des "8".

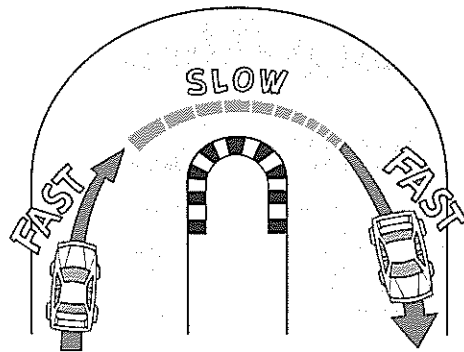

- コーナリングのやり方は、カーブに入るときに速度を落とし、曲がり終わるとともに速度を上げて行くといでしょう。
- Decelerate when entering into a curve and pick up the speed after vertex of the curve.
- Nehmen Sie beim Einfahren in die Kurve Gas weg und beschleunigen Sie nach dem Scheitelpunkt der Kurve.
- Ralentissez à l'entrée d'une courbe et reprenez de la vitesse après le passage du milieu de la courbe.

トラブルチェック
TROUBLESHOOTING
FEHLERSUCHE
RECHERCHE DES PANNES

★おかしな?と思ったときは、車(RCカー)を修理に出すまえに、下の表を見てトラブルチェックを行ってください。

★Before sending your R/C model in for repair, check it again using the below diagram.

★Bevor Sie Ihr Modell zur Reparatur einsenden, prüfen Sie es nochmals selbst entsprechend der folgenden Anleitung.

★Avant de renvoyer votre modèle R/C pour une réparation, vérifiez-le à nouveau en suivant ce processus.

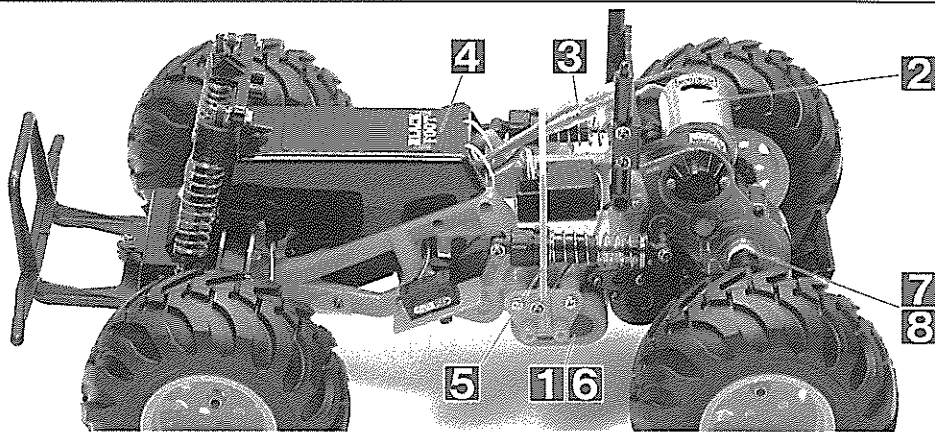

車の異常 PROBLEM PROBLEME	原因 CAUSE URSACHE	直し方 REMEDY LÖSUNG REMEDE	
車が動かない Model does not move. Modell fährt nicht. Le modèle ne démarre pas.	走行用バッテリーが充電されていますか? Weak or no battery in model. Schwache oder keine Batterien in Auto. Pack de propulsion manquant ou insuffisamment chargée.	走行用バッテリーを充電してください。 Install charged battery. Voll aufgeladene Batterien einlegen. Recharger la batterie.	1
	モーターに故障はありませんか? Damaged motor. Motorschaden. Moteur endommagé.	異音や、少しの走行で熱くなるようならモーターを交換してください。 Replace with new motor. Durch neuen Motor ersetzen. Remplacer par un nouveau moteur.	2
	コード類がやぶけてショートしていませんか? Worn or broken wiring. Verschlissene oder gebrochene Kabel. Câblage sectionné ou usé.	コードをしっかりと絶縁するか、メーカーに修理を依頼してください。 Splice and insulate wiring completely. Kabel anspleißen und gut isolieren. Vérifier et isoler le câblage.	3
	ESC (エレクトロニクススピードコントローラー) が故障していませんか? Damaged electronic speed controller. Beschädigter Fahrregler. Variateur électronique de vitesse endommagé.	ご使用のメーカーにお問い合わせください。 Ask manufacturer to repair. Erkundigen Sie sich über Reparaturmöglichkeit beim Hersteller. Faites réparer par le S.A.V. du fabricant.	4
思うように走らない No control. Keine Kontrolle. Perte de contrôle.	送信機、受信機のアンテナはのびていますか? Improper antenna on transmitter or model. Sender- oder Empfängerantenne ist nicht ganz herausgezogen. Problème d'antenne émetteur ou récepteur.	送信機、受信機のアンテナをのびしてください。 Fully extend antenna. Antenne vollständig herausziehen. Déployer entièrement l'antenne.	5
	走行用バッテリーや、送信機の電池が少なくなっていますか? Weak or no batteries in transmitter or model. Schwache oder keine Batterien in Sender oder Auto. Accus manquants ou insuffisamment chargés dans l'émetteur ou le modèle.	走行用バッテリーを充電してください。送信機の電池は新品のものと交換してください。 Install charged or fresh batteries. Legen Sie geladene Akkus oder neue Batterien ein. Installez des accus rechargés ou des piles neuves.	6
	回転部 (ギヤなど) の組み立てがしっかり出来ていますか? Improper assembly of rotating parts. Unachtsamer Einbau drehender Teile. Mauvais assemblage des pièces en rotation.	説明図をよく見て回転部を確認、または組み立て直してください。 Reassemble them correctly referring to the instruction manual. Ausinandernehmen und gemäß Bedienungsanleitung neu zusammenbauen. Réassemblez correctement en vous référant au manuel d'instructions.	7
	可動部がグリスアップされていますか? Improper lubrication on rotating parts. Drehende Teile unzureichend geschmiert. Mauvaise lubrification des pièces en rotation.	可動部にグリスをつけてください。 Apply grease. Fetten. Graisser.	8
近くで別のRCモデルを操縦していませんか? Another R/C model using same frequency. Ein anderes RC-Modell fährt auf der gleichen Frequenz. Un autre modèle R/C est sur la même fréquence.	場所を変えるか、少し時間をおきます。 Try a different location to operate your model. Das Auto an einem anderen Ort fahren lassen. Essayez un autre endroit pour faire rouler votre modèle R/C.		

PARTS

ボディ×1
 Body 19335765
 Karosserie
 Carrosserie

ステッカー×1
 Sticker 19495887
 Aufkleber
 Autocollant

★製品改良のためキットは予告なく仕様を変更することがあります。
 ★Specifications are subject to change without notice.
 ★Technische Daten können im Zuge ohne Ankündigung verändert werden.
 ★Caractéristiques pouvant être modifiées sans information préalable.

アンテナパイプ×1
 Antenna pipe 16095003
 Antennenrohr
 Gaine d'antenne

注意ステッカー×1
 Caution sticker
 Vorsicht Sticker
 Sticker de precaution

A PARTS ×1
 19005299

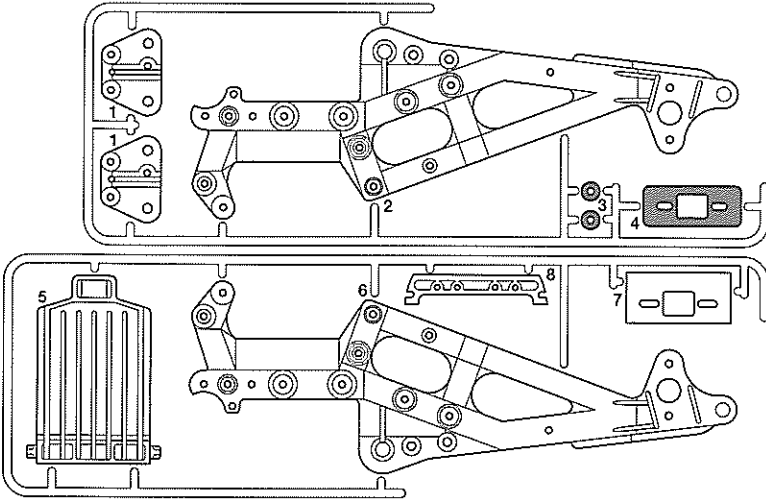

E PARTS ×1
 19000834

H PARTS ×1
 10005162
 (フロントアーム)
 (Front arms)
 (Vordere Arme)
 (Bras avant)

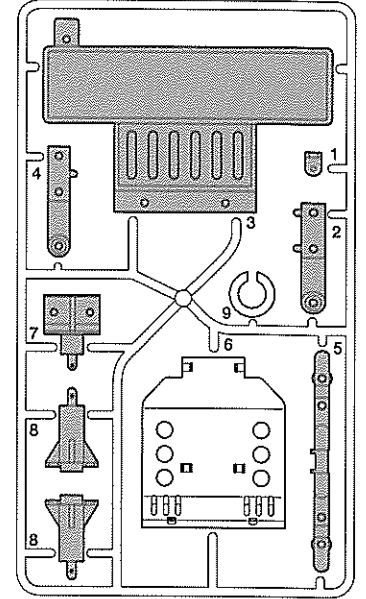
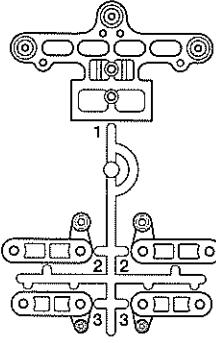

C PARTS ×1
 19005130

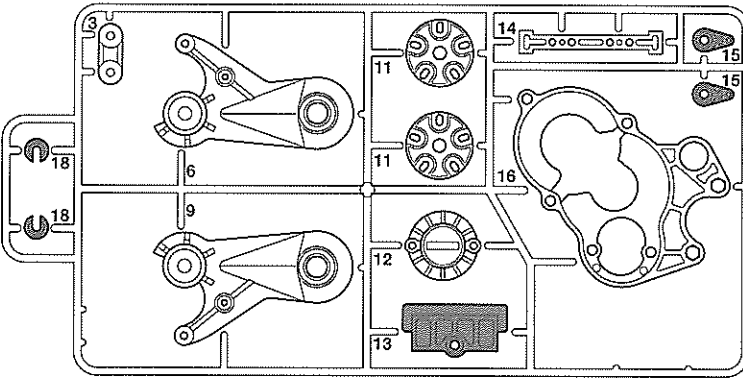

K PARTS ×1
 19115434

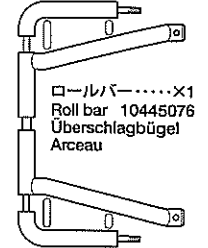
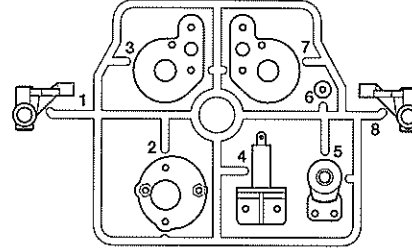

G PARTS ×1
 19005293
 (ダストカバー)
 (Dust cover)
 (Staubschutz)
 (Protection anti-poussière)

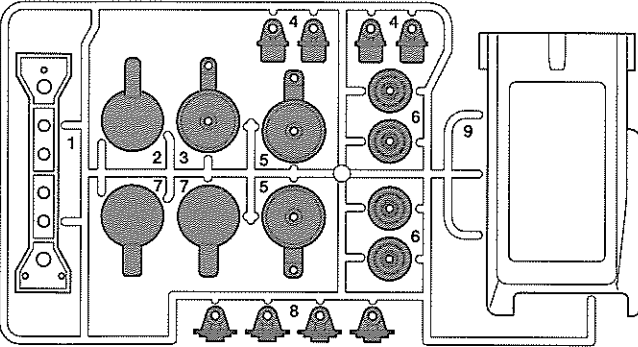

G PARTS ×1
 19005372
 (ウインドウ)
 (Windshields)
 (Windschutzscheiben)
 (Vitres)

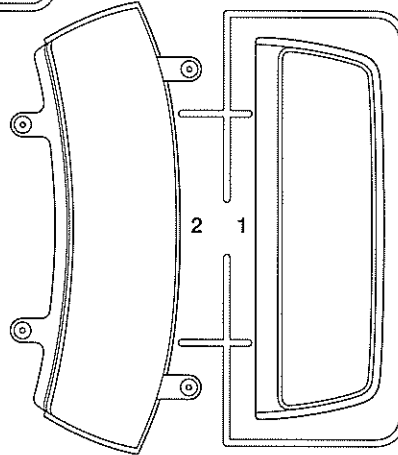

H PARTS ×1
 19000249
 (リアパネル)
 (Tailgate)
 (Heckklappe)
 (Hayon)

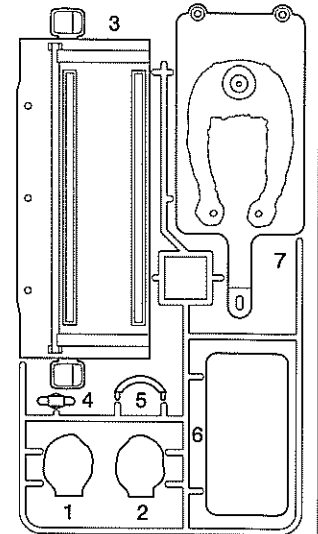

J PARTS ×1
 19115433
 (バルクヘッド)
 (Bulkheads)
 (Querschotts)
 (Cellules)

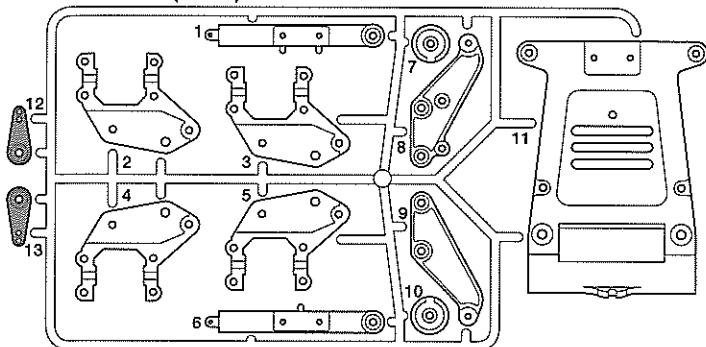

J PARTS ×1
 19115325
 (グリル)
 (Grille)
 (Grill)
 (Calandre)

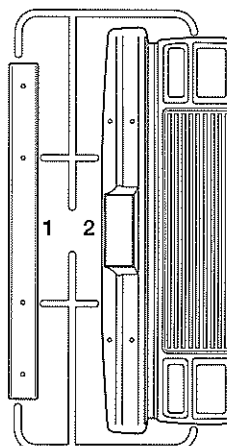

L PARTS ×1
 10115086

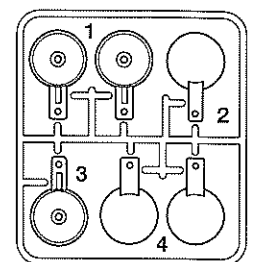

PARTS

B PARTS ×1 19000827

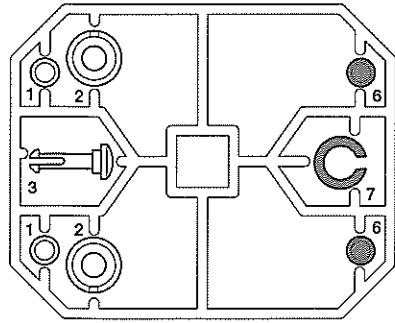

フロントバンパー×1
Front bumper 10005075
Vorderer Stoßfänger
Pare-chocs avant

不要部品
Not used.
Nicht verwenden.
Non utilisées.

X PARTS ×4 50950

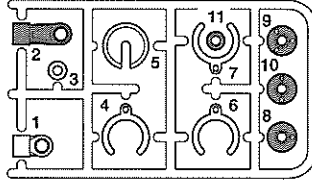

Y PARTS ×4 10225073

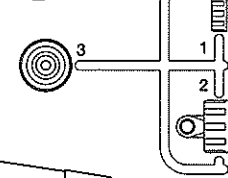

モーター×1
Motor 53689
Moteur

タイヤ×4
Tire 19401968
Reifen
Pneu

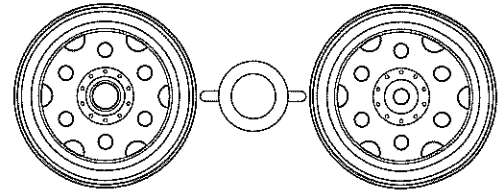

フロントホイール.....×2
Front wheel 19335763
Vorderrad
Roue avant

リアホイール.....×2
Rear wheel 19335763
Hinterrad
Roue arrière

ギヤ袋詰 19335026 Gear bag Differentialrad-Beutel Sachet de couronne de différentiel

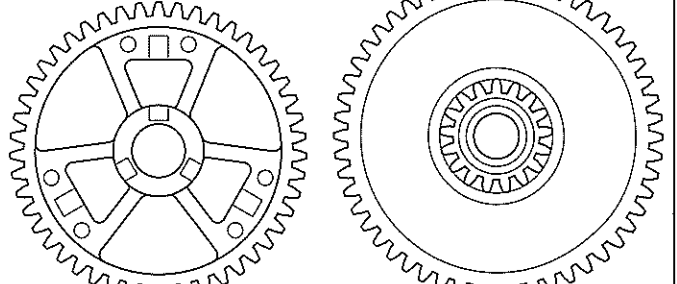

デフキャリア ..×1
Differential spur gear
Differentialrad
Couronne de différentiel

52Tカウンターギヤ ..×1
52T Counter gear
52Z Vorgelege-Rad
Pignon intermédiaire (52 dents)

A ①~⑫

BA1 ×12 3×20mm丸ビス
Screw
Schraube
Vis

BA2 ×5 3×10mm丸ビス
Screw
Schraube
Vis

BA3 ×2 2×6mm丸ビス
Screw
Schraube
Vis

BA4 ×1 2.6×10mmバインドビス
Binding screw
Flachkopfschraube
Vis à tête poêlier

BA5 ×4 4×12mmタッピングビス
Tapping screw
Schneidschraube
Vis décollétée

BA6 ×9 3×12mmタッピングビス
Tapping screw
Schneidschraube
Vis décollétée

BA7 ×1 3×10mmタッピングビス
Tapping screw
Schneidschraube
Vis décollétée

BA8 ×2 3×12mmフランジタッピングビス
Flanged tapping screw
Kragnschraube
Vis taraudeuse à flasque

BA9 ×2 3×10mmフランジタッピングビス
Flanged tapping screw
Kragnschraube
Vis taraudeuse à flasque

BA10 ×2 3×14mm段付タッピングビス
Step screw
Paßschraube
Vis décollétée

BA11 ×2 3×22mm段付ビス
Step screw
Paßschraube
Vis décollétée

BA12 ×4 3×20mm段付ビス
Step screw
Paßschraube
Vis décollétée

BA13 ×2 3×32mmスクリーピン
Screw pin
Schraubzapfen
Cheville à vis

BA14 ×2 4mmワッシャー
Washer
Bellagscheibe
Rondelle

BA15 ×2 2mmワッシャー
Washer
Bellagscheibe
Rondelle

BA16 ×10 3mmフランジナット
Flange nut
Kragennutter
Ecrou à flasque

BA17 ×6 3mmロックナット
Lock nut
Sicherungsmutter
Ecrou nylistop

BA18 ×4 5mmビローボール
Ball connector
Kugelkopf
Connecteur à rotule

BA19 ×2 六角スペーサー
Spacer
Distanzring
Entretoise

BA20 ×4 5mmアジャスター
Adjuster
Einstellstück
Chape à rotule

BA21 ×1 3×71mm両ネジシャフト
Threaded shaft
Gewindestange
Tige filetée

BA22 ×1 3×50mm両ネジシャフト
Threaded shaft
Gewindestange
Tige filetée

BA23 ×2 6×48mmシャフト
Shaft
Achse
Axe

BA24 フロントシャフト
Front shaft
Vorderachse
Arbre avant

BA25 ×2 19804905
ラジスアーム
Radius arm
Bogenlenker
Bras

BA26 ×2 19804897
サスペンションステー
Suspension stay
Radaufhängung-Lagerschild
Support de suspension

両面テープ (黒・20×120mm)×1
Double-sided tape (black) 50171
Doppelklebeband (schwarz)
Adhésif double face (noir)

セラミックグリス×1
Ceramic grease 87099
Keramikfett
Graisse céramique

ナイロンバンド×6
Nylon band 50595
Nylonband
Collier en nylon

スポンジテープ×1
Sponge tape 16294011
Schaumstoffband
Bande en mousse

B ⑬~⑰

ギヤボックス (L)×1
Gearbox (left) 19804906
Getriebegehäuse (links)
Carter de transmission (gauche)

ギヤボックス (R)×1
Gearbox (right) 19804906
Getriebegehäuse (rechts)
Carter de transmission (droite)

BB1 ×4 3×30mm丸ビス
Screw
Schraube
Vis

BB2 ×1 3×25mm丸ビス
Screw
Schraube
Vis

BA2 ×2 3×10mm丸ビス
Screw
Schraube
Vis

BB3 ×4 3×6mm丸ビス
Screw
Schraube
Vis

BA6 ×6 3×12mmタッピングビス
Tapping screw
Schneidschraube
Vis décollétée

BB4 ×2 3×2.5mmイモネジ
Grub screw
Madenschraube
Vis pointeau

B 13~18

BB5 ×2
50586

3mmワッシャー
Washer
Beilagscheibe
Rondelle

BA17 ×3
19804364

3mmロックナット
Lock nut
Sicherungsmutter
Ecrou nylstop

BB6 ×2
53008

1150ベアリング
Ball bearing
Kugellager
Roulement à billes

BB7 ×2
10555015

1150プラベアリング
Plastic bearing
Plastik-Lager
Palier en plastique

BB8 ×2
19805185

850メタル
Metal bearing
Metall-Lager
Palier en métal

BB9 ×1
13555048

5×21mmシャフト
Shaft
Achse
Axe

BB10 ×2
19805776
53500

2×9.8mmシャフト
Shaft
Achse
Axe

BA19 ×2
19804900

六角スペーサー
Spacer
Distanzring
Entretoise

BB11 ×5
19804907

3×16mmスペーサー
Spacer
Distanzring
Entretoise

BB12 ×2
19805775
53500

クロススパイダー
Cross joint
Kreuzzapfen
Joint croisé

BB13 ×3
19805687

4mmOリング (黒)
O-ring (black)
O-Ring (schwarz)
Joint torique (noir)

BB14 ×2
19808072

ホイールアクスル
Wheel axle
Rad-Achse
Axe de roue

BB15 ×2
19808071

スイングシャフト
Swing shaft
Querwelle
Axe

BB16 ×1
19808070

ギヤボックスジョイント (長)
Gearbox joint (long)
Getriebegehäuse-Gelenk (lang)
Accouplement de pont (long)

BB17 ×1
19808070

ギヤボックスジョイント (短)
Gearbox joint (short)
Getriebegehäuse-Gelenk (kurz)
Accouplement de pont (court)

BB18 ×1
19440510

ベベルギヤ (L)
Bevel gear (left)
Kegelrad (links)
Pignon conique (gauche)

BB19 ×1
19440510

ベベルギヤ (R)
Bevel gear (right)
Kegelrad (rechts)
Pignon conique (droite)

BB20 ×3
19440510

ベベルギヤ (S)
Small bevel gear
Kegelrad klein
Petit pignon conique

六角棒レンチ (1.5mm) ××1
Hex wrench (1.5mm) 50038
Imbusschlüssel (1,5mm)
Clé Allen (1,5mm)

アンチウェアグリス ××1
Anti-wear grease 53439
Verschleiß minderndes Fett
Graisse anti-usure

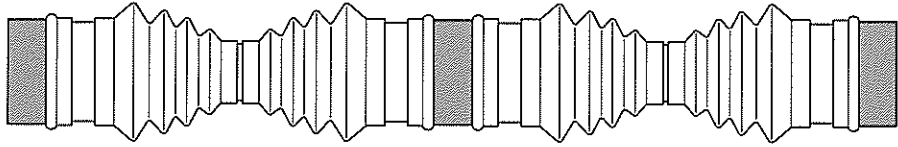

BB21 ×1
16255002

ジョイントブーツ
Joint boot
Gelenkmanschette
Soufflet en caoutchouc



C 19~34

BB1 ×2
19805664

3×30mm丸ビス
Screw
Schraube
Vis

BA9 ×1
19805662

3×10mmフランジタッピングビス
Flanged tapping screw
Kragenschraube
Vis taraudeuse à flasque

BA1 ×4
19805895

3×20mm丸ビス
Screw
Schraube
Vis

BC3 ×1
50576

3×3mmイモネジ
Grub screw
Madenschraube
Vis pointeau

BB3 ×2
19805636

3×6mm丸ビス
Screw
Schraube
Vis

BB5 ×10
50586

3mmワッシャー
Washer
Beilagscheibe
Rondelle

BA5 ×4
19804429

4×12mmタッピングビス
Tapping screw
Schneidschraube
Vis décolletée

BC4 ×4
19805557

4mmフランジロックナット
Flange lock nut
Sicherungsmutter
Ecrou nylstop à flasque

BC1 ×6
50583

3×15mmタッピングビス
Tapping screw
Schneidschraube
Vis décolletée

BA16 ×4
19805897

3mmフランジナット
Flange nut
Kragenmutter
Ecrou à flasque

BA7 ×2
19804392

3×10mmタッピングビス
Tapping screw
Schneidschraube
Vis décolletée

BC5 ×2
19805896

3mmナット
Nut
Mutter
Ecrou

BC2 ×2
19805754

3×8mmタッピングビス
Tapping screw
Schneidschraube
Vis décolletée

BB7 ×6
10555015

1150プラベアリング
Plastic bearing
Plastik-Lager
Palier en plastique

BA8 ×6
19804161

3×12mmフランジタッピングビス
Flanged tapping screw
Kragenschraube
Vis taraudeuse à flasque

BC6 ×2
50594

2×11.8mmシャフト
Shaft
Achse
Axe

アンダーガード ××1
Underguard 14015017
Bodenschutz
Plaque de protection inférieure



BC11 ×1
13505014

10Tピニオンギヤ
10T Pinion gear
10Z Motoritzel
Pignon moteur 10 dents

BC7 ×8
50591

ボールカラー
Ball collar
Kugelhülse
Bague de rotule

BC8 ×4
19804562

ピストンロッド
Piston rod
Kolbenstange
Tige de piston

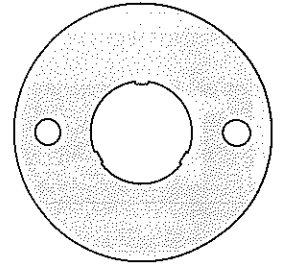

BC9 ×8
50597

3mmOリング (赤)
O-ring (red)
O-Ring (rot)
Joint torique (rouge)

BC10 ×4
19805486

オイルシール (赤)
Oil seal (red)
Ölabdichtung (rot)
Joint d'étanchéité (rouge)

BC12 ×1
14305125

モータープレート
Motor plate
Motor-Platte
Plaquette-moteur



BC13 ×2
53927

リヤスプリング
Rear coil spring
Hintere Feder
Ressort hélicoïdal arrière



BC14 ×2
19805786

フロントスプリング
Front coil spring
Vordere Feder
Ressort hélicoïdal avant

BD1 ×10
19805556

ナイロンバンド ××2
Nylon band 50595
Nylonband
Collier en nylon

ダンパーオイル ××1
Damper oil 53443
Dämpfer-Öl
Huile pour amortisseurs

D 35~42

フロントステー ××1
Front stay 14305048
Vorderteil-Befestigung
Support avant

BB3 ×17
19805636

3×6mm丸ビス
Screw
Schraube
Vis

BA16 ×2
19805897

3mmフランジナット
Flange nut
Kragenmutter
Ecrou à flasque

BA15 ×6
19805758

2mmワッシャー
Washer
Beilagscheibe
Rondelle



BD3 ×3
50197

AFter MARKET SERVICE CARD

When purchasing Tamiya replacement parts, please take or send this form to your local Tamiya dealer so that the parts required can be correctly identified and supplied. Please note that specifications, availability and price are subject to change without notice.

KUNDENNACHBETREUUNGS-KARTE

Wenn Sie Tamiya-Ersatzteile kaufen möchten, nehmen Sie bitte zur Unterstützung dieses Formular mit zu Ihrem örtlichen Fachhändler. Bezüglich der Angaben, der Lagerhaltung der Artikel und der Preise sind Änderungen vorbehalten.

SERVICE APRES-VENTE

LISTE DE PIÈCES DÉTACHÉES

Afin de vous permettre de vous procurer des pièces de rechange Tamiya, amenez cette liste à votre point de vente Tamiya qui ne manquera pas de vous renseigner. Veuillez noter que les caractéristiques, disponibilité et prix peuvent changer sans avis préalable.

PARTS CODE

Table with columns: PARTS CODE, Name, and Notes. Includes items like 19335765 Body, 19005372 G Parts (Windshields), etc.

Table with columns: PARTS CODE, Name, and Notes. Includes items like 19805756 3x32mm Screw Pin (BA13 x4), 19443023 2x6mm Screw (BA3 x2), etc.

Table with columns: PARTS CODE, Name, and Notes. Includes items like 19805557 *1 4mm Flange Lock Nut (BC4 x4), 19804562 *1 Piston Rod (BC8 x2), etc.

Advertisement for parts requests in Japan, featuring the text '部品請求について' and 'For use in Japan only!'. Includes a small image of a Tamiya customer service card.

①《郵便振替のご利用法》
郵便局の払込用紙の通信欄に下のカードを参考にITEM番号、スケール、製品名、部品名、部品コード、数量を必ずご記入ください。
②《代金引換のご利用法》
③《タミヤカードのご利用法》

《住所》 〒422-8610 静岡県駿河区恩田原3-7
株式会社タミヤ カスタマーサービス係
《お問い合わせ電話番号》
静岡 054-283-0003
東京 03-3899-3765 (静岡へ自動転送)
《カスタマーサービスアドレス》
http://tamiya.com/japan/customer/cs_top.htm



Advertisement for '1/10 R/C ブラックフット (2016)' with item number 58633 and the website www.tamiya.com.

Table listing various RC parts with columns for part name, tax-included price, actual price, and item code.

Table listing various RC parts with columns for part name, price, and item code.

近々にも修理や整備のためのRCスペアパーツ、オプションパーツが発売されています。お近くの模型店店頭、または当社カスタマーサービスでお買い求め下さい。
部品名 税込価格 本体価格 送料 部品コード
SP.38 十字レンチ、六角棒レンチ(1.5mm)、3mmイモネジ(x4)...